



CLAVE:
EI1-E-164

TIPO DE ESTUDIO	ESTUDIO INFORMATIVO	RED	CARRETERAS DEL ESTADO
CLASE DE OBRA	AUTOVÍA	TÍTULO COMPLEMENTARIO	AUTOVÍA A-81
CARRETERA	N-432 DE BADAJOZ A GRANADA	PUNTOS KILOMÉTRICOS	PK 0+000 - PK 201+925,384
TRAMO	BADAJOZ - ESPIEL	PROVINCIA	BADAJOZ Y CÓRDOBA
INGENIERA AUTORA DEL CONTRATO	SOÑA ABAJO GONZÁLEZ		
INGENIERO DIRECTOR DEL CONTRATO	ANTONIO RUIZ-ROSO GÓMEZ		

DOCUMENTO Nº1. MEMORIA Y ANEJOS
ANEJO 12. TIPOLOGÍA ESTRUCTURAL Y TUNELES

EMPRESA CONSULTORA



FECHA DE REDACCIÓN
JUNIO 2021



HOJA DE CONTROL DE CALIDAD

DOCUMENTO	ANEJO 12. TIPOLOGÍA ESTRUCTURAL					
PROYECTO	ESTUDIO INFORMATIVO "AUTOVÍA BADAJOZ-CÓRDOBA-GRANADA. TRAMO: BADAJOZ-ESPIEL"					
CÓDIGO	3578-FASE3-AN-12-TIPOLOGIA_ESTRUCTURAL-ED0a.docx					
AUTOR	FIRMA	JMD				
	FECHA	28/08/2020				
VERIFICADO	FIRMA	RRO				
	FECHA	28/08/2020				
DESTINATARIO	DEMARCACIÓN DE CARRETERAS DEL ESTADO EN EXTREMADURA					
NOTAS						

ÍNDICE

1. INTRODUCCIÓN	4
2. PROPUESTAS DE TIPOLOGÍA ESTRUCTURAL.....	4
2.1. PASO SUPERIOR DE CARRETERA SOBRE AUTOVÍA	4
2.2. PASO INFERIOR DE CARRETERA BAJO AUTOVÍA.....	5
2.3. PASO SUPERIOR DE CAMINO SOBRE AUTOVÍA.....	6
2.4. PASO INFERIOR DE CAMINO BAJO AUTOVÍA.....	7
2.5. PASO INFERIOR DE FERROCARRIL BAJO AUTOVÍA	7
2.6. VIADUCTO	8
3. MODIFICACIÓN DE ESTRUCTURA EXISTENTES	9
3.1. VARIANTE DE LA ALBUERA.....	9
3.2. VARIANTE DE SANTA MARTA	9
4. RESUMEN	10
1. APÉNDICE 1 – LISTADOS DE ESTRUCTURAS	11
1. CONEXIÓN CON LA A-5	13
1.1. ALTERNATIVA 1	13
1.1. ALTERNATIVA 2	13
2. ALTERNATIVA C1	13
3. ALTERNATIVA C2	17
4. ALTERNATIVA C3	20
5. ALTERNATIVA C4	24
6. ALTERNATIVA C5	27
7. ALTERNATIVA C6	31
2. APÉNDICE 2 – MODIFICACIÓN DE ESTRUCTURAS EXISTENTES	35

FASE 3

1. INTRODUCCIÓN

En el presente anejo se analizan las tipologías que se proponen para resolver las estructuras necesarias para la futura autovía Badajoz – Granada en el tramo Badajoz - Espiel.

Dado el gran número de estructuras necesarias, se propone una estructura tipo para cada uno de los distintos tipos de encuentros entre la nueva autovía y otras vías existentes, que lógicamente requerirán una cierta adaptación para cada caso concreto.

Posteriormente, se elaboran los listados de estructuras necesarias para cada una de las alternativas presentadas en el presente estudio informativo, asignando a cada una de las estructuras necesarias una de las tipologías consideradas.

2. PROPUESTAS DE TIPOLOGÍA ESTRUCTURAL

Los casos considerados son los siguientes:

- Paso superior de carretera sobre autovía
- Paso inferior de carretera bajo autovía
- Paso superior de camino sobre autovía
- Paso inferior de camino bajo autovía
- Paso inferior de ferrocarril bajo autovía
- Viaducto

2.1. PASO SUPERIOR DE CARRETERA SOBRE AUTOVÍA

Los pasos superiores de carretera sobre autovía están fuertemente condicionados por la plataforma de la autovía, con una mediana de 10 metros, lo que favorece la configuración de pasos con un número de vanos par con pila en el centro de la mediana.

Dependiendo de los condicionantes geométricos de cada caso, se podría analizar si la solución más económica es una de dos o de cuatro vanos. Para este estudio se considera una solución común para todos los casos, que consiste en una estructura de cuatro vanos.

Para el ancho del tablero se ha considerado el ancho de calzada de un ramal bidireccional, con sendos pretilas en los extremos.

El paso superior está constituido finalmente por cuatro vanos hiperestáticos de 22,00 m de luz principal y vanos de acceso de 14,00 m obteniendo una longitud total de tablero de 72,00 m.

El tablero está formado por una losa de hormigón pretensado “in situ” de canto constante de 1,0 m. El ancho del tablero contiene dos carriles de 3,50 m, dos arcenes de 2,50 m y un espacio reservado para las barreras. El ancho inferior de la losa es también constante de 9,0 m. Además, la sección tiene unos voladizos laterales de 2,10 m. Con esta configuración se obtiene un ancho total de 13,20 m. La superficie total del puente resulta de 950 m².

El tablero se apoya en tres pilas, situadas en la mediana de la autovía y previas a la berma de la autovía, formadas por dos fustes cilíndricos de 1,00 metro de diámetro, separados 6 metros. De acuerdo con la información geotécnica disponible, la cimentación podría ser directa en la inmensa mayoría de las estructuras.

En los extremos, el tablero se apoya en dos estribos convencionales cerrados.



Figura 1. Sección transversal de paso superior de carretera sobre autovía



Figura 2. Alzado de paso superior de carretera sobre autovía

Alternativamente, se podría proponer una solución de dos vanos con vigas artesas prefabricadas.

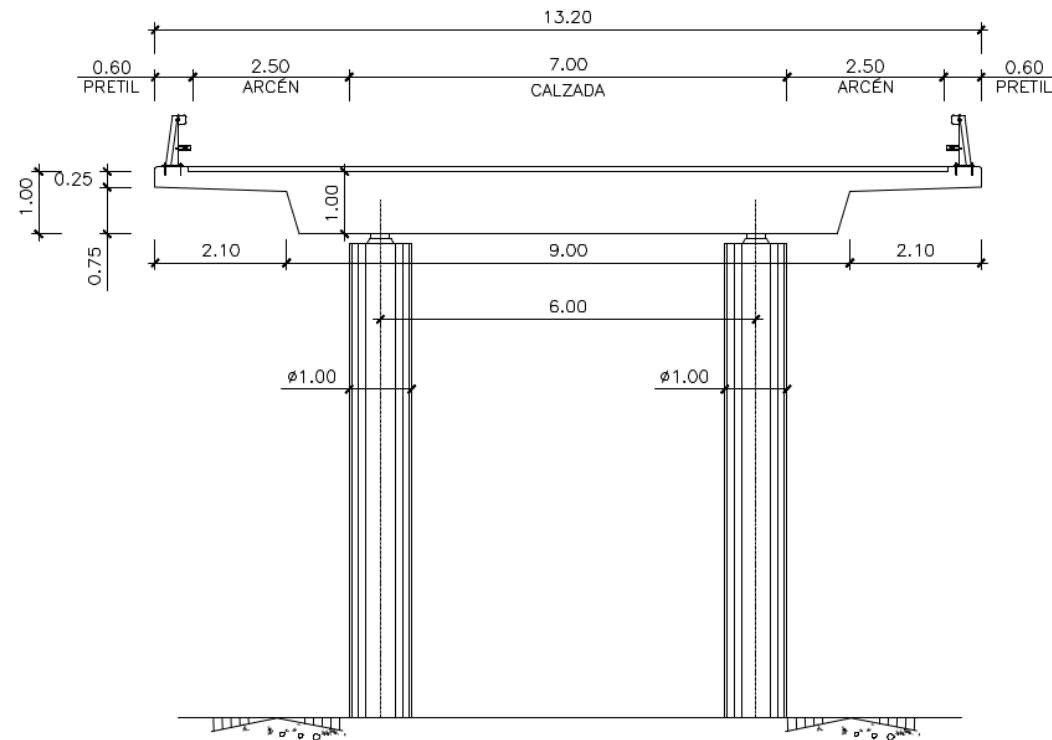
2.2. PASO INFERIOR DE CARRETERA BAJO AUTOVÍA

Para los pasos inferiores de carretera bajo autovía se plantea una solución con tableros separados, debido al ancho de la mediana, de 10 metros. Se deja así una "ventana" libre entre las dos calzadas que minimiza la superficie de tablero.

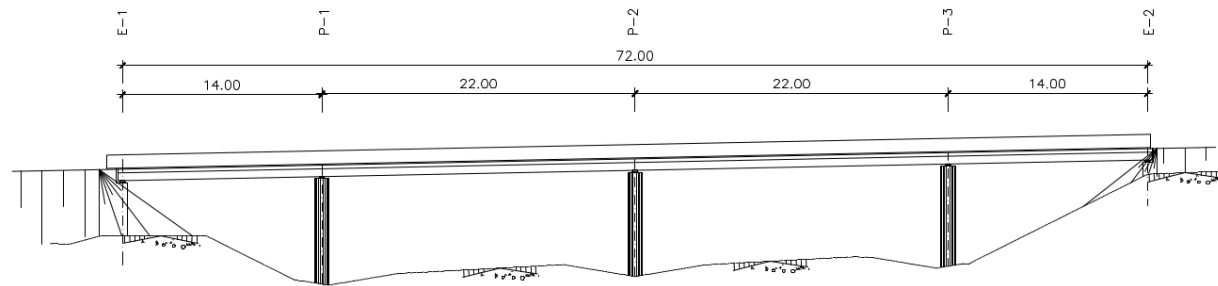
El obstáculo a salvar favorece una configuración de pasos con un número impar de vanos, uno centrado y, si fuera necesario, dos vanos laterales simétricos.

En este caso son preferibles las soluciones prefabricadas para que puedan construirse con una mínima afección a la carretera sobre la que se construyen.

Se propone una solución de un vano isostático con vigas prefabricadas sobre cargaderos apoyados en muros de tierra armada.

Cada calzada consta de un tablero formado por dos vigas artesas de 1,50 m de canto separadas 5,85 m. Sobre ellas la losa que soporta el tráfico rodado de 0,25 m de espesor tiene voladizos de 1,70 m configurando así el ancho de 11,70 m por calzada.

Los extremos de cada artesa se apoyan en sendos cargaderos que, a su vez, descansan en macizos de suelo reforzado.

Se considera una luz de 30 metros para todos los casos, que puede acomodar vías que crucen la autovía con un cierto esviaje.



Figura 3. Sección transversal tipo de paso inferior de carretera bajo autovía



Figura 4. Alzado de paso inferior de carretera bajo autovía

Alternativamente, se podría proponer una solución de vigas prefabricadas en doble T.

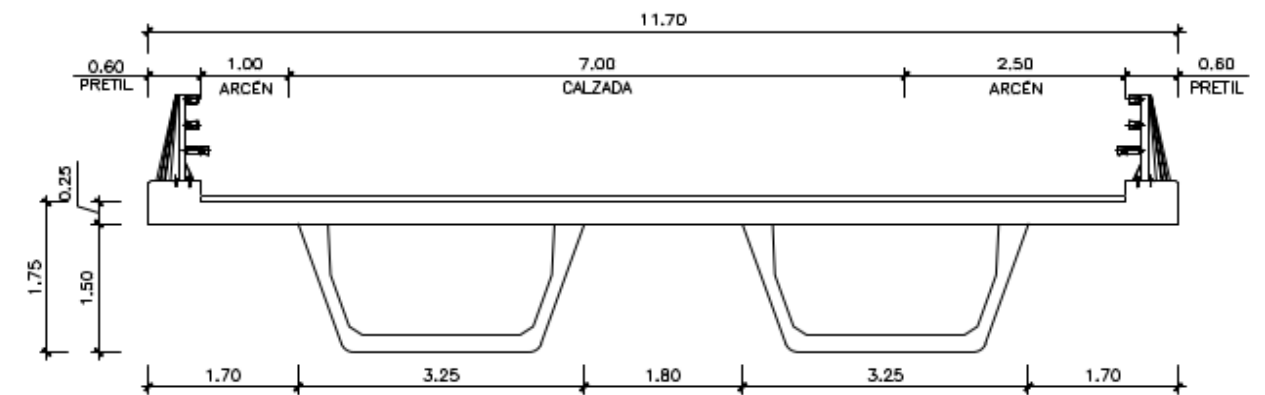
2.3. PASO SUPERIOR DE CAMINO SOBRE AUTOVÍA

Para los pasos superiores de camino sobre autovía se propone una solución similar a la indicada para los pasos superiores de carretera, puesto que los condicionantes son similares.

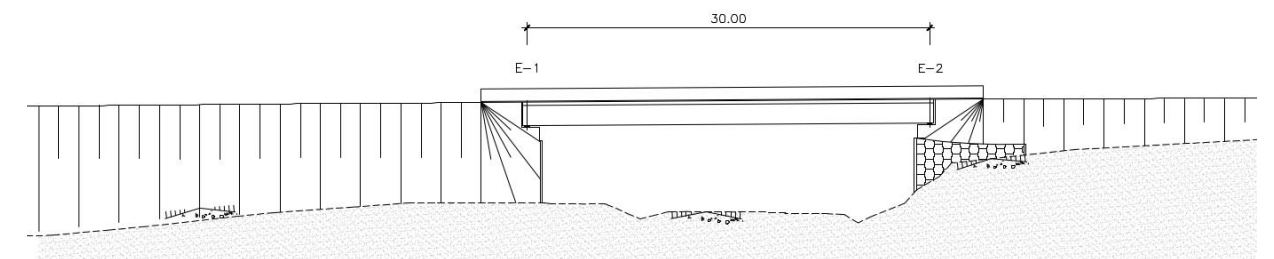
Los pasos superiores de camino están formados por una plataforma de 9,20 metros que incluye dos carriles de 3,50 m de ancho, dos arcenes de 0,50 m y 0,60 m a cada lado para las barreras de contención de vehículos.

En cuanto al número de vanos, se mantiene la configuración de cuatro vanos, aunque dependiendo de los condicionantes geométricos, especialmente si la autovía va en desmonte, podría resultar más adecuada una solución de dos vanos.

Dado el menor ancho del tablero, se propone sustituir los dos fustes circulares por pila por una única pila apantallada que recoja los dos apoyos de la losa.



Figura 5. Sección transversal de paso superior de carretera sobre autovía



Figura 6. Alzado de paso superior de carretera sobre autovía

Al igual que ocurría con los pasos superiores de carretera, se puede proponer como alternativa una solución de dos vanos con vigas artesas prefabricadas.

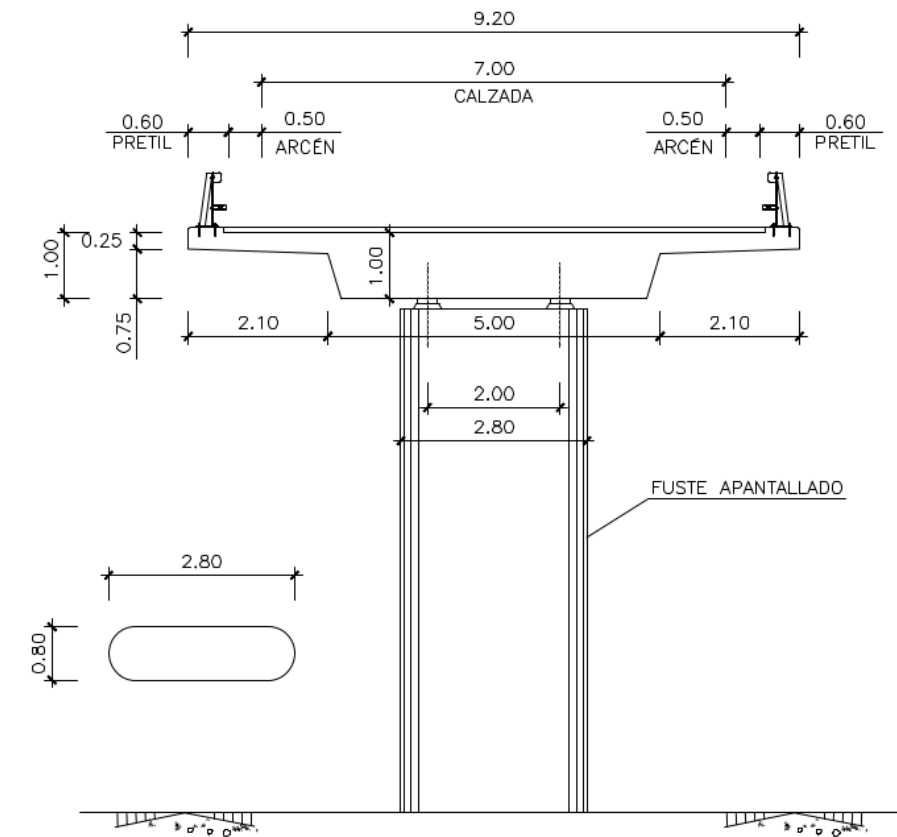
2.4. PASO INFERIOR DE CAMINO BAJO AUTOVÍA

Los pasos inferiores de camino presentan una anchura interior de 9,00 m que permite alojar el ancho de su plataforma y las cunetas laterales adyacentes. El gálibo vertical mínimo es de 5,00 m.

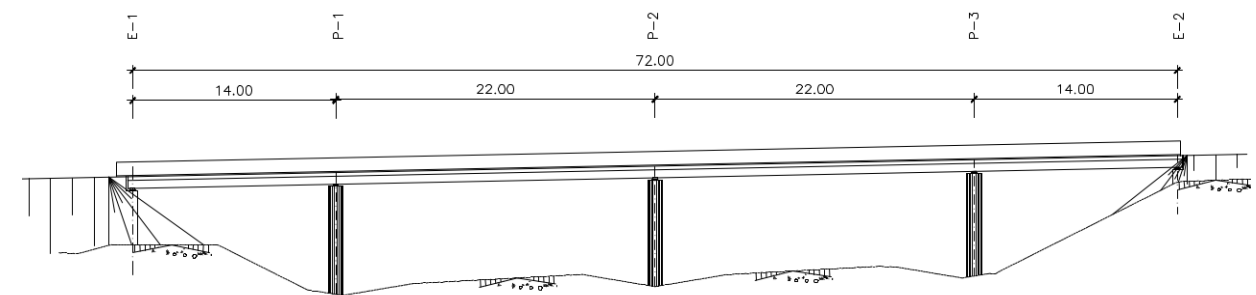
Las soluciones más económicas para luces pequeñas (hasta 12,0 m) son las soluciones tipo marco o pórtico de hormigón armado "in situ" con apoyo directo sobre el terreno. Se opta por la solución tipo marco, puesto que se desconoce la montera de tierras en cada caso.



Figura 7. Sección transversal tipo de paso inferior de camino bajo autovía



Figura 8. Alzado de paso inferior de camino bajo autovía

Alternativamente se podría plantear un pórtico en lugar de un marco.

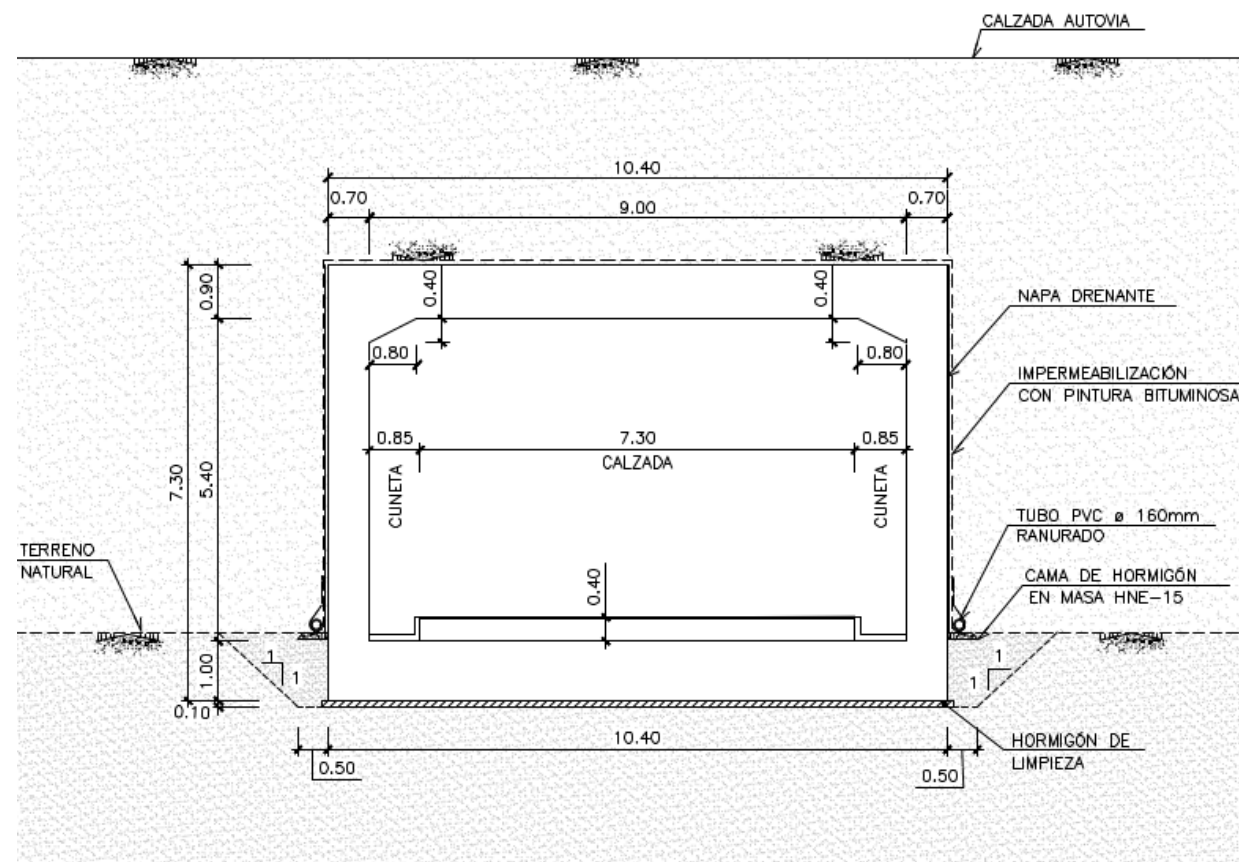
2.5. PASO INFERIOR DE FERROCARRIL BAJO AUTOVÍA

La diferencia fundamental entre los pasos de ferrocarril con respecto de los de carretera o camino es generalmente el mayor esviaje, al no ser posible un cambio de trazado del ferrocarril. También se considera un ancho ligeramente mayor para dar cabida a las pantallas antivandálicas que protegen la vía de caídas de objetos.

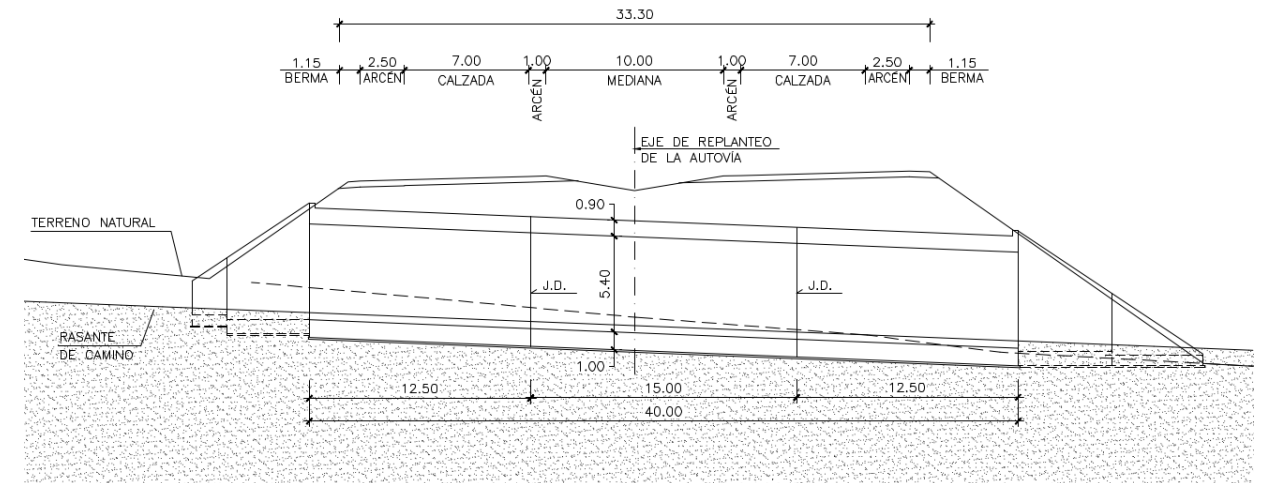
La normativa NAP 2-0-0.4 de ADIF para pasos superiores sugiere el uso de tableros con vigas artesa para respetar el tráfico ferroviario. En general son preferibles los estribos cerrados cimentados sobre terreno natural.

Se propone, por tanto, una variación de la propuesta para pasos inferiores de carretera, pero de tres vanos en vez de uno para evitar el efecto túnel y facilitar la adaptación de la estructura al esviaje entre ambas infraestructuras.



Figura 9. Sección transversal tipo de paso inferior de ferrocarril bajo autovía



Figura 10. Alzado de paso inferior de ferrocarril bajo autovía

Alternativamente, en puentes muy esviados se puede plantear una pérgola con vigas prefabricadas en doble T.

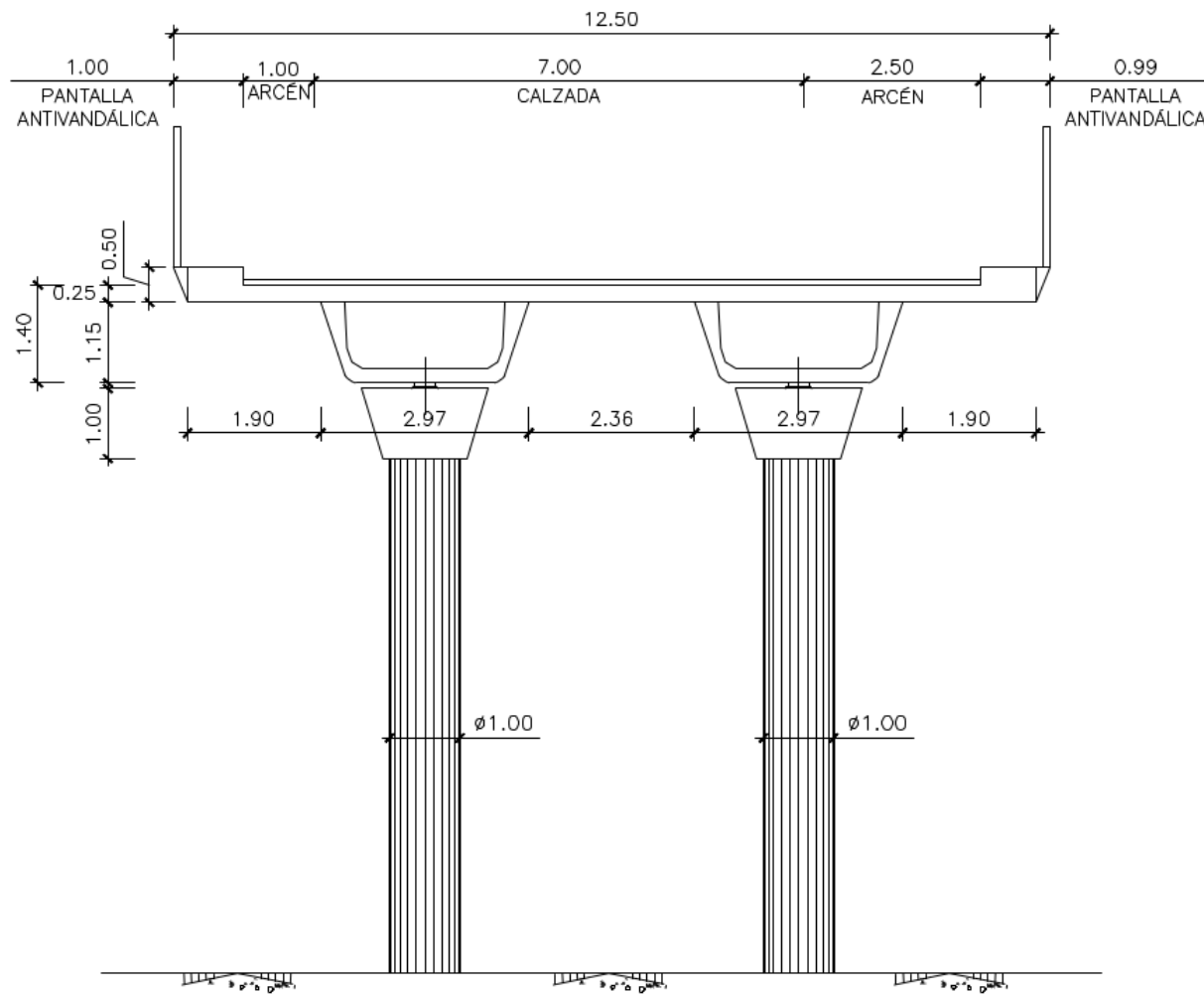
2.6. VIADUCTO

Para los viaductos se propone una solución con tableros de vigas prefabricadas de hormigón en doble T, de hormigón pretensado, adaptadas a luces de vano en el rango de 18 a 45 metros. En general, se supondrán vanos de 30 metros de luz.

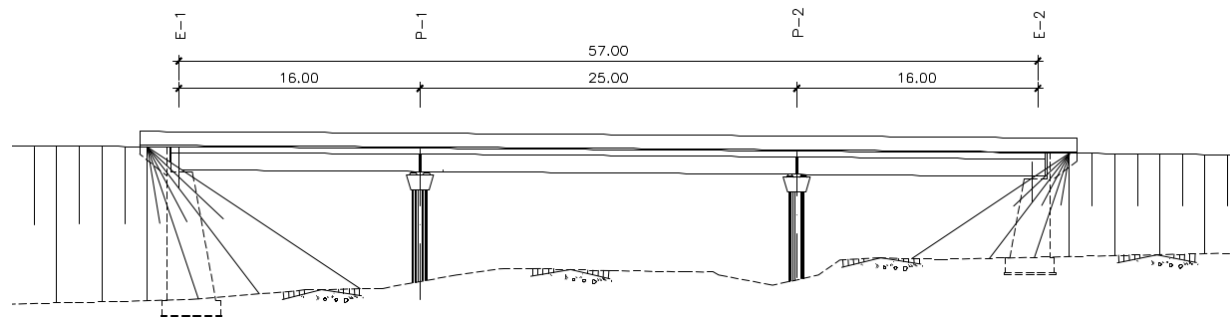
Esta es, en general, la solución más económica y versátil, aplicable a lo largo de toda la traza, ya que las pilas de los viaductos no son de gran altura.

En cuanto a las pilas, hasta 15 metros lo más económico resultan pilas de varios fustes cilíndricos con dintel.



Figura 11. Sección transversal tipo de viaducto



Figura 12. Alzado tipo de viaducto

Los enlaces se tratarán como un caso particular de viaducto, en los que se considerarán un tablero de 11,20 metros de ancho para permitir la sección tipo de variante de carretera, y se asumirá una longitud aproximada de 90 metros.

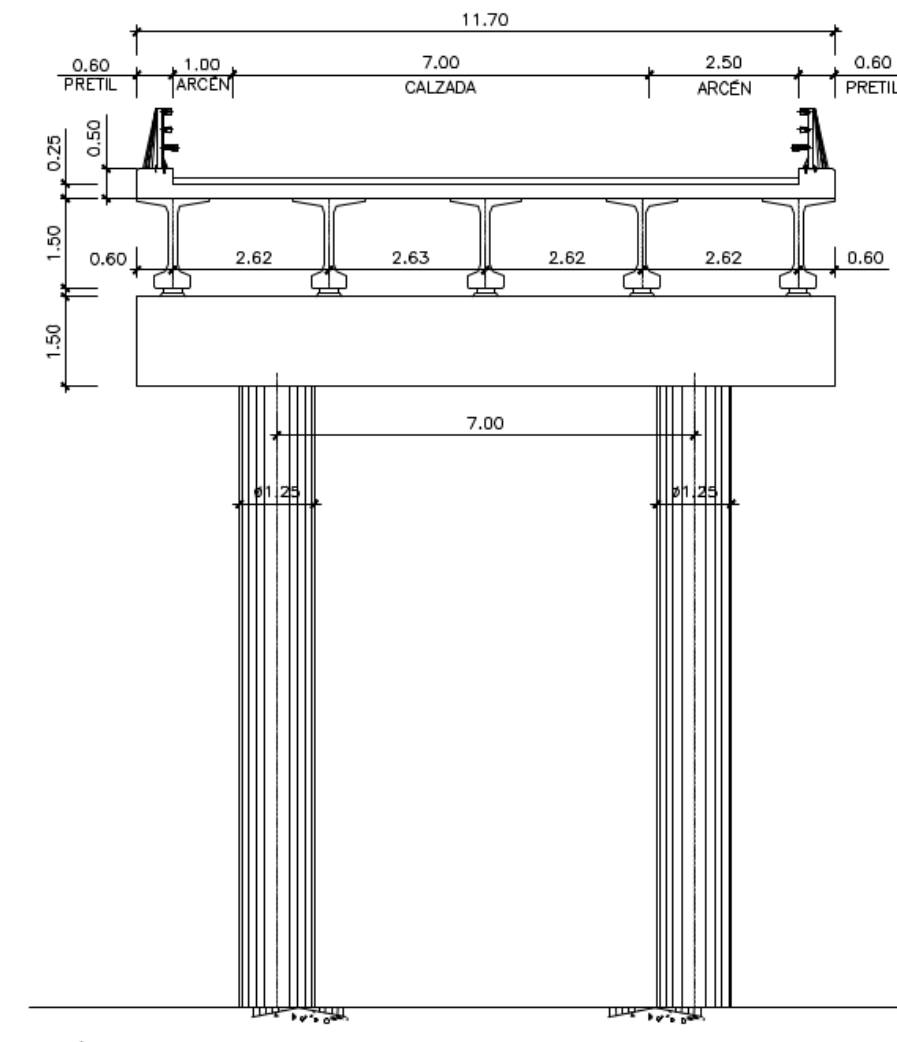
3. MODIFICACIÓN DE ESTRUCTURA EXISTENTES

La nueva autovía discurre parcialmente por las variantes de La Albuera y Santa Marta, en los que se van a modificar algunos de los pasos superiores existentes para dar cabida a las dos calzadas de la autovía.

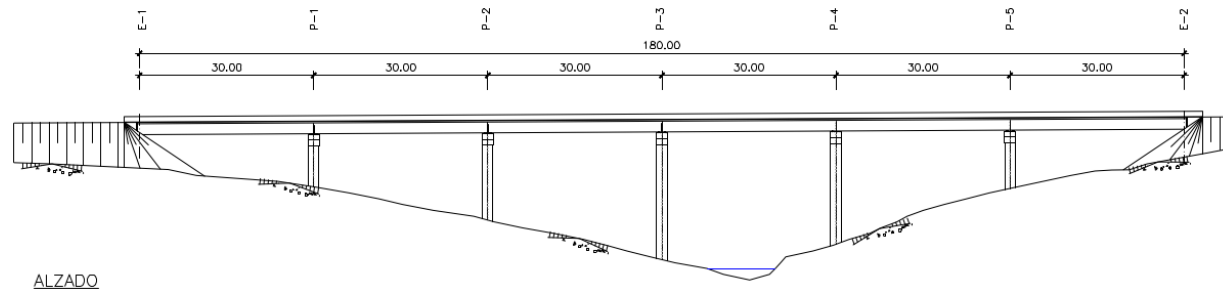
En el Apéndice 2 se incluyen los planos correspondientes a las propuestas desarrolladas en este capítulo.

3.1. VARIANTE DE LA ALBUERA

En la variante de La Albuera, la estructura situada donde el PS 016.9 consta de tres vanos. Para albergar las dos calzadas de la nueva autovía es necesario demoler el tablero y las dos pilas existentes, y ejecutar un nuevo tablero de dos vanos, con una pila en la mediana de la autovía. Habrá que comprobar si es necesario realizar algún recalce o refuerzo de los estribos para adaptarlos al incremento de cargas por haber incrementado las luces.



Figura 13. Paso superior existente en la variante de La Albuera, en el emplazamiento del PS 016.9



Figura 14. Modificación de la estructura de la variante de La Albuera

3.2. VARIANTE DE SANTA MARTA

Por otra parte, en la variante de Santa Marta existen dos pasos superiores, el PS 038.0 y el PS 039.4, de tres vanos, bajo los que ahora discurre la carretera N-432 por el vano central. Se va a modificar la carretera existente para que sea una de las calzadas de la nueva autovía, mientras que la segunda calzada se desplazará a uno de los vanos laterales. Es previsible que para ello sea necesario modificar uno de los estribos existentes y bajar su cota de cimentación, para asegurarse de que queda por debajo de la nueva autovía.

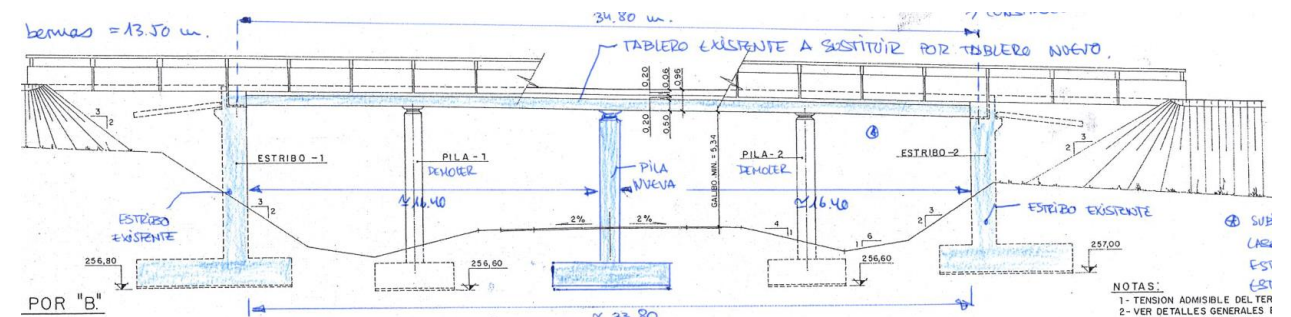

Figura 15. Paso superior existente en la variante de Santa Marta, en el emplazamiento del PS 038.0



Figura 16. Paso superior existente en la variante de Santa Marta, en el emplazamiento del PS 039.4



Figura 17. Modificación de las estructuras de la variante de Santa Marta

4. RESUMEN

Se ha realizado un estudio de tipologías, identificando los distintos tipos de estructura necesarios, según el tipo de vía con la que se cruza la autovía, así como la forma en que lo hace, como paso superior o inferior, asignando una tipología a cada caso.

La siguiente tabla muestra a modo resumen las distintas tipologías consideradas para cada tipo de estructura, según se ha descrito en el apartado 2.

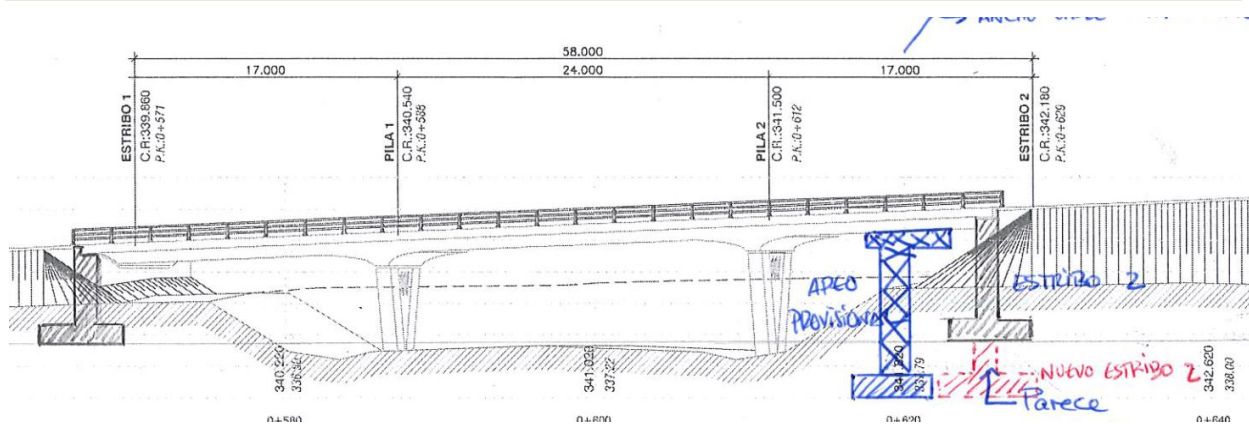
Estructura	Tipología	Dimensiones	Coste unitario
Paso superior de carretera	Cuatro vanos (14+22+22+14) con losa maciza de canto constante pretensada.	Longitud total = 72,00 m Ancho = 13,20 m	475.000 € (500 €/m ²)
Paso inferior de carretera	Un vano de 30m de luz con vigas artesa prefabricadas sobre cargaderos y muros de suelo reforzado	Longitud total = 30 m Ancho = 2 x 11,70 m	525.000 € (750 €/m ²)
Paso superior de camino	Cuatro vanos (14+22+22+14) con losa maciza de canto constante pretensada.	Longitud total = 72,00 m Ancho = 9,20 m	330.000 € (500 €/m ²)
Paso inferior de camino	Marco de hormigón in situ de 9 m de ancho libre y 5 m de gálibo.	Longitud total = 40 m Ancho = 10,40 m	435.000 € (1.050 €/m ²)
Paso inferior de ferrocarril	Tres vanos de (16+25+16) con vigas artesa prefabricadas y estribos cerrados	Longitud total = 57 m Ancho = 2 x 12,50 m	1.000.000 € (700 €/m ²)
Viaductos	Vanos de 30 m con vigas prefabricadas doble T de hormigón pretensado	Ancho = 2 x 11,70 m	600 €/m ²

Además de las estructuras tipo, también se han analizado las modificaciones necesarias para adaptar algunas estructuras existentes a la nueva autovía, sin tener que sustituirlas por completo.

Los listados completos de estructuras para cada una de las alternativas se incluyen como Apéndice 1 a este anejo.

1. APÉNDICE 1 – LISTADOS DE ESTRUCTURAS

1. CONEXIÓN CON LA A-5

1.1. ALTERNATIVA 1

P.K.	CÓDIGO	TIPO VÍA	DESCRIPCIÓN	TIPOLOGÍA
0+500	PS 000.5	CAMINO	PASO SUPERIOR DE CAMINO SOBRE AUTOVÍA	Losa pretensada. Plano 14.1.3
1+600	PS 001.6	CAMINO	PASO SUPERIOR DE CAMINO SOBRE AUTOVÍA	Losa pretensada. Plano 14.1.3
2+800	PI 002.8	CAMINO	PASO INFERIOR DE CAMINO BAJO AUTOVÍA	Marco. Plano 14.1.4
2+900	PI 002.9	CARRETERA	PASO INFERIOR DE CARRETERA BAJO AUTOVÍA	Vigas artesa. Plano 14.1.2
3+600	PI 003.6	CAMINO	PASO INFERIOR DE CAMINO BAJO AUTOVÍA	Marco. Plano 14.1.4
4+600	PS 004.6	CAMINO	PASO SUPERIOR DE CAMINO SOBRE AUTOVÍA	Losa pretensada. Plano 14.1.3
5+500	PS 005.5	CAMINO	PASO SUPERIOR DE CAMINO SOBRE AUTOVÍA	Losa pretensada. Plano 14.1.3
5+800	005.8	ENLACE	ENLACE CON A-5	Vigas doble T. Plano 14.1.6

1.1. ALTERNATIVA 2

P.K.	CÓDIGO	TIPO VÍA	DESCRIPCIÓN	TIPOLOGÍA
0+500	PS 000.5	CAMINO	PASO SUPERIOR DE CAMINO SOBRE AUTOVÍA	Losa pretensada. Plano 14.1.3
1+500	PS 001.5	CAMINO	PASO SUPERIOR DE CAMINO SOBRE AUTOVÍA	Losa pretensada. Plano 14.1.3
2+600	PI 002.6	CAMINO	PASO INFERIOR DE CAMINO BAJO AUTOVÍA	Marco. Plano 14.1.4
2+800	PI 002.8	CAMINO	PASO INFERIOR DE CAMINO BAJO AUTOVÍA	Marco. Plano 14.1.4
2+900	PI 002.9	CARRETERA	PASO INFERIOR DE CARRETERA BAJO AUTOVÍA	Vigas artesa. Plano 14.1.2
3+600	PI 003.6	CAMINO	PASO INFERIOR DE CAMINO BAJO AUTOVÍA	Marco. Plano 14.1.4
4+500	PS 004.5	CAMINO	PASO SUPERIOR DE CAMINO SOBRE AUTOVÍA	Losa pretensada. Plano 14.1.3
5+400	PS 005.4	CAMINO	PASO SUPERIOR DE CAMINO SOBRE AUTOVÍA	Losa pretensada. Plano 14.1.3
5+800	005.8	ENLACE	ENLACE CON A-5	Vigas doble T. Plano 14.1.6

2. ALTERNATIVA C1

P.K.	CÓDIGO	TIPO VÍA	DESCRIPCIÓN	TIPOLOGÍA
0+000	000.0	ENLACE	ENLACE CON CIRCUNVALACIÓN DE BADAJOZ	Vigas doble T. Plano 14.1.6
0+000	000.0	AUTOVÍA	VIADUCTO SOBRE EL ARROYO DE RIVILLA	Vigas doble T. Plano 14.1.6
6+100	PI 006.1	CAMINO	PASO INFERIOR DE CAMINO BAJO AUTOVÍA	Marco. Plano 14.1.4
7+400	PS 007.4	CAMINO	PASO SUPERIOR DE CAMINO SOBRE AUTOVÍA	Losa pretensada. Plano 14.1.3
7+900	PI 007.9	CAMINO	PASO INFERIOR DE CAMINO BAJO AUTOVÍA	Marco. Plano 14.1.4
8+800	PI 008.8	CAMINO	PASO INFERIOR DE CAMINO BAJO AUTOVÍA	Marco. Plano 14.1.4
9+200	009.2	AUTOVÍA	VIADUCTO SOBRE EL ARROYO DE RIVILLA	Vigas doble T. Plano 14.1.6
9+200	PI 009.2	CARRETERA	PASO INFERIOR DE CARRETERA BAJO AUTOVÍA	Vigas artesa. Plano 14.1.2
9+352	PI 010.4	CARRETERA	PASO INFERIOR DE CARRETERA BAJO AUTOVÍA	Vigas artesa. Plano 14.1.2
10+652	PS 011.7	CAMINO	PASO SUPERIOR DE CAMINO SOBRE AUTOVÍA	Losa pretensada. Plano 14.1.3
11+552	PS 012.6	CAMINO	PASO SUPERIOR DE CAMINO SOBRE AUTOVÍA	Losa pretensada. Plano 14.1.3
12+052	PI 013.1	CAMINO	PASO INFERIOR DE CAMINO BAJO AUTOVÍA	Marco. Plano 14.1.4
13+652	PI 014.7	CAMINO	PASO INFERIOR DE CAMINO BAJO AUTOVÍA	Marco. Plano 14.1.4
14+952	PI 016.0	CARRETERA	PASO INFERIOR DE CARRETERA BAJO AUTOVÍA	Vigas artesa. Plano 14.1.2
15+852	PS 016.9	CAMINO	PASO SUPERIOR DE CAMINO SOBRE AUTOVÍA	Losa pretensada. Plano 14.1.3
16+752	PI 017.8	CARRETERA	PASO INFERIOR DE CARRETERA BAJO AUTOVÍA	Vigas artesa. Plano 14.1.2
17+352	PS 018.4	CAMINO	PASO SUPERIOR DE CAMINO SOBRE AUTOVÍA	Losa pretensada. Plano 14.1.3
17+852	PI 018.9	CARRETERA	PASO INFERIOR DE CARRETERA BAJO AUTOVÍA	Vigas artesa. Plano 14.1.2
18+952	PI 020.0	CARRETERA	PASO INFERIOR DE CARRETERA BAJO AUTOVÍA	Vigas artesa. Plano 14.1.2
19+552	020.6	AUTOVÍA	VIADUCTO SOBRE LA RIBERA DE CHISCAPIERNAS	Vigas doble T. Plano 14.1.6
20+452	PS 021.5	CAMINO	PASO SUPERIOR DE CAMINO SOBRE AUTOVÍA	Losa pretensada. Plano 14.1.3
21+052	022.1	AUTOVÍA	VIADUCTO SOBRE EL RÍO NOGALES	Vigas doble T. Plano 14.1.6
22+452	PI 023.5	CAMINO	PASO INFERIOR DE CAMINO BAJO AUTOVÍA	Marco. Plano 14.1.4
23+452	PI 024.5	CAMINO	PASO INFERIOR DE CAMINO BAJO AUTOVÍA	Marco. Plano 14.1.4
24+252	PS 025.3	CAMINO	PASO SUPERIOR DE CAMINO SOBRE AUTOVÍA	Losa pretensada. Plano 14.1.3
25+552	PI 026.6	CAMINO	PASO INFERIOR DE CAMINO BAJO AUTOVÍA	Marco. Plano 14.1.4
26+252	PS 027.3	CARRETERA	PASO SUPERIOR DE CARRETERA SOBRE AUTOVÍA	Losa pretensada. Plano 14.1.1
27+052	PI 028.1	CAMINO	PASO INFERIOR DE CAMINO BAJO AUTOVÍA	Marco. Plano 14.1.4
28+252	PS 029.3	CARRETERA	PASO SUPERIOR DE CARRETERA SOBRE AUTOVÍA	Losa pretensada. Plano 14.1.1
29+452	030.5	AUTOVÍA	VIADUCTO SOBRE LA RIBERA DE ENTRIN VERDE	Vigas doble T. Plano 14.1.6
29+652	PI 030.7	CAMINO	PASO INFERIOR DE CAMINO BAJO AUTOVÍA	Marco. Plano 14.1.4
30+652	PI 031.7	CAMINO	PASO INFERIOR DE CAMINO BAJO AUTOVÍA	Marco. Plano 14.1.4
32+552	PI 033.6	CAMINO	PASO INFERIOR DE CAMINO BAJO AUTOVÍA	Marco. Plano 14.1.4

P.K.	CÓDIGO	TIPO VÍA	DESCRIPCIÓN	TIPOLOGÍA
33+052	PI 034.1	CAMINO	PASO INFERIOR DE CAMINO BAJO AUTOVÍA	Marco. Plano 14.1.4
34+052	PS 035.1	CAMINO	PASO SUPERIOR DE CAMINO SOBRE AUTOVÍA	Losa pretensada. Plano 14.1.3
35+752	PS 036.8	CARRETERA	PASO SUPERIOR DE CARRETERA SOBRE AUTOVÍA	Losa pretensada. Plano 14.1.1
36+252	PS 037.3	CAMINO	PASO SUPERIOR DE CAMINO SOBRE AUTOVÍA	Losa pretensada. Plano 14.1.3
36+952	PS 038.0	CAMINO	PASO SUPERIOR DE CAMINO SOBRE AUTOVÍA	Losa pretensada. Plano 14.1.3
36+952	PS 038.0	CARRETERA	PASO SUPERIOR DE CARRETERA SOBRE AUTOVÍA	Losa pretensada. Plano 14.1.1
37+652	PI 038.7	CAMINO	PASO INFERIOR DE CAMINO BAJO AUTOVÍA	Marco. Plano 14.1.4
38+352	PS 039.4	CARRETERA	PASO SUPERIOR DE CARRETERA SOBRE AUTOVÍA	Losa pretensada. Plano 14.1.1
38+952	PI 040.0	CAMINO	PASO INFERIOR DE CAMINO BAJO AUTOVÍA	Marco. Plano 14.1.4
39+952	PI 041.0	CAMINO	PASO INFERIOR DE CAMINO BAJO AUTOVÍA	Marco. Plano 14.1.4
41+052	PI 042.1	CAMINO	PASO INFERIOR DE CAMINO BAJO AUTOVÍA	Marco. Plano 14.1.4
42+852	PI 043.9	CAMINO	PASO INFERIOR DE CAMINO BAJO AUTOVÍA	Marco. Plano 14.1.4
43+252	PI 044.3	CAMINO	PASO INFERIOR DE CAMINO BAJO AUTOVÍA	Marco. Plano 14.1.4
43+852	PS 044.9	CAMINO	PASO SUPERIOR DE CAMINO SOBRE AUTOVÍA	Losa pretensada. Plano 14.1.3
44+452	PI 045.5	CARRETERA	PASO INFERIOR DE CARRETERA BAJO AUTOVÍA	Vigas artesa. Plano 14.1.2
46+052	PS 047.1	CARRETERA	PASO SUPERIOR DE CARRETERA SOBRE AUTOVÍA	Losa pretensada. Plano 14.1.1
46+752	PI 047.8	CAMINO	PASO INFERIOR DE CAMINO BAJO AUTOVÍA	Marco. Plano 14.1.4
48+252	PI 049.3	CAMINO	PASO INFERIOR DE CAMINO BAJO AUTOVÍA	Marco. Plano 14.1.4
48+652	PI 049.7	CARRETERA	PASO INFERIOR DE CARRETERA BAJO AUTOVÍA	Vigas artesa. Plano 14.1.2
49+152	050.2	AUTOVÍA	VIADUCTO SOBRE EL ARROYO DE LA ALBUERA	Vigas doble T. Plano 14.1.6
49+852	PI 050.9	CAMINO	PASO INFERIOR DE CAMINO BAJO AUTOVÍA	Marco. Plano 14.1.4
50+952	PS 052.0	CAMINO	PASO SUPERIOR DE CAMINO SOBRE AUTOVÍA	Losa pretensada. Plano 14.1.3
51+652	PI 052.7	CARRETERA	PASO INFERIOR DE CARRETERA BAJO AUTOVÍA	Vigas artesa. Plano 14.1.2
52+052	PI 053.1	CAMINO	PASO INFERIOR DE CAMINO BAJO AUTOVÍA	Marco. Plano 14.1.4
52+952	PS 054.0	CAMINO	PASO SUPERIOR DE CAMINO SOBRE AUTOVÍA	Losa pretensada. Plano 14.1.3
53+752	PS 054.8	CAMINO	PASO SUPERIOR DE CAMINO SOBRE AUTOVÍA	Losa pretensada. Plano 14.1.3
55+052	056.1	AUTOVÍA	VIADUCTO SOBRE EL RIO GUADAJIRA	Vigas doble T. Plano 14.1.6
56+152	PI 057.2	CAMINO	PASO INFERIOR DE CAMINO BAJO AUTOVÍA	Marco. Plano 14.1.4
57+052	PI 058.1	CAMINO	PASO INFERIOR DE CAMINO BAJO AUTOVÍA	Marco. Plano 14.1.4
57+452	058.5	AUTOVÍA	VIADUCTO SOBRE LA RIBERA DEL PLAYÓN	Vigas doble T. Plano 14.1.6
57+552	PI 058.6	CAMINO	PASO INFERIOR DE CAMINO BAJO AUTOVÍA	Marco. Plano 14.1.4
58+652	PS 059.7	CAMINO	PASO SUPERIOR DE CAMINO SOBRE AUTOVÍA	Losa pretensada. Plano 14.1.3
59+552	PI 060.6	CAMINO	PASO INFERIOR DE CAMINO BAJO AUTOVÍA	Marco. Plano 14.1.4
59+952	PI 061.0	CAMINO	PASO INFERIOR DE CAMINO BAJO AUTOVÍA	Marco. Plano 14.1.4
61+152	PI 062.2	CAMINO	PASO INFERIOR DE CAMINO BAJO AUTOVÍA	Marco. Plano 14.1.4
62+652	PI 063.7	CARRETERA	PASO INFERIOR DE CARRETERA BAJO AUTOVÍA	Vigas artesa. Plano 14.1.2

P.K.	CÓDIGO	TIPO VÍA	DESCRIPCIÓN	TIPOLOGÍA
62+752	PI 063.8	CAMINO	PASO INFERIOR DE CAMINO BAJO AUTOVÍA	Marco. Plano 14.1.4
64+152	PI 065.2	CARRETERA	PASO INFERIOR DE CARRETERA BAJO AUTOVÍA	Vigas artesa. Plano 14.1.2
64+852	PS 065.9	CAMINO	PASO SUPERIOR DE CAMINO SOBRE AUTOVÍA	Losa pretensada. Plano 14.1.3
65+052	PS 066.1	CAMINO	PASO SUPERIOR DE CAMINO SOBRE AUTOVÍA	Losa pretensada. Plano 14.1.3
66+152	PI 067.2	CAMINO	PASO INFERIOR DE CAMINO BAJO AUTOVÍA	Marco. Plano 14.1.4
66+552	PI 067.6	CARRETERA	PASO INFERIOR DE CARRETERA BAJO AUTOVÍA	Vigas artesa. Plano 14.1.2
66+852	PS 067.9	CAMINO	PASO SUPERIOR DE CAMINO SOBRE AUTOVÍA	Losa pretensada. Plano 14.1.3
67+752	PI 068.8	CAMINO	PASO INFERIOR DE CAMINO BAJO AUTOVÍA	Marco. Plano 14.1.4
68+652	PI 069.7	CAMINO	PASO INFERIOR DE CAMINO BAJO AUTOVÍA	Marco. Plano 14.1.4
69+252	070.3	AUTOVÍA	VIADUCTO SOBRE FERROCARRIL Y CTRA	Vigas doble T. Plano 14.1.6
69+952	071.0	ENLACE	ENLACE CON AUTOVÍA A-66	Vigas doble T. Plano 14.1.6
77+952	079.0	ENLACE	ENLACE CON AUTOVÍA A-66	Vigas doble T. Plano 14.1.6
78+452	PI 079.5	CAMINO	PASO INFERIOR DE CAMINO BAJO AUTOVÍA	Marco. Plano 14.1.4
79+552	PS 080.6	CAMINO	PASO SUPERIOR DE CAMINO SOBRE AUTOVÍA	Losa pretensada. Plano 14.1.3
81+352	PS 082.4	CAMINO	PASO SUPERIOR DE CAMINO SOBRE AUTOVÍA	Losa pretensada. Plano 14.1.3
83+752	PS 084.8	CAMINO	PASO SUPERIOR DE CAMINO SOBRE AUTOVÍA	Losa pretensada. Plano 14.1.3
84+552	PI 085.6	CAMINO	PASO INFERIOR DE CAMINO BAJO AUTOVÍA	Marco. Plano 14.1.4
85+452	PI 086.5	CARRETERA	PASO INFERIOR DE CARRETERA BAJO AUTOVÍA	Vigas artesa. Plano 14.1.2
86+152	PI 087.2	CAMINO	PASO INFERIOR DE CAMINO BAJO AUTOVÍA	Marco. Plano 14.1.4
87+052	PI 088.1	CAMINO	PASO INFERIOR DE CAMINO BAJO AUTOVÍA	Marco. Plano 14.1.4
88+152	PS 089.2	CAMINO	PASO SUPERIOR DE CAMINO SOBRE AUTOVÍA	Losa pretensada. Plano 14.1.3
89+352	PI 090.4	CAMINO	PASO INFERIOR DE CAMINO BAJO AUTOVÍA	Marco. Plano 14.1.4
90+852	PS 091.9	CAMINO	PASO SUPERIOR DE CAMINO SOBRE AUTOVÍA	Losa pretensada. Plano 14.1.3
91+752	PI 092.8	CAMINO	PASO INFERIOR DE CAMINO BAJO AUTOVÍA	Marco. Plano 14.1.4
92+652	PI 093.7	CAMINO	PASO INFERIOR DE CAMINO BAJO AUTOVÍA	Marco. Plano 14.1.4
93+152	PI 094.2	CARRETERA	PASO INFERIOR DE CARRETERA BAJO AUTOVÍA	Vigas artesa. Plano 14.1.2
93+752	PS 094.8	CARRETERA	PASO SUPERIOR DE CARRETERA SOBRE AUTOVÍA	Losa pretensada. Plano 14.1.1
94+152	PI 095.2	CAMINO	PASO INFERIOR DE CAMINO BAJO AUTOVÍA	Marco. Plano 14.1.4
95+252	096.3	AUTOVÍA	VIADUCTO SOBRE LA RIBERA DE USAGRE	Vigas doble T. Plano 14.1.6
95+852	PS 096.9	CAMINO	PASO SUPERIOR DE CAMINO SOBRE AUTOVÍA	Losa pretensada. Plano 14.1.3
97+152	PS 098.2	CAMINO	PASO SUPERIOR DE CAMINO SOBRE AUTOVÍA	Losa pretensada. Plano 14.1.3
98+152	PS 099.2	CAMINO	PASO SUPERIOR DE CAMINO SOBRE AUTOVÍA	Losa pretensada. Plano 14.1.3
99+852	PS 100.9	CAMINO	PASO SUPERIOR DE CAMINO SOBRE AUTOVÍA	Losa pretensada. Plano 14.1.3
100+552	PS 101.6	CARRETERA	PASO SUPERIOR DE CARRETERA SOBRE AUTOVÍA	Losa pretensada. Plano 14.1.1
101+052	PI 102.1	CAMINO	PASO INFERIOR DE CAMINO BAJO AUTOVÍA	Marco. Plano 14.1.4
102+152	PI 103.2	CAMINO	PASO INFERIOR DE CAMINO BAJO AUTOVÍA	Marco. Plano 14.1.4

P.K.	CÓDIGO	TIPO VÍA	DESCRIPCIÓN	TIPOLOGÍA
102+552	PS 103.6	CAMINO	PASO SUPERIOR DE CAMINO SOBRE AUTOVÍA	Losa pretensada. Plano 14.1.3
103+452	PS 104.5	CARRETERA	PASO SUPERIOR DE CARRETERA SOBRE AUTOVÍA	Losa pretensada. Plano 14.1.1
103+952	PS 105.0	CAMINO	PASO SUPERIOR DE CAMINO SOBRE AUTOVÍA	Losa pretensada. Plano 14.1.3
105+552	PI 106.6	CAMINO	PASO INFERIOR DE CAMINO BAJO AUTOVÍA	Marco. Plano 14.1.4
107+052	PS 108.1	CAMINO	PASO SUPERIOR DE CAMINO SOBRE AUTOVÍA	Losa pretensada. Plano 14.1.3
108+652	PI 109.7	CAMINO	PASO INFERIOR DE CAMINO BAJO AUTOVÍA	Marco. Plano 14.1.4
108+952	PI 110.0	CARRETERA	PASO INFERIOR DE CARRETERA BAJO AUTOVÍA	Vigas artesa. Plano 14.1.2
109+852	PI 110.9	CAMINO	PASO INFERIOR DE CAMINO BAJO AUTOVÍA	Marco. Plano 14.1.4
110+852	PS 111.9	CAMINO	PASO SUPERIOR DE CAMINO SOBRE AUTOVÍA	Losa pretensada. Plano 14.1.3
111+752	PS 112.8	CARRETERA	PASO SUPERIOR DE CARRETERA SOBRE AUTOVÍA	Losa pretensada. Plano 14.1.1
112+852	PS 113.9	CARRETERA	PASO SUPERIOR DE CARRETERA SOBRE AUTOVÍA	Losa pretensada. Plano 14.1.1
113+452	PS 114.5	CAMINO	PASO SUPERIOR DE CAMINO SOBRE AUTOVÍA	Losa pretensada. Plano 14.1.3
114+652	PS 115.7	CAMINO	PASO SUPERIOR DE CAMINO SOBRE AUTOVÍA	Losa pretensada. Plano 14.1.3
115+852	PS 116.9	CAMINO	PASO SUPERIOR DE CAMINO SOBRE AUTOVÍA	Losa pretensada. Plano 14.1.3
117+052	PI 118.1	CARRETERA	PASO INFERIOR DE CARRETERA BAJO AUTOVÍA	Vigas artesa. Plano 14.1.2
117+652	PS 118.7	CAMINO	PASO SUPERIOR DE CAMINO SOBRE AUTOVÍA	Losa pretensada. Plano 14.1.3
118+552	PS 119.6	CAMINO	PASO SUPERIOR DE CAMINO SOBRE AUTOVÍA	Losa pretensada. Plano 14.1.3
120+252	121.3	AUTOVÍA	VIADUCTO SOBRE EL ARROYO DE LA CORBACHA	Vigas doble T. Plano 14.1.6
120+952	PS 122.0	CAMINO	PASO SUPERIOR DE CAMINO SOBRE AUTOVÍA	Losa pretensada. Plano 14.1.3
121+952	PS 123.0	CAMINO	PASO SUPERIOR DE CAMINO SOBRE AUTOVÍA	Losa pretensada. Plano 14.1.3
123+452	PS 124.5	CARRETERA	PASO SUPERIOR DE CARRETERA SOBRE AUTOVÍA	Losa pretensada. Plano 14.1.1
123+952	PI 125.0	CARRETERA	PASO INFERIOR DE CARRETERA BAJO AUTOVÍA	Vigas artesa. Plano 14.1.2
124+352	PS 125.4	CAMINO	PASO SUPERIOR DE CAMINO SOBRE AUTOVÍA	Losa pretensada. Plano 14.1.3
124+652	PI 125.7	CARRETERA	PASO INFERIOR DE CARRETERA BAJO AUTOVÍA	Vigas artesa. Plano 14.1.2
125+452	PS 126.5	CARRETERA	PASO SUPERIOR DE CARRETERA SOBRE AUTOVÍA	Losa pretensada. Plano 14.1.1
126+152	PI 127.2	CAMINO	PASO INFERIOR DE CAMINO BAJO AUTOVÍA	Marco. Plano 14.1.4
126+552	PS 127.6	CAMINO	PASO SUPERIOR DE CAMINO SOBRE AUTOVÍA	Losa pretensada. Plano 14.1.3
127+552	PI 128.6	CAMINO	PASO INFERIOR DE CAMINO BAJO AUTOVÍA	Marco. Plano 14.1.4
128+152	PS 129.2	CARRETERA	PASO SUPERIOR DE CARRETERA SOBRE AUTOVÍA	Losa pretensada. Plano 14.1.1
129+552	PS 130.6	CAMINO	PASO SUPERIOR DE CAMINO SOBRE AUTOVÍA	Losa pretensada. Plano 14.1.3
130+352	PS 131.4	CAMINO	PASO SUPERIOR DE CAMINO SOBRE AUTOVÍA	Losa pretensada. Plano 14.1.3
131+052	PI 132.1	CARRETERA	PASO INFERIOR DE CARRETERA BAJO AUTOVÍA	Vigas artesa. Plano 14.1.2
131+652	PI 132.7	CAMINO	PASO INFERIOR DE CAMINO BAJO AUTOVÍA	Marco. Plano 14.1.4
132+352	PI 133.4	CAMINO	PASO INFERIOR DE CAMINO BAJO AUTOVÍA	Marco. Plano 14.1.4
133+252	PI 134.3	CAMINO	PASO INFERIOR DE CAMINO BAJO AUTOVÍA	Marco. Plano 14.1.4
133+552	PI 134.6	CAMINO	PASO INFERIOR DE CAMINO BAJO AUTOVÍA	Marco. Plano 14.1.4

P.K.	CÓDIGO	TIPO VÍA	DESCRIPCIÓN	TIPOLOGÍA
134+752	PI 135.8	CARRETERA	PASO INFERIOR DE CARRETERA BAJO AUTOVÍA	Vigas artesa. Plano 14.1.2
134+952	PI 136.0	CAMINO	PASO INFERIOR DE CAMINO BAJO AUTOVÍA	Marco. Plano 14.1.4
135+252	PS 136.3	CAMINO	PASO SUPERIOR DE CAMINO SOBRE AUTOVÍA	Losa pretensada. Plano 14.1.3
135+852	PI 136.9	CAMINO	PASO INFERIOR DE CAMINO BAJO AUTOVÍA	Marco. Plano 14.1.4
136+552	PI 137.6	CAMINO	PASO INFERIOR DE CAMINO BAJO AUTOVÍA	Marco. Plano 14.1.4
137+352	PI 138.4	CAMINO	PASO INFERIOR DE CAMINO BAJO AUTOVÍA	Marco. Plano 14.1.4
138+152	PS 139.2	CAMINO	PASO SUPERIOR DE CAMINO SOBRE AUTOVÍA	Losa pretensada. Plano 14.1.3
139+052	PI 140.1	CAMINO	PASO INFERIOR DE CAMINO BAJO AUTOVÍA	Marco. Plano 14.1.4
139+852	PI 140.9	CARRETERA	PASO INFERIOR DE CARRETERA BAJO AUTOVÍA	Vigas artesa. Plano 14.1.2
140+752	PS 141.8	CARRETERA	PASO SUPERIOR DE CARRETERA SOBRE AUTOVÍA	Losa pretensada. Plano 14.1.1
142+052	PS 143.1	CARRETERA	PASO SUPERIOR DE CARRETERA SOBRE AUTOVÍA	Losa pretensada. Plano 14.1.1
142+552	PI 143.6	CAMINO	PASO INFERIOR DE CAMINO BAJO AUTOVÍA	Marco. Plano 14.1.4
143+352	PI 144.4	CAMINO	PASO INFERIOR DE CAMINO BAJO AUTOVÍA	Marco. Plano 14.1.4
143+952	PS 145.0	CARRETERA	PASO SUPERIOR DE CARRETERA SOBRE AUTOVÍA	Losa pretensada. Plano 14.1.1
144+452	PI 145.5	CAMINO	PASO INFERIOR DE CAMINO BAJO AUTOVÍA	Marco. Plano 14.1.4
145+052	PI 146.1	CAMINO	PASO INFERIOR DE CAMINO BAJO AUTOVÍA	Marco. Plano 14.1.4
146+152	PI 147.2	CAMINO	PASO INFERIOR DE CAMINO BAJO AUTOVÍA	Marco. Plano 14.1.4
147+552	PS 148.6	CAMINO	PASO SUPERIOR DE CAMINO SOBRE AUTOVÍA	Losa pretensada. Plano 14.1.3
148+252	PI 149.3	CAMINO	PASO INFERIOR DE CAMINO BAJO AUTOVÍA	Marco. Plano 14.1.4
149+252	PI 150.3	CAMINO	PASO INFERIOR DE CAMINO BAJO AUTOVÍA	Marco. Plano 14.1.4
149+952	PI 151.0	CAMINO	PASO INFERIOR DE CAMINO BAJO AUTOVÍA	Marco. Plano 14.1.4
150+652	PI 151.7	CAMINO	PASO INFERIOR DE CAMINO BAJO AUTOVÍA	Marco. Plano 14.1.4
151+452	PI 152.5	CARRETERA	PASO INFERIOR DE CARRETERA BAJO AUTOVÍA	Vigas artesa. Plano 14.1.2
151+852	PI 152.9	CAMINO	PASO INFERIOR DE CAMINO BAJO AUTOVÍA	Marco. Plano 14.1.4
152+452	PS 153.5	CAMINO	PASO SUPERIOR DE CAMINO SOBRE AUTOVÍA	Losa pretensada. Plano 14.1.3
153+052	PS 154.1	CARRETERA	PASO SUPERIOR DE CARRETERA SOBRE AUTOVÍA	Losa pretensada. Plano 14.1.1
153+652	PI 154.7	CAMINO	PASO INFERIOR DE CAMINO BAJO AUTOVÍA	Marco. Plano 14.1.4
154+252	155.3	AUTOVÍA	VIADUCTO SOBRE EL RIO ZUJAR	Vigas doble T. Plano 14.1.6
155+152	PS 156.2	CAMINO	PASO SUPERIOR DE CAMINO SOBRE AUTOVÍA	Losa pretensada. Plano 14.1.3
155+852	PI 156.9	CAMINO	PASO INFERIOR DE CAMINO BAJO AUTOVÍA	Marco. Plano 14.1.4
156+852	PS 157.9	CAMINO	PASO SUPERIOR DE CAMINO SOBRE AUTOVÍA	Losa pretensada. Plano 14.1.3
158+252	PS 159.3	CAMINO	PASO SUPERIOR DE CAMINO SOBRE AUTOVÍA	Losa pretensada. Plano 14.1.3
159+152	PI 160.2	CARRETERA	PASO INFERIOR DE CARRETERA BAJO AUTOVÍA	Vigas artesa. Plano 14.1.2
160+052	PS 161.1	CAMINO	PASO SUPERIOR DE CAMINO SOBRE AUTOVÍA	Losa pretensada. Plano 14.1.3
161+052	PS 162.1	CARRETERA	PASO SUPERIOR DE CARRETERA SOBRE AUTOVÍA	Losa pretensada. Plano 14.1.1
161+952	PS 163.0	CAMINO	PASO SUPERIOR DE CAMINO SOBRE AUTOVÍA	Losa pretensada. Plano 14.1.3

P.K.	CÓDIGO	TIPO VÍA	DESCRIPCIÓN	TIPOLOGÍA
162+752	PI 163.8	CAMINO	PASO INFERIOR DE CAMINO BAJO AUTOVÍA	Marco. Plano 14.1.4
163+752	PI 164.8	CAMINO	PASO INFERIOR DE CAMINO BAJO AUTOVÍA	Marco. Plano 14.1.4
164+352	PI 165.4	CAMINO	PASO INFERIOR DE CAMINO BAJO AUTOVÍA	Marco. Plano 14.1.4
164+552	PI 165.6	CARRETERA	PASO INFERIOR DE CARRETERA BAJO AUTOVÍA	Vigas artesa. Plano 14.1.2
165+152	PS 166.2	CAMINO	PASO SUPERIOR DE CAMINO SOBRE AUTOVÍA	Losa pretensada. Plano 14.1.3
166+752	PI 167.8	CARRETERA	PASO INFERIOR DE CARRETERA BAJO AUTOVÍA	Vigas artesa. Plano 14.1.2
167+252	PS 168.3	CAMINO	PASO SUPERIOR DE CAMINO SOBRE AUTOVÍA	Losa pretensada. Plano 14.1.3
167+852	PI 168.9	CARRETERA	PASO INFERIOR DE CARRETERA BAJO AUTOVÍA	Vigas artesa. Plano 14.1.2
168+752	PS 169.8	CAMINO	PASO SUPERIOR DE CAMINO SOBRE AUTOVÍA	Losa pretensada. Plano 14.1.3
169+752	PS 170.8	CAMINO	PASO SUPERIOR DE CAMINO SOBRE AUTOVÍA	Losa pretensada. Plano 14.1.3
171+352	PS 172.4	CAMINO	PASO SUPERIOR DE CAMINO SOBRE AUTOVÍA	Losa pretensada. Plano 14.1.3
171+752	PS 172.8	CARRETERA	PASO SUPERIOR DE CARRETERA SOBRE AUTOVÍA	Losa pretensada. Plano 14.1.1
172+952	174.0	AUTOVÍA	VIADUCTO SOBRE EL RIO GUADIATO	Vigas doble T. Plano 14.1.6
174+352	PS 175.4	CAMINO	PASO SUPERIOR DE CAMINO SOBRE AUTOVÍA	Losa pretensada. Plano 14.1.3
175+352	PI 176.4	CAMINO	PASO INFERIOR DE CAMINO BAJO AUTOVÍA	Marco. Plano 14.1.4
177+152	PI 178.2	CAMINO	PASO INFERIOR DE CAMINO BAJO AUTOVÍA	Marco. Plano 14.1.4
177+952	PS 179.0	CAMINO	PASO SUPERIOR DE CAMINO SOBRE AUTOVÍA	Losa pretensada. Plano 14.1.3
178+952	PI 180.0	CAMINO	PASO INFERIOR DE CAMINO BAJO AUTOVÍA	Marco. Plano 14.1.4
179+452	PS 180.5	CARRETERA	PASO SUPERIOR DE CARRETERA SOBRE AUTOVÍA	Losa pretensada. Plano 14.1.1
179+852	PS 180.9	CAMINO	PASO SUPERIOR DE CAMINO SOBRE AUTOVÍA	Losa pretensada. Plano 14.1.3
180+252	PS 181.3	CAMINO	PASO SUPERIOR DE CAMINO SOBRE AUTOVÍA	Losa pretensada. Plano 14.1.3
180+852	PI 181.9	CAMINO	PASO INFERIOR DE CAMINO BAJO AUTOVÍA	Marco. Plano 14.1.4
181+652	PI 182.7	CAMINO	PASO INFERIOR DE CAMINO BAJO AUTOVÍA	Marco. Plano 14.1.4
182+152	PI 183.2	CAMINO	PASO INFERIOR DE CAMINO BAJO AUTOVÍA	Marco. Plano 14.1.4
183+252	PS 184.3	CAMINO	PASO SUPERIOR DE CAMINO SOBRE AUTOVÍA	Losa pretensada. Plano 14.1.3
184+352	PI 185.4	CARRETERA	PASO INFERIOR DE CARRETERA BAJO AUTOVÍA	Vigas artesa. Plano 14.1.2
185+052	PS 186.1	CARRETERA	PASO SUPERIOR DE CARRETERA SOBRE AUTOVÍA	Losa pretensada. Plano 14.1.1
172+952	174.0	AUTOVÍA	VIADUCTO SOBRE EL ARROYO DEL FRESNEDOSO	Vigas doble T. Plano 14.1.6
185+552	PI 186.6	CAMINO	PASO INFERIOR DE CAMINO BAJO AUTOVÍA	Marco. Plano 14.1.4
186+752	PI 187.8	CAMINO	PASO INFERIOR DE CAMINO BAJO AUTOVÍA	Marco. Plano 14.1.4
187+152	PS 188.2	CAMINO	PASO SUPERIOR DE CAMINO SOBRE AUTOVÍA	Losa pretensada. Plano 14.1.3
188+352	PI 189.4	CAMINO	PASO INFERIOR DE CAMINO BAJO AUTOVÍA	Marco. Plano 14.1.4
189+652	PI 190.7	CAMINO	PASO INFERIOR DE CAMINO BAJO AUTOVÍA	Marco. Plano 14.1.4
190+852	PI 191.9	CARRETERA	PASO INFERIOR DE CARRETERA BAJO AUTOVÍA	Vigas artesa. Plano 14.1.2
192+252	PI 193.3	CAMINO	PASO INFERIOR DE CAMINO BAJO AUTOVÍA	Marco. Plano 14.1.4
193+152	PS 194.2	CAMINO	PASO SUPERIOR DE CAMINO SOBRE AUTOVÍA	Losa pretensada. Plano 14.1.3

P.K.	CÓDIGO	TIPO VÍA	DESCRIPCIÓN	TIPOLOGÍA
195+052	PI 196.1	CARRETERA	PASO INFERIOR DE CARRETERA BAJO AUTOVÍA	Vigas artesa. Plano 14.1.2
195+752	PI 196.8	CAMINO	PASO INFERIOR DE CAMINO BAJO AUTOVÍA	Marco. Plano 14.1.4
196+952	PS 198.0	CAMINO	PASO SUPERIOR DE CAMINO SOBRE AUTOVÍA	Losa pretensada. Plano 14.1.3
198+352	PS 199.4	CAMINO	PASO SUPERIOR DE CAMINO SOBRE AUTOVÍA	Losa pretensada. Plano 14.1.3
198+952	PS 200.0	CAMINO	PASO SUPERIOR DE CAMINO SOBRE AUTOVÍA	Losa pretensada. Plano 14.1.3
199+552	PI 200.6	CAMINO	PASO INFERIOR DE CAMINO BAJO AUTOVÍA	Marco. Plano 14.1.4

3. ALTERNATIVA C2

P.K.	CÓDIGO	TIPO VÍA	DESCRIPCIÓN	TIPOLOGÍA
0+000	000.0	ENLACE	ENLACE CON CIRCUNVALACIÓN DE BADAJOZ	Vigas doble T. Plano 14.1.6
0+700	PI 000.7	CAMINO	PASO INFERIOR DE CAMINO BAJO AUTOVÍA	Marco. Plano 14.1.4
1+300	PI 001.3	CAMINO	PASO INFERIOR DE CAMINO BAJO AUTOVÍA	Marco. Plano 14.1.4
3+200	PS 003.2	CAMINO	PASO SUPERIOR DE CAMINO SOBRE AUTOVÍA	Losa pretensada. Plano 14.1.3
4+000	PS 004.0	CAMINO	PASO SUPERIOR DE CAMINO SOBRE AUTOVÍA	Losa pretensada. Plano 14.1.3
4+600	PS 004.6	CAMINO	PASO SUPERIOR DE CAMINO SOBRE AUTOVÍA	Losa pretensada. Plano 14.1.3
5+500	PS 005.5	CAMINO	PASO SUPERIOR DE CAMINO SOBRE AUTOVÍA	Losa pretensada. Plano 14.1.3
6+400	PS 006.4	CAMINO	PASO SUPERIOR DE CAMINO SOBRE AUTOVÍA	Losa pretensada. Plano 14.1.3
7+300	PS 007.3	CAMINO	PASO SUPERIOR DE CAMINO SOBRE AUTOVÍA	Losa pretensada. Plano 14.1.3
8+900	PS 008.9	CAMINO	PASO SUPERIOR DE CAMINO SOBRE AUTOVÍA	Losa pretensada. Plano 14.1.3
10+100	PI 010.1	CAMINO	PASO INFERIOR DE CAMINO BAJO AUTOVÍA	Marco. Plano 14.1.4
10+400	PI 010.4	CARRETERA	PASO INFERIOR DE CARRETERA BAJO AUTOVÍA	Vigas artesa. Plano 14.1.2
11+700	PS 011.7	CAMINO	PASO SUPERIOR DE CAMINO SOBRE AUTOVÍA	Losa pretensada. Plano 14.1.3
12+600	PS 012.6	CAMINO	PASO SUPERIOR DE CAMINO SOBRE AUTOVÍA	Losa pretensada. Plano 14.1.3
13+100	PI 013.1	CAMINO	PASO INFERIOR DE CAMINO BAJO AUTOVÍA	Marco. Plano 14.1.4
14+700	PI 014.7	CAMINO	PASO INFERIOR DE CAMINO BAJO AUTOVÍA	Marco. Plano 14.1.4
16+000	PI 016.0	CARRETERA	PASO INFERIOR DE CARRETERA BAJO AUTOVÍA	Vigas artesa. Plano 14.1.2
16+900	PS 016.9	CAMINO	PASO SUPERIOR DE CAMINO SOBRE AUTOVÍA	Losa pretensada. Plano 14.1.3
17+800	PI 017.8	CARRETERA	PASO INFERIOR DE CARRETERA BAJO AUTOVÍA	Vigas artesa. Plano 14.1.2
18+400	PS 018.4	CAMINO	PASO SUPERIOR DE CAMINO SOBRE AUTOVÍA	Losa pretensada. Plano 14.1.3
18+900	PI 018.9	CARRETERA	PASO INFERIOR DE CARRETERA BAJO AUTOVÍA	Vigas artesa. Plano 14.1.2
20+000	PI 020.0	CARRETERA	PASO INFERIOR DE CARRETERA BAJO AUTOVÍA	Vigas artesa. Plano 14.1.2
20+600	020.6	AUTOVÍA	VIADUCTO SOBRE LA RIBERA DE CHISCAPIERNAS	Vigas doble T. Plano 14.1.6
21+500	PS 021.5	CAMINO	PASO SUPERIOR DE CAMINO SOBRE AUTOVÍA	Losa pretensada. Plano 14.1.3
22+100	022.1	AUTOVÍA	VIADUCTO SOBRE EL RÍO NOGALES	Vigas doble T. Plano 14.1.6
23+500	PI 023.5	CAMINO	PASO INFERIOR DE CAMINO BAJO AUTOVÍA	Marco. Plano 14.1.4
24+500	PI 024.5	CAMINO	PASO INFERIOR DE CAMINO BAJO AUTOVÍA	Marco. Plano 14.1.4
25+300	PS 025.3	CAMINO	PASO SUPERIOR DE CAMINO SOBRE AUTOVÍA	Losa pretensada. Plano 14.1.3
26+600	PI 026.6	CAMINO	PASO INFERIOR DE CAMINO BAJO AUTOVÍA	Marco. Plano 14.1.4
27+300	PS 027.3	CARRETERA	PASO SUPERIOR DE CARRETERA SOBRE AUTOVÍA	Losa pretensada. Plano 14.1.1
28+100	PI 028.1	CAMINO	PASO INFERIOR DE CAMINO BAJO AUTOVÍA	Marco. Plano 14.1.4
29+300	PS 029.3	CARRETERA	PASO SUPERIOR DE CARRETERA SOBRE AUTOVÍA	Losa pretensada. Plano 14.1.1
30+500	030.5	AUTOVÍA	VIADUCTO SOBRE LA RIBERA DE ENTRIN VERDE	Vigas doble T. Plano 14.1.6

P.K.	CÓDIGO	TIPO VÍA	DESCRIPCIÓN	TIPOLOGÍA
30+700	PI 030.7	CAMINO	PASO INFERIOR DE CAMINO BAJO AUTOVÍA	Marco. Plano 14.1.4
31+700	PI 031.7	CAMINO	PASO INFERIOR DE CAMINO BAJO AUTOVÍA	Marco. Plano 14.1.4
33+600	PI 033.6	CAMINO	PASO INFERIOR DE CAMINO BAJO AUTOVÍA	Marco. Plano 14.1.4
34+100	PI 034.1	CAMINO	PASO INFERIOR DE CAMINO BAJO AUTOVÍA	Marco. Plano 14.1.4
35+100	PS 035.1	CAMINO	PASO SUPERIOR DE CAMINO SOBRE AUTOVÍA	Losa pretensada. Plano 14.1.3
36+800	PS 036.8	CARRETERA	PASO SUPERIOR DE CARRETERA SOBRE AUTOVÍA	Losa pretensada. Plano 14.1.1
37+300	PS 037.3	CAMINO	PASO SUPERIOR DE CAMINO SOBRE AUTOVÍA	Losa pretensada. Plano 14.1.3
38+000	PS 038.0	CAMINO	PASO SUPERIOR DE CAMINO SOBRE AUTOVÍA	Losa pretensada. Plano 14.1.3
38+000	PS 038.0	CARRETERA	PASO SUPERIOR DE CARRETERA SOBRE AUTOVÍA	Losa pretensada. Plano 14.1.1
38+700	PI 038.7	CAMINO	PASO INFERIOR DE CAMINO BAJO AUTOVÍA	Marco. Plano 14.1.4
39+400	PS 039.4	CARRETERA	PASO SUPERIOR DE CARRETERA SOBRE AUTOVÍA	Losa pretensada. Plano 14.1.1
40+000	PI 040.0	CAMINO	PASO INFERIOR DE CAMINO BAJO AUTOVÍA	Marco. Plano 14.1.4
41+000	PI 041.0	CAMINO	PASO INFERIOR DE CAMINO BAJO AUTOVÍA	Marco. Plano 14.1.4
42+100	PI 042.1	CAMINO	PASO INFERIOR DE CAMINO BAJO AUTOVÍA	Marco. Plano 14.1.4
43+900	PI 043.9	CAMINO	PASO INFERIOR DE CAMINO BAJO AUTOVÍA	Marco. Plano 14.1.4
44+300	PI 044.3	CAMINO	PASO INFERIOR DE CAMINO BAJO AUTOVÍA	Marco. Plano 14.1.4
44+900	PS 044.9	CAMINO	PASO SUPERIOR DE CAMINO SOBRE AUTOVÍA	Losa pretensada. Plano 14.1.3
45+500	PI 045.5	CARRETERA	PASO INFERIOR DE CARRETERA BAJO AUTOVÍA	Vigas artesa. Plano 14.1.2
47+100	PS 047.1	CARRETERA	PASO SUPERIOR DE CARRETERA SOBRE AUTOVÍA	Losa pretensada. Plano 14.1.1
47+800	PI 047.8	CAMINO	PASO INFERIOR DE CAMINO BAJO AUTOVÍA	Marco. Plano 14.1.4
49+300	PI 049.3	CAMINO	PASO INFERIOR DE CAMINO BAJO AUTOVÍA	Marco. Plano 14.1.4
49+700	PI 049.7	CARRETERA	PASO INFERIOR DE CARRETERA BAJO AUTOVÍA	Vigas artesa. Plano 14.1.2
50+200	050.2	AUTOVÍA	VIADUCTO SOBRE EL ARROYO DE LA ALBUERA	Vigas doble T. Plano 14.1.6
50+900	PI 050.9	CAMINO	PASO INFERIOR DE CAMINO BAJO AUTOVÍA	Marco. Plano 14.1.4
52+000	PS 052.0	CAMINO	PASO SUPERIOR DE CAMINO SOBRE AUTOVÍA	Losa pretensada. Plano 14.1.3
52+700	PI 052.7	CARRETERA	PASO INFERIOR DE CARRETERA BAJO AUTOVÍA	Vigas artesa. Plano 14.1.2
53+100	PI 053.1	CAMINO	PASO INFERIOR DE CAMINO BAJO AUTOVÍA	Marco. Plano 14.1.4
54+000	PS 054.0	CAMINO	PASO SUPERIOR DE CAMINO SOBRE AUTOVÍA	Losa pretensada. Plano 14.1.3
54+800	PS 054.8	CAMINO	PASO SUPERIOR DE CAMINO SOBRE AUTOVÍA	Losa pretensada. Plano 14.1.3
56+100	056.1	AUTOVÍA	VIADUCTO SOBRE EL RIO GUADAJIRA	Vigas doble T. Plano 14.1.6
57+200	PI 057.2	CAMINO	PASO INFERIOR DE CAMINO BAJO AUTOVÍA	Marco. Plano 14.1.4
58+100	PI 058.1	CAMINO	PASO INFERIOR DE CAMINO BAJO AUTOVÍA	Marco. Plano 14.1.4
58+500	058.5	AUTOVÍA	VIADUCTO SOBRE LA RIBERA DEL PLAYÓN	Vigas doble T. Plano 14.1.6
58+600	PI 058.6	CAMINO	PASO INFERIOR DE CAMINO BAJO AUTOVÍA	Marco. Plano 14.1.4
59+700	PS 059.7	CAMINO	PASO SUPERIOR DE CAMINO SOBRE AUTOVÍA	Losa pretensada. Plano 14.1.3
60+600	PI 060.6	CAMINO	PASO INFERIOR DE CAMINO BAJO AUTOVÍA	Marco. Plano 14.1.4

P.K.	CÓDIGO	TIPO VÍA	DESCRIPCIÓN	TIPOLOGÍA
61+000	PI 061.0	CAMINO	PASO INFERIOR DE CAMINO BAJO AUTOVÍA	Marco. Plano 14.1.4
62+200	PI 062.2	CAMINO	PASO INFERIOR DE CAMINO BAJO AUTOVÍA	Marco. Plano 14.1.4
63+700	PI 063.7	CARRETERA	PASO INFERIOR DE CARRETERA BAJO AUTOVÍA	Vigas artesa. Plano 14.1.2
63+800	PI 063.8	CAMINO	PASO INFERIOR DE CAMINO BAJO AUTOVÍA	Marco. Plano 14.1.4
65+200	PI 065.2	CARRETERA	PASO INFERIOR DE CARRETERA BAJO AUTOVÍA	Vigas artesa. Plano 14.1.2
65+900	PS 065.9	CAMINO	PASO SUPERIOR DE CAMINO SOBRE AUTOVÍA	Losa pretensada. Plano 14.1.3
66+100	PS 066.1	CAMINO	PASO SUPERIOR DE CAMINO SOBRE AUTOVÍA	Losa pretensada. Plano 14.1.3
67+200	PI 067.2	CAMINO	PASO INFERIOR DE CAMINO BAJO AUTOVÍA	Marco. Plano 14.1.4
67+600	PI 067.6	CARRETERA	PASO INFERIOR DE CARRETERA BAJO AUTOVÍA	Vigas artesa. Plano 14.1.2
67+900	PS 067.9	CAMINO	PASO SUPERIOR DE CAMINO SOBRE AUTOVÍA	Losa pretensada. Plano 14.1.3
68+800	PI 068.8	CAMINO	PASO INFERIOR DE CAMINO BAJO AUTOVÍA	Marco. Plano 14.1.4
69+700	PI 069.7	CAMINO	PASO INFERIOR DE CAMINO BAJO AUTOVÍA	Marco. Plano 14.1.4
70+300	070.3	AUTOVÍA	VIADUCTO SOBRE FERROCARRIL Y CTRA	Vigas doble T. Plano 14.1.6
71+000	071.0	ENLACE	ENLACE CON AUTOVÍA A-66	Vigas doble T. Plano 14.1.6
79+000	079.0	ENLACE	ENLACE CON AUTOVÍA A-66	Vigas doble T. Plano 14.1.6
79+500	PI 079.5	CAMINO	PASO INFERIOR DE CAMINO BAJO AUTOVÍA	Marco. Plano 14.1.4
80+600	PS 080.6	CAMINO	PASO SUPERIOR DE CAMINO SOBRE AUTOVÍA	Losa pretensada. Plano 14.1.3
82+400	PS 082.4	CAMINO	PASO SUPERIOR DE CAMINO SOBRE AUTOVÍA	Losa pretensada. Plano 14.1.3
84+800	PS 084.8	CAMINO	PASO SUPERIOR DE CAMINO SOBRE AUTOVÍA	Losa pretensada. Plano 14.1.3
85+600	PI 085.6	CAMINO	PASO INFERIOR DE CAMINO BAJO AUTOVÍA	Marco. Plano 14.1.4
86+500	PI 086.5	CARRETERA	PASO INFERIOR DE CARRETERA BAJO AUTOVÍA	Vigas artesa. Plano 14.1.2
87+200	PI 087.2	CAMINO	PASO INFERIOR DE CAMINO BAJO AUTOVÍA	Marco. Plano 14.1.4
88+100	PI 088.1	CAMINO	PASO INFERIOR DE CAMINO BAJO AUTOVÍA	Marco. Plano 14.1.4
89+200	PS 089.2	CAMINO	PASO SUPERIOR DE CAMINO SOBRE AUTOVÍA	Losa pretensada. Plano 14.1.3
90+400	PI 090.4	CAMINO	PASO INFERIOR DE CAMINO BAJO AUTOVÍA	Marco. Plano 14.1.4
91+900	PS 091.9	CAMINO	PASO SUPERIOR DE CAMINO SOBRE AUTOVÍA	Losa pretensada. Plano 14.1.3
92+800	PI 092.8	CAMINO	PASO INFERIOR DE CAMINO BAJO AUTOVÍA	Marco. Plano 14.1.4
93+700	PI 093.7	CAMINO	PASO INFERIOR DE CAMINO BAJO AUTOVÍA	Marco. Plano 14.1.4
94+200	PI 094.2	CARRETERA	PASO INFERIOR DE CARRETERA BAJO AUTOVÍA	Vigas artesa. Plano 14.1.2
94+800	PS 094.8	CARRETERA	PASO SUPERIOR DE CARRETERA SOBRE AUTOVÍA	Losa pretensada. Plano 14.1.1
95+200	PI 095.2	CAMINO	PASO INFERIOR DE CAMINO BAJO AUTOVÍA	Marco. Plano 14.1.4
96+300	096.3	AUTOVÍA	VIADUCTO SOBRE LA RIBERA DE USAGRE	Vigas doble T. Plano 14.1.6
96+900	PS 096.9	CAMINO	PASO SUPERIOR DE CAMINO SOBRE AUTOVÍA	Losa pretensada. Plano 14.1.3
98+200	PS 098.2	CAMINO	PASO SUPERIOR DE CAMINO SOBRE AUTOVÍA	Losa pretensada. Plano 14.1.3
99+200	PS 099.2	CAMINO	PASO SUPERIOR DE CAMINO SOBRE AUTOVÍA	Losa pretensada. Plano 14.1.3
100+900	PS 100.9	CAMINO	PASO SUPERIOR DE CAMINO SOBRE AUTOVÍA	Losa pretensada. Plano 14.1.3

P.K.	CÓDIGO	TIPO VÍA	DESCRIPCIÓN	TIPOLOGÍA
101+600	PS 101.6	CARRETERA	PASO SUPERIOR DE CARRETERA SOBRE AUTOVÍA	Losa pretensada. Plano 14.1.1
102+100	PI 102.1	CAMINO	PASO INFERIOR DE CAMINO BAJO AUTOVÍA	Marco. Plano 14.1.4
103+200	PI 103.2	CAMINO	PASO INFERIOR DE CAMINO BAJO AUTOVÍA	Marco. Plano 14.1.4
103+600	PS 103.6	CAMINO	PASO SUPERIOR DE CAMINO SOBRE AUTOVÍA	Losa pretensada. Plano 14.1.3
104+500	PS 104.5	CARRETERA	PASO SUPERIOR DE CARRETERA SOBRE AUTOVÍA	Losa pretensada. Plano 14.1.1
105+000	PS 105.0	CAMINO	PASO SUPERIOR DE CAMINO SOBRE AUTOVÍA	Losa pretensada. Plano 14.1.3
106+600	PI 106.6	CAMINO	PASO INFERIOR DE CAMINO BAJO AUTOVÍA	Marco. Plano 14.1.4
108+100	PS 108.1	CAMINO	PASO SUPERIOR DE CAMINO SOBRE AUTOVÍA	Losa pretensada. Plano 14.1.3
109+700	PI 109.7	CAMINO	PASO INFERIOR DE CAMINO BAJO AUTOVÍA	Marco. Plano 14.1.4
110+000	PI 110.0	CARRETERA	PASO INFERIOR DE CARRETERA BAJO AUTOVÍA	Vigas artesa. Plano 14.1.2
110+900	PI 110.9	CAMINO	PASO INFERIOR DE CAMINO BAJO AUTOVÍA	Marco. Plano 14.1.4
111+900	PS 111.9	CAMINO	PASO SUPERIOR DE CAMINO SOBRE AUTOVÍA	Losa pretensada. Plano 14.1.3
112+800	PS 112.8	CARRETERA	PASO SUPERIOR DE CARRETERA SOBRE AUTOVÍA	Losa pretensada. Plano 14.1.1
113+900	PS 113.9	CARRETERA	PASO SUPERIOR DE CARRETERA SOBRE AUTOVÍA	Losa pretensada. Plano 14.1.1
114+500	PS 114.5	CAMINO	PASO SUPERIOR DE CAMINO SOBRE AUTOVÍA	Losa pretensada. Plano 14.1.3
115+700	PS 115.7	CAMINO	PASO SUPERIOR DE CAMINO SOBRE AUTOVÍA	Losa pretensada. Plano 14.1.3
116+900	PS 116.9	CAMINO	PASO SUPERIOR DE CAMINO SOBRE AUTOVÍA	Losa pretensada. Plano 14.1.3
118+100	PI 118.1	CARRETERA	PASO INFERIOR DE CARRETERA BAJO AUTOVÍA	Vigas artesa. Plano 14.1.2
118+700	PS 118.7	CAMINO	PASO SUPERIOR DE CAMINO SOBRE AUTOVÍA	Losa pretensada. Plano 14.1.3
119+600	PS 119.6	CAMINO	PASO SUPERIOR DE CAMINO SOBRE AUTOVÍA	Losa pretensada. Plano 14.1.3
121+300	121.3	AUTOVÍA	VIADUCTO SOBRE EL ARROYO DE LA CORBACHA	Vigas doble T. Plano 14.1.6
122+000	PS 122.0	CAMINO	PASO SUPERIOR DE CAMINO SOBRE AUTOVÍA	Losa pretensada. Plano 14.1.3
123+000	PS 123.0	CAMINO	PASO SUPERIOR DE CAMINO SOBRE AUTOVÍA	Losa pretensada. Plano 14.1.3
124+500	PS 124.5	CARRETERA	PASO SUPERIOR DE CARRETERA SOBRE AUTOVÍA	Losa pretensada. Plano 14.1.1
125+000	PI 125.0	CARRETERA	PASO INFERIOR DE CARRETERA BAJO AUTOVÍA	Vigas artesa. Plano 14.1.2
125+400	PS 125.4	CAMINO	PASO SUPERIOR DE CAMINO SOBRE AUTOVÍA	Losa pretensada. Plano 14.1.3
125+700	PI 125.7	CARRETERA	PASO INFERIOR DE CARRETERA BAJO AUTOVÍA	Vigas artesa. Plano 14.1.2
126+500	PS 126.5	CARRETERA	PASO SUPERIOR DE CARRETERA SOBRE AUTOVÍA	Losa pretensada. Plano 14.1.1
127+200	PI 127.2	CAMINO	PASO INFERIOR DE CAMINO BAJO AUTOVÍA	Marco. Plano 14.1.4
127+600	PS 127.6	CAMINO	PASO SUPERIOR DE CAMINO SOBRE AUTOVÍA	Losa pretensada. Plano 14.1.3
128+600	PI 128.6	CAMINO	PASO INFERIOR DE CAMINO BAJO AUTOVÍA	Marco. Plano 14.1.4
129+200	PS 129.2	CARRETERA	PASO SUPERIOR DE CARRETERA SOBRE AUTOVÍA	Losa pretensada. Plano 14.1.1
130+600	PS 130.6	CAMINO	PASO SUPERIOR DE CAMINO SOBRE AUTOVÍA	Losa pretensada. Plano 14.1.3
131+400	PS 131.4	CAMINO	PASO SUPERIOR DE CAMINO SOBRE AUTOVÍA	Losa pretensada. Plano 14.1.3
132+100	PI 132.1	CARRETERA	PASO INFERIOR DE CARRETERA BAJO AUTOVÍA	Vigas artesa. Plano 14.1.2
132+700	PI 132.7	CAMINO	PASO INFERIOR DE CAMINO BAJO AUTOVÍA	Marco. Plano 14.1.4

P.K.	CÓDIGO	TIPO VÍA	DESCRIPCIÓN	TIPOLOGÍA
133+400	PI 133.4	CAMINO	PASO INFERIOR DE CAMINO BAJO AUTOVÍA	Marco. Plano 14.1.4
134+300	PI 134.3	CAMINO	PASO INFERIOR DE CAMINO BAJO AUTOVÍA	Marco. Plano 14.1.4
134+600	PI 134.6	CAMINO	PASO INFERIOR DE CAMINO BAJO AUTOVÍA	Marco. Plano 14.1.4
135+800	PI 135.8	CARRETERA	PASO INFERIOR DE CARRETERA BAJO AUTOVÍA	Vigas artesa. Plano 14.1.2
136+000	PI 136.0	CAMINO	PASO INFERIOR DE CAMINO BAJO AUTOVÍA	Marco. Plano 14.1.4
136+300	PS 136.3	CAMINO	PASO SUPERIOR DE CAMINO SOBRE AUTOVÍA	Losa pretensada. Plano 14.1.3
136+900	PI 136.9	CAMINO	PASO INFERIOR DE CAMINO BAJO AUTOVÍA	Marco. Plano 14.1.4
137+600	PI 137.6	CAMINO	PASO INFERIOR DE CAMINO BAJO AUTOVÍA	Marco. Plano 14.1.4
138+400	PI 138.4	CAMINO	PASO INFERIOR DE CAMINO BAJO AUTOVÍA	Marco. Plano 14.1.4
139+200	PS 139.2	CAMINO	PASO SUPERIOR DE CAMINO SOBRE AUTOVÍA	Losa pretensada. Plano 14.1.3
140+100	PI 140.1	CAMINO	PASO INFERIOR DE CAMINO BAJO AUTOVÍA	Marco. Plano 14.1.4
140+900	PI 140.9	CARRETERA	PASO INFERIOR DE CARRETERA BAJO AUTOVÍA	Vigas artesa. Plano 14.1.2
141+800	PS 141.8	CARRETERA	PASO SUPERIOR DE CARRETERA SOBRE AUTOVÍA	Losa pretensada. Plano 14.1.1
143+100	PS 143.1	CARRETERA	PASO SUPERIOR DE CARRETERA SOBRE AUTOVÍA	Losa pretensada. Plano 14.1.1
143+600	PI 143.6	CAMINO	PASO INFERIOR DE CAMINO BAJO AUTOVÍA	Marco. Plano 14.1.4
144+400	PI 144.4	CAMINO	PASO INFERIOR DE CAMINO BAJO AUTOVÍA	Marco. Plano 14.1.4
145+000	PS 145.0	CARRETERA	PASO SUPERIOR DE CARRETERA SOBRE AUTOVÍA	Losa pretensada. Plano 14.1.1
145+500	PI 145.5	CAMINO	PASO INFERIOR DE CAMINO BAJO AUTOVÍA	Marco. Plano 14.1.4
146+100	PI 146.1	CAMINO	PASO INFERIOR DE CAMINO BAJO AUTOVÍA	Marco. Plano 14.1.4
147+200	PI 147.2	CAMINO	PASO INFERIOR DE CAMINO BAJO AUTOVÍA	Marco. Plano 14.1.4
148+600	PS 148.6	CAMINO	PASO SUPERIOR DE CAMINO SOBRE AUTOVÍA	Losa pretensada. Plano 14.1.3
149+300	PI 149.3	CAMINO	PASO INFERIOR DE CAMINO BAJO AUTOVÍA	Marco. Plano 14.1.4
150+300	PI 150.3	CAMINO	PASO INFERIOR DE CAMINO BAJO AUTOVÍA	Marco. Plano 14.1.4
151+000	PI 151.0	CAMINO	PASO INFERIOR DE CAMINO BAJO AUTOVÍA	Marco. Plano 14.1.4
151+700	PI 151.7	CAMINO	PASO INFERIOR DE CAMINO BAJO AUTOVÍA	Marco. Plano 14.1.4
152+500	PI 152.5	CARRETERA	PASO INFERIOR DE CARRETERA BAJO AUTOVÍA	Vigas artesa. Plano 14.1.2
152+900	PI 152.9	CAMINO	PASO INFERIOR DE CAMINO BAJO AUTOVÍA	Marco. Plano 14.1.4
153+500	PS 153.5	CAMINO	PASO SUPERIOR DE CAMINO SOBRE AUTOVÍA	Losa pretensada. Plano 14.1.3
154+100	PS 154.1	CARRETERA	PASO SUPERIOR DE CARRETERA SOBRE AUTOVÍA	Losa pretensada. Plano 14.1.1
154+700	PI 154.7	CAMINO	PASO INFERIOR DE CAMINO BAJO AUTOVÍA	Marco. Plano 14.1.4
155+300	155.3	AUTOVÍA	VIADUCTO SOBRE EL RIO ZUJAR	Vigas doble T. Plano 14.1.6
156+200	PS 156.2	CAMINO	PASO SUPERIOR DE CAMINO SOBRE AUTOVÍA	Losa pretensada. Plano 14.1.3
156+900	PI 156.9	CAMINO	PASO INFERIOR DE CAMINO BAJO AUTOVÍA	Marco. Plano 14.1.4
157+900	PS 157.9	CAMINO	PASO SUPERIOR DE CAMINO SOBRE AUTOVÍA	Losa pretensada. Plano 14.1.3
159+300	PS 159.3	CAMINO	PASO SUPERIOR DE CAMINO SOBRE AUTOVÍA	Losa pretensada. Plano 14.1.3
160+200	PI 160.2	CARRETERA	PASO INFERIOR DE CARRETERA BAJO AUTOVÍA	Vigas artesa. Plano 14.1.2

P.K.	CÓDIGO	TIPO VÍA	DESCRIPCIÓN	TIPOLOGÍA
161+100	PS 161.1	CAMINO	PASO SUPERIOR DE CAMINO SOBRE AUTOVÍA	Losa pretensada. Plano 14.1.3
162+100	PS 162.1	CARRETERA	PASO SUPERIOR DE CARRETERA SOBRE AUTOVÍA	Losa pretensada. Plano 14.1.1
163+000	PS 163.0	CAMINO	PASO SUPERIOR DE CAMINO SOBRE AUTOVÍA	Losa pretensada. Plano 14.1.3
163+800	PI 163.8	CAMINO	PASO INFERIOR DE CAMINO BAJO AUTOVÍA	Marco. Plano 14.1.4
164+800	PI 164.8	CAMINO	PASO INFERIOR DE CAMINO BAJO AUTOVÍA	Marco. Plano 14.1.4
165+400	PI 165.4	CAMINO	PASO INFERIOR DE CAMINO BAJO AUTOVÍA	Marco. Plano 14.1.4
165+600	PI 165.6	CARRETERA	PASO INFERIOR DE CARRETERA BAJO AUTOVÍA	Vigas artesa. Plano 14.1.2
166+200	PS 166.2	CAMINO	PASO SUPERIOR DE CAMINO SOBRE AUTOVÍA	Losa pretensada. Plano 14.1.3
167+800	PI 167.8	CARRETERA	PASO INFERIOR DE CARRETERA BAJO AUTOVÍA	Vigas artesa. Plano 14.1.2
168+300	PS 168.3	CAMINO	PASO SUPERIOR DE CAMINO SOBRE AUTOVÍA	Losa pretensada. Plano 14.1.3
168+900	PI 168.9	CARRETERA	PASO INFERIOR DE CARRETERA BAJO AUTOVÍA	Vigas artesa. Plano 14.1.2
169+800	PS 169.8	CAMINO	PASO SUPERIOR DE CAMINO SOBRE AUTOVÍA	Losa pretensada. Plano 14.1.3
170+800	PS 170.8	CAMINO	PASO SUPERIOR DE CAMINO SOBRE AUTOVÍA	Losa pretensada. Plano 14.1.3
172+400	PS 172.4	CAMINO	PASO SUPERIOR DE CAMINO SOBRE AUTOVÍA	Losa pretensada. Plano 14.1.3
172+800	PS 172.8	CARRETERA	PASO SUPERIOR DE CARRETERA SOBRE AUTOVÍA	Losa pretensada. Plano 14.1.1
174+000	174.0	AUTOVÍA	VIADUCTO SOBRE EL RIO GUADIATO	Vigas doble T. Plano 14.1.6
175+400	PS 175.4	CAMINO	PASO SUPERIOR DE CAMINO SOBRE AUTOVÍA	Losa pretensada. Plano 14.1.3
176+400	PI 176.4	CAMINO	PASO INFERIOR DE CAMINO BAJO AUTOVÍA	Marco. Plano 14.1.4
178+200	PI 178.2	CAMINO	PASO INFERIOR DE CAMINO BAJO AUTOVÍA	Marco. Plano 14.1.4
179+000	PS 179.0	CAMINO	PASO SUPERIOR DE CAMINO SOBRE AUTOVÍA	Losa pretensada. Plano 14.1.3
180+000	PI 180.0	CAMINO	PASO INFERIOR DE CAMINO BAJO AUTOVÍA	Marco. Plano 14.1.4
180+500	PS 180.5	CARRETERA	PASO SUPERIOR DE CARRETERA SOBRE AUTOVÍA	Losa pretensada. Plano 14.1.1
180+900	PS 180.9	CAMINO	PASO SUPERIOR DE CAMINO SOBRE AUTOVÍA	Losa pretensada. Plano 14.1.3
181+300	PS 181.3	CAMINO	PASO SUPERIOR DE CAMINO SOBRE AUTOVÍA	Losa pretensada. Plano 14.1.3
181+900	PI 181.9	CAMINO	PASO INFERIOR DE CAMINO BAJO AUTOVÍA	Marco. Plano 14.1.4
182+700	PI 182.7	CAMINO	PASO INFERIOR DE CAMINO BAJO AUTOVÍA	Marco. Plano 14.1.4
183+200	PI 183.2	CAMINO	PASO INFERIOR DE CAMINO BAJO AUTOVÍA	Marco. Plano 14.1.4
184+300	PS 184.3	CAMINO	PASO SUPERIOR DE CAMINO SOBRE AUTOVÍA	Losa pretensada. Plano 14.1.3
185+400	PI 185.4	CARRETERA	PASO INFERIOR DE CARRETERA BAJO AUTOVÍA	Vigas artesa. Plano 14.1.2
186+100	PS 186.1	CARRETERA	PASO SUPERIOR DE CARRETERA SOBRE AUTOVÍA	Losa pretensada. Plano 14.1.1
174+000	174.0	AUTOVÍA	VIADUCTO SOBRE EL ARROYO DEL FRESNEDOSO	Vigas doble T. Plano 14.1.6
186+600	PI 186.6	CAMINO	PASO INFERIOR DE CAMINO BAJO AUTOVÍA	Marco. Plano 14.1.4
187+800	PI 187.8	CAMINO	PASO INFERIOR DE CAMINO BAJO AUTOVÍA	Marco. Plano 14.1.4
188+200	PS 188.2	CAMINO	PASO SUPERIOR DE CAMINO SOBRE AUTOVÍA	Losa pretensada. Plano 14.1.3
189+400	PI 189.4	CAMINO	PASO INFERIOR DE CAMINO BAJO AUTOVÍA	Marco. Plano 14.1.4
190+700	PI 190.7	CAMINO	PASO INFERIOR DE CAMINO BAJO AUTOVÍA	Marco. Plano 14.1.4

P.K.	CÓDIGO	TIPO VÍA	DESCRIPCIÓN	TIPOLOGÍA
191+900	PI 191.9	CARRETERA	PASO INFERIOR DE CARRETERA BAJO AUTOVÍA	Vigas artesa. Plano 14.1.2
193+300	PI 193.3	CAMINO	PASO INFERIOR DE CAMINO BAJO AUTOVÍA	Marco. Plano 14.1.4
194+200	PS 194.2	CAMINO	PASO SUPERIOR DE CAMINO SOBRE AUTOVÍA	Losa pretensada. Plano 14.1.3
196+100	PI 196.1	CARRETERA	PASO INFERIOR DE CARRETERA BAJO AUTOVÍA	Vigas artesa. Plano 14.1.2
196+800	PI 196.8	CAMINO	PASO INFERIOR DE CAMINO BAJO AUTOVÍA	Marco. Plano 14.1.4
198+000	PS 198.0	CAMINO	PASO SUPERIOR DE CAMINO SOBRE AUTOVÍA	Losa pretensada. Plano 14.1.3
199+400	PS 199.4	CAMINO	PASO SUPERIOR DE CAMINO SOBRE AUTOVÍA	Losa pretensada. Plano 14.1.3
200+000	PS 200.0	CAMINO	PASO SUPERIOR DE CAMINO SOBRE AUTOVÍA	Losa pretensada. Plano 14.1.3
200+600	PI 200.6	CAMINO	PASO INFERIOR DE CAMINO BAJO AUTOVÍA	Marco. Plano 14.1.4

4. ALTERNATIVA C3

P.K.	CÓDIGO	TIPO VÍA	DESCRIPCIÓN	TIPOLOGÍA
0+000	000.0	ENLACE	ENLACE CON CIRCUNVALACIÓN DE BADAJOZ	Vigas doble T. Plano 14.1.6
0+700	PI 000.7	CAMINO	PASO INFERIOR DE CAMINO BAJO AUTOVÍA	Marco. Plano 14.1.4
1+300	PI 001.3	CAMINO	PASO INFERIOR DE CAMINO BAJO AUTOVÍA	Marco. Plano 14.1.4
3+200	PS 003.2	CAMINO	PASO SUPERIOR DE CAMINO SOBRE AUTOVÍA	Losa pretensada. Plano 14.1.3
4+000	PS 004.0	CAMINO	PASO SUPERIOR DE CAMINO SOBRE AUTOVÍA	Losa pretensada. Plano 14.1.3
4+600	PS 004.6	CAMINO	PASO SUPERIOR DE CAMINO SOBRE AUTOVÍA	Losa pretensada. Plano 14.1.3
5+500	PS 005.5	CAMINO	PASO SUPERIOR DE CAMINO SOBRE AUTOVÍA	Losa pretensada. Plano 14.1.3
6+400	PS 006.4	CAMINO	PASO SUPERIOR DE CAMINO SOBRE AUTOVÍA	Losa pretensada. Plano 14.1.3
7+300	PS 007.3	CAMINO	PASO SUPERIOR DE CAMINO SOBRE AUTOVÍA	Losa pretensada. Plano 14.1.3
8+900	PS 008.9	CAMINO	PASO SUPERIOR DE CAMINO SOBRE AUTOVÍA	Losa pretensada. Plano 14.1.3
10+100	PI 010.1	CAMINO	PASO INFERIOR DE CAMINO BAJO AUTOVÍA	Marco. Plano 14.1.4
10+400	PI 010.4	CARRETERA	PASO INFERIOR DE CARRETERA BAJO AUTOVÍA	Vigas artesa. Plano 14.1.2
11+700	PS 011.7	CAMINO	PASO SUPERIOR DE CAMINO SOBRE AUTOVÍA	Losa pretensada. Plano 14.1.3
12+600	PS 012.6	CAMINO	PASO SUPERIOR DE CAMINO SOBRE AUTOVÍA	Losa pretensada. Plano 14.1.3
13+100	PI 013.1	CAMINO	PASO INFERIOR DE CAMINO BAJO AUTOVÍA	Marco. Plano 14.1.4
14+700	PI 014.7	CAMINO	PASO INFERIOR DE CAMINO BAJO AUTOVÍA	Marco. Plano 14.1.4
16+000	PI 016.0	CARRETERA	PASO INFERIOR DE CARRETERA BAJO AUTOVÍA	Vigas artesa. Plano 14.1.2
16+900	PS 016.9	CAMINO	PASO SUPERIOR DE CAMINO SOBRE AUTOVÍA	Losa pretensada. Plano 14.1.3
17+800	PI 017.8	CARRETERA	PASO INFERIOR DE CARRETERA BAJO AUTOVÍA	Vigas artesa. Plano 14.1.2
18+400	PS 018.4	CAMINO	PASO SUPERIOR DE CAMINO SOBRE AUTOVÍA	Losa pretensada. Plano 14.1.3
18+900	PI 018.9	CARRETERA	PASO INFERIOR DE CARRETERA BAJO AUTOVÍA	Vigas artesa. Plano 14.1.2
20+000	PI 020.0	CARRETERA	PASO INFERIOR DE CARRETERA BAJO AUTOVÍA	Vigas artesa. Plano 14.1.2
20+600	020.6	AUTOVÍA	VIADUCTO SOBRE LA RIBERA DE CHISCAPIERNAS	Vigas doble T. Plano 14.1.6
21+500	PS 021.5	CAMINO	PASO SUPERIOR DE CAMINO SOBRE AUTOVÍA	Losa pretensada. Plano 14.1.3
22+100	022.1	AUTOVÍA	VIADUCTO SOBRE EL RÍO NOGALES	Vigas doble T. Plano 14.1.6
23+500	PI 023.5	CAMINO	PASO INFERIOR DE CAMINO BAJO AUTOVÍA	Marco. Plano 14.1.4
24+500	PI 024.5	CAMINO	PASO INFERIOR DE CAMINO BAJO AUTOVÍA	Marco. Plano 14.1.4
25+300	PS 025.3	CAMINO	PASO SUPERIOR DE CAMINO SOBRE AUTOVÍA	Losa pretensada. Plano 14.1.3
26+600	PI 026.6	CAMINO	PASO INFERIOR DE CAMINO BAJO AUTOVÍA	Marco. Plano 14.1.4
27+300	PS 027.3	CARRETERA	PASO SUPERIOR DE CARRETERA SOBRE AUTOVÍA	Losa pretensada. Plano 14.1.1
28+100	PI 028.1	CAMINO	PASO INFERIOR DE CAMINO BAJO AUTOVÍA	Marco. Plano 14.1.4
29+300	PS 029.3	CARRETERA	PASO SUPERIOR DE CARRETERA SOBRE AUTOVÍA	Losa pretensada. Plano 14.1.1
30+500	030.5	AUTOVÍA	VIADUCTO SOBRE LA RIBERA DE ENTRIN VERDE	Vigas doble T. Plano 14.1.6

P.K.	CÓDIGO	TIPO VÍA	DESCRIPCIÓN	TIPOLOGÍA
30+700	PI 030.7	CAMINO	PASO INFERIOR DE CAMINO BAJO AUTOVÍA	Marco. Plano 14.1.4
31+700	PI 031.7	CAMINO	PASO INFERIOR DE CAMINO BAJO AUTOVÍA	Marco. Plano 14.1.4
33+600	PI 033.6	CAMINO	PASO INFERIOR DE CAMINO BAJO AUTOVÍA	Marco. Plano 14.1.4
34+100	PI 034.1	CAMINO	PASO INFERIOR DE CAMINO BAJO AUTOVÍA	Marco. Plano 14.1.4
35+100	PS 035.1	CAMINO	PASO SUPERIOR DE CAMINO SOBRE AUTOVÍA	Losa pretensada. Plano 14.1.3
36+800	PS 036.8	CARRETERA	PASO SUPERIOR DE CARRETERA SOBRE AUTOVÍA	Losa pretensada. Plano 14.1.1
37+300	PS 037.3	CAMINO	PASO SUPERIOR DE CAMINO SOBRE AUTOVÍA	Losa pretensada. Plano 14.1.3
38+000	PS 038.0	CAMINO	PASO SUPERIOR DE CAMINO SOBRE AUTOVÍA	Losa pretensada. Plano 14.1.3
38+000	PS 038.0	CARRETERA	PASO SUPERIOR DE CARRETERA SOBRE AUTOVÍA	Losa pretensada. Plano 14.1.1
38+700	PI 038.7	CAMINO	PASO INFERIOR DE CAMINO BAJO AUTOVÍA	Marco. Plano 14.1.4
39+400	PS 039.4	CARRETERA	PASO SUPERIOR DE CARRETERA SOBRE AUTOVÍA	Losa pretensada. Plano 14.1.1
40+000	PI 040.0	CAMINO	PASO INFERIOR DE CAMINO BAJO AUTOVÍA	Marco. Plano 14.1.4
41+000	PI 041.0	CAMINO	PASO INFERIOR DE CAMINO BAJO AUTOVÍA	Marco. Plano 14.1.4
42+100	PI 042.1	CAMINO	PASO INFERIOR DE CAMINO BAJO AUTOVÍA	Marco. Plano 14.1.4
43+900	PI 043.9	CAMINO	PASO INFERIOR DE CAMINO BAJO AUTOVÍA	Marco. Plano 14.1.4
44+300	PI 044.3	CAMINO	PASO INFERIOR DE CAMINO BAJO AUTOVÍA	Marco. Plano 14.1.4
44+900	PS 044.9	CAMINO	PASO SUPERIOR DE CAMINO SOBRE AUTOVÍA	Losa pretensada. Plano 14.1.3
45+500	PI 045.5	CARRETERA	PASO INFERIOR DE CARRETERA BAJO AUTOVÍA	Vigas artesa. Plano 14.1.2
47+100	PS 047.1	CARRETERA	PASO SUPERIOR DE CARRETERA SOBRE AUTOVÍA	Losa pretensada. Plano 14.1.1
47+800	PI 047.8	CAMINO	PASO INFERIOR DE CAMINO BAJO AUTOVÍA	Marco. Plano 14.1.4
49+300	PI 049.3	CAMINO	PASO INFERIOR DE CAMINO BAJO AUTOVÍA	Marco. Plano 14.1.4
49+700	PI 049.7	CARRETERA	PASO INFERIOR DE CARRETERA BAJO AUTOVÍA	Vigas artesa. Plano 14.1.2
50+200	050.2	AUTOVÍA	VIADUCTO SOBRE EL ARROYO DE LA ALBUERA	Vigas doble T. Plano 14.1.6
50+900	PI 050.9	CAMINO	PASO INFERIOR DE CAMINO BAJO AUTOVÍA	Marco. Plano 14.1.4
52+000	PS 052.0	CAMINO	PASO SUPERIOR DE CAMINO SOBRE AUTOVÍA	Losa pretensada. Plano 14.1.3
52+700	PI 052.7	CARRETERA	PASO INFERIOR DE CARRETERA BAJO AUTOVÍA	Vigas artesa. Plano 14.1.2
53+100	PI 053.1	CAMINO	PASO INFERIOR DE CAMINO BAJO AUTOVÍA	Marco. Plano 14.1.4
54+000	PS 054.0	CAMINO	PASO SUPERIOR DE CAMINO SOBRE AUTOVÍA	Losa pretensada. Plano 14.1.3
54+800	PS 054.8	CAMINO	PASO SUPERIOR DE CAMINO SOBRE AUTOVÍA	Losa pretensada. Plano 14.1.3
56+100	056.1	AUTOVÍA	VIADUCTO SOBRE EL RIO GUADAJIRA	Vigas doble T. Plano 14.1.6
57+200	PI 057.2	CAMINO	PASO INFERIOR DE CAMINO BAJO AUTOVÍA	Marco. Plano 14.1.4
58+100	PI 058.1	CAMINO	PASO INFERIOR DE CAMINO BAJO AUTOVÍA	Marco. Plano 14.1.4
58+500	058.5	AUTOVÍA	VIADUCTO SOBRE LA RIBERA DEL PLAYÓN	Vigas doble T. Plano 14.1.6
58+600	PI 058.6	CAMINO	PASO INFERIOR DE CAMINO BAJO AUTOVÍA	Marco. Plano 14.1.4
59+700	PS 059.7	CAMINO	PASO SUPERIOR DE CAMINO SOBRE AUTOVÍA	Losa pretensada. Plano 14.1.3
60+600	PI 060.6	CAMINO	PASO INFERIOR DE CAMINO BAJO AUTOVÍA	Marco. Plano 14.1.4

P.K.	CÓDIGO	TIPO VÍA	DESCRIPCIÓN	TIPOLOGÍA
61+000	PI 061.0	CAMINO	PASO INFERIOR DE CAMINO BAJO AUTOVÍA	Marco. Plano 14.1.4
62+200	PI 062.2	CAMINO	PASO INFERIOR DE CAMINO BAJO AUTOVÍA	Marco. Plano 14.1.4
63+700	PI 063.7	CARRETERA	PASO INFERIOR DE CARRETERA BAJO AUTOVÍA	Vigas artesa. Plano 14.1.2
65+300	PI 065.3	CAMINO	PASO INFERIOR DE CAMINO BAJO AUTOVÍA	Marco. Plano 14.1.4
66+900	PS 066.9	CAMINO	PASO SUPERIOR DE CAMINO SOBRE AUTOVÍA	Losa pretensada. Plano 14.1.3
68+400	PI 068.4	CAMINO	PASO INFERIOR DE CAMINO BAJO AUTOVÍA	Marco. Plano 14.1.4
69+300	PI 069.3	CARRETERA	PASO INFERIOR DE CARRETERA BAJO AUTOVÍA	Vigas artesa. Plano 14.1.2
70+800	PI 070.8	FERROCARRIL	PASO INFERIOR DE FERROCARRIL BAJO AUTOVÍA	Vigas artesa. Plano 14.1.5
70+900	PI 070.9	CAMINO	PASO INFERIOR DE CAMINO BAJO AUTOVÍA	Marco. Plano 14.1.4
71+000	PI 071.0	CAMINO	PASO INFERIOR DE CAMINO BAJO AUTOVÍA	Marco. Plano 14.1.4
72+300	PI 072.3	CARRETERA	PASO INFERIOR DE CARRETERA BAJO AUTOVÍA	Vigas artesa. Plano 14.1.2
72+400	PI 072.4	CAMINO	PASO INFERIOR DE CAMINO BAJO AUTOVÍA	Marco. Plano 14.1.4
72+900	072.9	AUTOVÍA	VIADUCTO SOBRE A-66	Vigas doble T. Plano 14.1.6
74+100	PS 074.1	CAMINO	PASO SUPERIOR DE CAMINO SOBRE AUTOVÍA	Losa pretensada. Plano 14.1.3
75+100	PI 075.1	CAMINO	PASO INFERIOR DE CAMINO BAJO AUTOVÍA	Marco. Plano 14.1.4
76+000	PS 076.0	CAMINO	PASO SUPERIOR DE CAMINO SOBRE AUTOVÍA	Losa pretensada. Plano 14.1.3
77+100	PS 077.1	CAMINO	PASO SUPERIOR DE CAMINO SOBRE AUTOVÍA	Losa pretensada. Plano 14.1.3
79+300	PI 079.3	CAMINO	PASO INFERIOR DE CAMINO BAJO AUTOVÍA	Marco. Plano 14.1.4
80+700	PS 080.7	CAMINO	PASO SUPERIOR DE CAMINO SOBRE AUTOVÍA	Losa pretensada. Plano 14.1.3
81+457	PI 085.6	CAMINO	PASO INFERIOR DE CAMINO BAJO AUTOVÍA	Marco. Plano 14.1.4
82+357	PI 086.5	CARRETERA	PASO INFERIOR DE CARRETERA BAJO AUTOVÍA	Vigas artesa. Plano 14.1.2
83+057	PI 087.2	CAMINO	PASO INFERIOR DE CAMINO BAJO AUTOVÍA	Marco. Plano 14.1.4
83+957	PI 088.1	CAMINO	PASO INFERIOR DE CAMINO BAJO AUTOVÍA	Marco. Plano 14.1.4
85+057	PS 089.2	CAMINO	PASO SUPERIOR DE CAMINO SOBRE AUTOVÍA	Losa pretensada. Plano 14.1.3
86+257	PI 090.4	CAMINO	PASO INFERIOR DE CAMINO BAJO AUTOVÍA	Marco. Plano 14.1.4
87+757	PS 091.9	CAMINO	PASO SUPERIOR DE CAMINO SOBRE AUTOVÍA	Losa pretensada. Plano 14.1.3
88+657	PI 092.8	CAMINO	PASO INFERIOR DE CAMINO BAJO AUTOVÍA	Marco. Plano 14.1.4
89+557	PI 093.7	CAMINO	PASO INFERIOR DE CAMINO BAJO AUTOVÍA	Marco. Plano 14.1.4
90+057	PI 094.2	CARRETERA	PASO INFERIOR DE CARRETERA BAJO AUTOVÍA	Vigas artesa. Plano 14.1.2
90+657	PS 094.8	CARRETERA	PASO SUPERIOR DE CARRETERA SOBRE AUTOVÍA	Losa pretensada. Plano 14.1.1
91+057	PI 095.2	CAMINO	PASO INFERIOR DE CAMINO BAJO AUTOVÍA	Marco. Plano 14.1.4
92+157	096.3	AUTOVÍA	VIADUCTO SOBRE LA RIBERA DE USAGRE	Vigas doble T. Plano 14.1.6
92+757	PS 096.9	CAMINO	PASO SUPERIOR DE CAMINO SOBRE AUTOVÍA	Losa pretensada. Plano 14.1.3
94+057	PS 098.2	CAMINO	PASO SUPERIOR DE CAMINO SOBRE AUTOVÍA	Losa pretensada. Plano 14.1.3
95+057	PS 099.2	CAMINO	PASO SUPERIOR DE CAMINO SOBRE AUTOVÍA	Losa pretensada. Plano 14.1.3
96+757	PS 100.9	CAMINO	PASO SUPERIOR DE CAMINO SOBRE AUTOVÍA	Losa pretensada. Plano 14.1.3

P.K.	CÓDIGO	TIPO VÍA	DESCRIPCIÓN	TIPOLOGÍA
97+457	PS 101.6	CARRETERA	PASO SUPERIOR DE CARRETERA SOBRE AUTOVÍA	Losa pretensada. Plano 14.1.1
97+957	PI 102.1	CAMINO	PASO INFERIOR DE CAMINO BAJO AUTOVÍA	Marco. Plano 14.1.4
99+057	PI 103.2	CAMINO	PASO INFERIOR DE CAMINO BAJO AUTOVÍA	Marco. Plano 14.1.4
99+457	PS 103.6	CAMINO	PASO SUPERIOR DE CAMINO SOBRE AUTOVÍA	Losa pretensada. Plano 14.1.3
100+357	PS 104.5	CARRETERA	PASO SUPERIOR DE CARRETERA SOBRE AUTOVÍA	Losa pretensada. Plano 14.1.1
100+857	PS 105.0	CAMINO	PASO SUPERIOR DE CAMINO SOBRE AUTOVÍA	Losa pretensada. Plano 14.1.3
102+457	PI 106.6	CAMINO	PASO INFERIOR DE CAMINO BAJO AUTOVÍA	Marco. Plano 14.1.4
103+957	PS 108.1	CAMINO	PASO SUPERIOR DE CAMINO SOBRE AUTOVÍA	Losa pretensada. Plano 14.1.3
105+557	PI 109.7	CAMINO	PASO INFERIOR DE CAMINO BAJO AUTOVÍA	Marco. Plano 14.1.4
105+857	PI 110.0	CARRETERA	PASO INFERIOR DE CARRETERA BAJO AUTOVÍA	Vigas artesa. Plano 14.1.2
106+757	PI 110.9	CAMINO	PASO INFERIOR DE CAMINO BAJO AUTOVÍA	Marco. Plano 14.1.4
107+757	PS 111.9	CAMINO	PASO SUPERIOR DE CAMINO SOBRE AUTOVÍA	Losa pretensada. Plano 14.1.3
108+657	PS 112.8	CARRETERA	PASO SUPERIOR DE CARRETERA SOBRE AUTOVÍA	Losa pretensada. Plano 14.1.1
109+757	PS 113.9	CARRETERA	PASO SUPERIOR DE CARRETERA SOBRE AUTOVÍA	Losa pretensada. Plano 14.1.1
110+357	PS 114.5	CAMINO	PASO SUPERIOR DE CAMINO SOBRE AUTOVÍA	Losa pretensada. Plano 14.1.3
111+557	PS 115.7	CAMINO	PASO SUPERIOR DE CAMINO SOBRE AUTOVÍA	Losa pretensada. Plano 14.1.3
112+757	PS 116.9	CAMINO	PASO SUPERIOR DE CAMINO SOBRE AUTOVÍA	Losa pretensada. Plano 14.1.3
113+957	PI 118.1	CARRETERA	PASO INFERIOR DE CARRETERA BAJO AUTOVÍA	Vigas artesa. Plano 14.1.2
114+557	PS 118.7	CAMINO	PASO SUPERIOR DE CAMINO SOBRE AUTOVÍA	Losa pretensada. Plano 14.1.3
115+457	PS 119.6	CAMINO	PASO SUPERIOR DE CAMINO SOBRE AUTOVÍA	Losa pretensada. Plano 14.1.3
117+157	121.3	AUTOVÍA	VIADUCTO SOBRE EL ARROYO DE LA CORBACHA	Vigas doble T. Plano 14.1.6
117+857	PS 122.0	CAMINO	PASO SUPERIOR DE CAMINO SOBRE AUTOVÍA	Losa pretensada. Plano 14.1.3
118+857	PS 123.0	CAMINO	PASO SUPERIOR DE CAMINO SOBRE AUTOVÍA	Losa pretensada. Plano 14.1.3
120+357	PS 124.5	CARRETERA	PASO SUPERIOR DE CARRETERA SOBRE AUTOVÍA	Losa pretensada. Plano 14.1.1
120+857	PI 125.0	CARRETERA	PASO INFERIOR DE CARRETERA BAJO AUTOVÍA	Vigas artesa. Plano 14.1.2
121+257	PS 125.4	CAMINO	PASO SUPERIOR DE CAMINO SOBRE AUTOVÍA	Losa pretensada. Plano 14.1.3
121+557	PI 125.7	CARRETERA	PASO INFERIOR DE CARRETERA BAJO AUTOVÍA	Vigas artesa. Plano 14.1.2
122+357	PS 126.5	CARRETERA	PASO SUPERIOR DE CARRETERA SOBRE AUTOVÍA	Losa pretensada. Plano 14.1.1
123+057	PI 127.2	CAMINO	PASO INFERIOR DE CAMINO BAJO AUTOVÍA	Marco. Plano 14.1.4
123+457	PS 127.6	CAMINO	PASO SUPERIOR DE CAMINO SOBRE AUTOVÍA	Losa pretensada. Plano 14.1.3
124+457	PI 128.6	CAMINO	PASO INFERIOR DE CAMINO BAJO AUTOVÍA	Marco. Plano 14.1.4
125+057	PS 129.2	CARRETERA	PASO SUPERIOR DE CARRETERA SOBRE AUTOVÍA	Losa pretensada. Plano 14.1.1
126+457	PS 130.6	CAMINO	PASO SUPERIOR DE CAMINO SOBRE AUTOVÍA	Losa pretensada. Plano 14.1.3
127+257	PS 131.4	CAMINO	PASO SUPERIOR DE CAMINO SOBRE AUTOVÍA	Losa pretensada. Plano 14.1.3
127+957	PI 132.1	CARRETERA	PASO INFERIOR DE CARRETERA BAJO AUTOVÍA	Vigas artesa. Plano 14.1.2
128+557	PI 132.7	CAMINO	PASO INFERIOR DE CAMINO BAJO AUTOVÍA	Marco. Plano 14.1.4

P.K.	CÓDIGO	TIPO VÍA	DESCRIPCIÓN	TIPOLOGÍA
129+257	PI 133.4	CAMINO	PASO INFERIOR DE CAMINO BAJO AUTOVÍA	Marco. Plano 14.1.4
130+157	PI 134.3	CAMINO	PASO INFERIOR DE CAMINO BAJO AUTOVÍA	Marco. Plano 14.1.4
130+457	PI 134.6	CAMINO	PASO INFERIOR DE CAMINO BAJO AUTOVÍA	Marco. Plano 14.1.4
131+657	PI 135.8	CARRETERA	PASO INFERIOR DE CARRETERA BAJO AUTOVÍA	Vigas artesa. Plano 14.1.2
131+857	PI 136.0	CAMINO	PASO INFERIOR DE CAMINO BAJO AUTOVÍA	Marco. Plano 14.1.4
132+157	PS 136.3	CAMINO	PASO SUPERIOR DE CAMINO SOBRE AUTOVÍA	Losa pretensada. Plano 14.1.3
132+757	PI 136.9	CAMINO	PASO INFERIOR DE CAMINO BAJO AUTOVÍA	Marco. Plano 14.1.4
133+457	PI 137.6	CAMINO	PASO INFERIOR DE CAMINO BAJO AUTOVÍA	Marco. Plano 14.1.4
134+257	PI 138.4	CAMINO	PASO INFERIOR DE CAMINO BAJO AUTOVÍA	Marco. Plano 14.1.4
135+057	PS 139.2	CAMINO	PASO SUPERIOR DE CAMINO SOBRE AUTOVÍA	Losa pretensada. Plano 14.1.3
135+957	PI 140.1	CAMINO	PASO INFERIOR DE CAMINO BAJO AUTOVÍA	Marco. Plano 14.1.4
136+757	PI 140.9	CARRETERA	PASO INFERIOR DE CARRETERA BAJO AUTOVÍA	Vigas artesa. Plano 14.1.2
137+657	PS 141.8	CARRETERA	PASO SUPERIOR DE CARRETERA SOBRE AUTOVÍA	Losa pretensada. Plano 14.1.1
138+957	PS 143.1	CARRETERA	PASO SUPERIOR DE CARRETERA SOBRE AUTOVÍA	Losa pretensada. Plano 14.1.1
139+457	PI 143.6	CAMINO	PASO INFERIOR DE CAMINO BAJO AUTOVÍA	Marco. Plano 14.1.4
140+257	PI 144.4	CAMINO	PASO INFERIOR DE CAMINO BAJO AUTOVÍA	Marco. Plano 14.1.4
140+857	PS 145.0	CARRETERA	PASO SUPERIOR DE CARRETERA SOBRE AUTOVÍA	Losa pretensada. Plano 14.1.1
141+357	PI 145.5	CAMINO	PASO INFERIOR DE CAMINO BAJO AUTOVÍA	Marco. Plano 14.1.4
141+957	PI 146.1	CAMINO	PASO INFERIOR DE CAMINO BAJO AUTOVÍA	Marco. Plano 14.1.4
143+057	PI 147.2	CAMINO	PASO INFERIOR DE CAMINO BAJO AUTOVÍA	Marco. Plano 14.1.4
144+457	PS 148.6	CAMINO	PASO SUPERIOR DE CAMINO SOBRE AUTOVÍA	Losa pretensada. Plano 14.1.3
145+157	PI 149.3	CAMINO	PASO INFERIOR DE CAMINO BAJO AUTOVÍA	Marco. Plano 14.1.4
146+157	PI 150.3	CAMINO	PASO INFERIOR DE CAMINO BAJO AUTOVÍA	Marco. Plano 14.1.4
146+857	PI 151.0	CAMINO	PASO INFERIOR DE CAMINO BAJO AUTOVÍA	Marco. Plano 14.1.4
147+557	PI 151.7	CAMINO	PASO INFERIOR DE CAMINO BAJO AUTOVÍA	Marco. Plano 14.1.4
148+357	PI 152.5	CARRETERA	PASO INFERIOR DE CARRETERA BAJO AUTOVÍA	Vigas artesa. Plano 14.1.2
148+757	PI 152.9	CAMINO	PASO INFERIOR DE CAMINO BAJO AUTOVÍA	Marco. Plano 14.1.4
149+357	PS 153.5	CAMINO	PASO SUPERIOR DE CAMINO SOBRE AUTOVÍA	Losa pretensada. Plano 14.1.3
149+957	PS 154.1	CARRETERA	PASO SUPERIOR DE CARRETERA SOBRE AUTOVÍA	Losa pretensada. Plano 14.1.1
150+557	PI 154.7	CAMINO	PASO INFERIOR DE CAMINO BAJO AUTOVÍA	Marco. Plano 14.1.4
151+157	155.3	AUTOVÍA	VIADUCTO SOBRE EL RIO ZUJAR	Vigas doble T. Plano 14.1.6
152+057	PS 156.2	CAMINO	PASO SUPERIOR DE CAMINO SOBRE AUTOVÍA	Losa pretensada. Plano 14.1.3
152+757	PI 156.9	CAMINO	PASO INFERIOR DE CAMINO BAJO AUTOVÍA	Marco. Plano 14.1.4
153+757	PS 157.9	CAMINO	PASO SUPERIOR DE CAMINO SOBRE AUTOVÍA	Losa pretensada. Plano 14.1.3
155+157	PS 159.3	CAMINO	PASO SUPERIOR DE CAMINO SOBRE AUTOVÍA	Losa pretensada. Plano 14.1.3
156+057	PI 160.2	CARRETERA	PASO INFERIOR DE CARRETERA BAJO AUTOVÍA	Vigas artesa. Plano 14.1.2

P.K.	CÓDIGO	TIPO VÍA	DESCRIPCIÓN	TIPOLOGÍA
156+957	PS 161.1	CAMINO	PASO SUPERIOR DE CAMINO SOBRE AUTOVÍA	Losa pretensada. Plano 14.1.3
157+957	PS 162.1	CARRETERA	PASO SUPERIOR DE CARRETERA SOBRE AUTOVÍA	Losa pretensada. Plano 14.1.1
158+857	PS 163.0	CAMINO	PASO SUPERIOR DE CAMINO SOBRE AUTOVÍA	Losa pretensada. Plano 14.1.3
159+657	PI 163.8	CAMINO	PASO INFERIOR DE CAMINO BAJO AUTOVÍA	Marco. Plano 14.1.4
160+657	PI 164.8	CAMINO	PASO INFERIOR DE CAMINO BAJO AUTOVÍA	Marco. Plano 14.1.4
161+257	PI 165.4	CAMINO	PASO INFERIOR DE CAMINO BAJO AUTOVÍA	Marco. Plano 14.1.4
161+457	PI 165.6	CARRETERA	PASO INFERIOR DE CARRETERA BAJO AUTOVÍA	Vigas artesa. Plano 14.1.2
162+057	PS 166.2	CAMINO	PASO SUPERIOR DE CAMINO SOBRE AUTOVÍA	Losa pretensada. Plano 14.1.3
163+657	PI 167.8	CARRETERA	PASO INFERIOR DE CARRETERA BAJO AUTOVÍA	Vigas artesa. Plano 14.1.2
164+157	PS 168.3	CAMINO	PASO SUPERIOR DE CAMINO SOBRE AUTOVÍA	Losa pretensada. Plano 14.1.3
164+757	PI 168.9	CARRETERA	PASO INFERIOR DE CARRETERA BAJO AUTOVÍA	Vigas artesa. Plano 14.1.2
165+657	PS 169.8	CAMINO	PASO SUPERIOR DE CAMINO SOBRE AUTOVÍA	Losa pretensada. Plano 14.1.3
166+657	PS 170.8	CAMINO	PASO SUPERIOR DE CAMINO SOBRE AUTOVÍA	Losa pretensada. Plano 14.1.3
168+257	PS 172.4	CAMINO	PASO SUPERIOR DE CAMINO SOBRE AUTOVÍA	Losa pretensada. Plano 14.1.3
168+657	PS 172.8	CARRETERA	PASO SUPERIOR DE CARRETERA SOBRE AUTOVÍA	Losa pretensada. Plano 14.1.1
169+857	174.0	AUTOVÍA	VIADUCTO SOBRE EL RIO GUADIATO	Vigas doble T. Plano 14.1.6
171+257	PS 175.4	CAMINO	PASO SUPERIOR DE CAMINO SOBRE AUTOVÍA	Losa pretensada. Plano 14.1.3
172+257	PI 176.4	CAMINO	PASO INFERIOR DE CAMINO BAJO AUTOVÍA	Marco. Plano 14.1.4
174+057	PI 178.2	CAMINO	PASO INFERIOR DE CAMINO BAJO AUTOVÍA	Marco. Plano 14.1.4
174+857	PS 179.0	CAMINO	PASO SUPERIOR DE CAMINO SOBRE AUTOVÍA	Losa pretensada. Plano 14.1.3
175+857	PI 180.0	CAMINO	PASO INFERIOR DE CAMINO BAJO AUTOVÍA	Marco. Plano 14.1.4
176+357	PS 180.5	CARRETERA	PASO SUPERIOR DE CARRETERA SOBRE AUTOVÍA	Losa pretensada. Plano 14.1.1
176+757	PS 180.9	CAMINO	PASO SUPERIOR DE CAMINO SOBRE AUTOVÍA	Losa pretensada. Plano 14.1.3
177+157	PS 181.3	CAMINO	PASO SUPERIOR DE CAMINO SOBRE AUTOVÍA	Losa pretensada. Plano 14.1.3
177+757	PI 181.9	CAMINO	PASO INFERIOR DE CAMINO BAJO AUTOVÍA	Marco. Plano 14.1.4
178+557	PI 182.7	CAMINO	PASO INFERIOR DE CAMINO BAJO AUTOVÍA	Marco. Plano 14.1.4
179+057	PI 183.2	CAMINO	PASO INFERIOR DE CAMINO BAJO AUTOVÍA	Marco. Plano 14.1.4
180+157	PS 184.3	CAMINO	PASO SUPERIOR DE CAMINO SOBRE AUTOVÍA	Losa pretensada. Plano 14.1.3
181+257	PI 185.4	CARRETERA	PASO INFERIOR DE CARRETERA BAJO AUTOVÍA	Vigas artesa. Plano 14.1.2
181+957	PS 186.1	CARRETERA	PASO SUPERIOR DE CARRETERA SOBRE AUTOVÍA	Losa pretensada. Plano 14.1.1
169+857	174.0	AUTOVÍA	VIADUCTO SOBRE EL ARROYO DEL FRESNEDOSO	Vigas doble T. Plano 14.1.6
182+457	PI 186.6	CAMINO	PASO INFERIOR DE CAMINO BAJO AUTOVÍA	Marco. Plano 14.1.4
183+657	PI 187.8	CAMINO	PASO INFERIOR DE CAMINO BAJO AUTOVÍA	Marco. Plano 14.1.4
184+057	PS 188.2	CAMINO	PASO SUPERIOR DE CAMINO SOBRE AUTOVÍA	Losa pretensada. Plano 14.1.3
185+257	PI 189.4	CAMINO	PASO INFERIOR DE CAMINO BAJO AUTOVÍA	Marco. Plano 14.1.4
186+557	PI 190.7	CAMINO	PASO INFERIOR DE CAMINO BAJO AUTOVÍA	Marco. Plano 14.1.4

P.K.	CÓDIGO	TIPO VÍA	DESCRIPCIÓN	TIPOLOGÍA
187+757	PI 191.9	CARRETERA	PASO INFERIOR DE CARRETERA BAJO AUTOVÍA	Vigas artesa. Plano 14.1.2
189+157	PI 193.3	CAMINO	PASO INFERIOR DE CAMINO BAJO AUTOVÍA	Marco. Plano 14.1.4
190+057	PS 194.2	CAMINO	PASO SUPERIOR DE CAMINO SOBRE AUTOVÍA	Losa pretensada. Plano 14.1.3
191+957	PI 196.1	CARRETERA	PASO INFERIOR DE CARRETERA BAJO AUTOVÍA	Vigas artesa. Plano 14.1.2
192+657	PI 196.8	CAMINO	PASO INFERIOR DE CAMINO BAJO AUTOVÍA	Marco. Plano 14.1.4
193+857	PS 198.0	CAMINO	PASO SUPERIOR DE CAMINO SOBRE AUTOVÍA	Losa pretensada. Plano 14.1.3
195+257	PS 199.4	CAMINO	PASO SUPERIOR DE CAMINO SOBRE AUTOVÍA	Losa pretensada. Plano 14.1.3
195+857	PS 200.0	CAMINO	PASO SUPERIOR DE CAMINO SOBRE AUTOVÍA	Losa pretensada. Plano 14.1.3
196+457	PI 200.6	CAMINO	PASO INFERIOR DE CAMINO BAJO AUTOVÍA	Marco. Plano 14.1.4

5. ALTERNATIVA C4

P.K.	CÓDIGO	TIPO VÍA	DESCRIPCIÓN	TIPOLOGÍA
0+000	000.0	ENLACE	ENLACE CON CIRCUNVALACIÓN DE BADAJOZ	Vigas doble T. Plano 14.1.6
0+700	PI 000.7	CAMINO	PASO INFERIOR DE CAMINO BAJO AUTOVÍA	Marco. Plano 14.1.4
1+300	PI 001.3	CAMINO	PASO INFERIOR DE CAMINO BAJO AUTOVÍA	Marco. Plano 14.1.4
3+200	PS 003.2	CAMINO	PASO SUPERIOR DE CAMINO SOBRE AUTOVÍA	Losa pretensada. Plano 14.1.3
4+000	PS 004.0	CAMINO	PASO SUPERIOR DE CAMINO SOBRE AUTOVÍA	Losa pretensada. Plano 14.1.3
4+600	PS 004.6	CAMINO	PASO SUPERIOR DE CAMINO SOBRE AUTOVÍA	Losa pretensada. Plano 14.1.3
5+500	PS 005.5	CAMINO	PASO SUPERIOR DE CAMINO SOBRE AUTOVÍA	Losa pretensada. Plano 14.1.3
6+400	PS 006.4	CAMINO	PASO SUPERIOR DE CAMINO SOBRE AUTOVÍA	Losa pretensada. Plano 14.1.3
7+300	PS 007.3	CAMINO	PASO SUPERIOR DE CAMINO SOBRE AUTOVÍA	Losa pretensada. Plano 14.1.3
8+900	PS 008.9	CAMINO	PASO SUPERIOR DE CAMINO SOBRE AUTOVÍA	Losa pretensada. Plano 14.1.3
10+100	PI 010.1	CAMINO	PASO INFERIOR DE CAMINO BAJO AUTOVÍA	Marco. Plano 14.1.4
10+400	PI 010.4	CARRETERA	PASO INFERIOR DE CARRETERA BAJO AUTOVÍA	Vigas artesa. Plano 14.1.2
11+700	PS 011.7	CAMINO	PASO SUPERIOR DE CAMINO SOBRE AUTOVÍA	Losa pretensada. Plano 14.1.3
12+600	PS 012.6	CAMINO	PASO SUPERIOR DE CAMINO SOBRE AUTOVÍA	Losa pretensada. Plano 14.1.3
13+100	PI 013.1	CAMINO	PASO INFERIOR DE CAMINO BAJO AUTOVÍA	Marco. Plano 14.1.4
14+700	PI 014.7	CAMINO	PASO INFERIOR DE CAMINO BAJO AUTOVÍA	Marco. Plano 14.1.4
16+000	PI 016.0	CARRETERA	PASO INFERIOR DE CARRETERA BAJO AUTOVÍA	Vigas artesa. Plano 14.1.2
16+900	PS 016.9	CAMINO	PASO SUPERIOR DE CAMINO SOBRE AUTOVÍA	Losa pretensada. Plano 14.1.3
17+800	PI 017.8	CARRETERA	PASO INFERIOR DE CARRETERA BAJO AUTOVÍA	Vigas artesa. Plano 14.1.2
18+400	PS 018.4	CAMINO	PASO SUPERIOR DE CAMINO SOBRE AUTOVÍA	Losa pretensada. Plano 14.1.3
18+900	PI 018.9	CARRETERA	PASO INFERIOR DE CARRETERA BAJO AUTOVÍA	Vigas artesa. Plano 14.1.2
20+000	PI 020.0	CARRETERA	PASO INFERIOR DE CARRETERA BAJO AUTOVÍA	Vigas artesa. Plano 14.1.2
20+600	020.6	AUTOVÍA	VIADUCTO SOBRE LA RIBERA DE CHISCAPIERNAS	Vigas doble T. Plano 14.1.6
21+500	PS 021.5	CAMINO	PASO SUPERIOR DE CAMINO SOBRE AUTOVÍA	Losa pretensada. Plano 14.1.3
22+100	022.1	AUTOVÍA	VIADUCTO SOBRE EL RÍO NOGALES	Vigas doble T. Plano 14.1.6
23+500	PI 023.5	CAMINO	PASO INFERIOR DE CAMINO BAJO AUTOVÍA	Marco. Plano 14.1.4
24+500	PI 024.5	CAMINO	PASO INFERIOR DE CAMINO BAJO AUTOVÍA	Marco. Plano 14.1.4
25+300	PS 025.3	CAMINO	PASO SUPERIOR DE CAMINO SOBRE AUTOVÍA	Losa pretensada. Plano 14.1.3
26+600	PI 026.6	CAMINO	PASO INFERIOR DE CAMINO BAJO AUTOVÍA	Marco. Plano 14.1.4
27+300	PS 027.3	CARRETERA	PASO SUPERIOR DE CARRETERA SOBRE AUTOVÍA	Losa pretensada. Plano 14.1.1
28+100	PI 028.1	CAMINO	PASO INFERIOR DE CAMINO BAJO AUTOVÍA	Marco. Plano 14.1.4
29+300	PS 029.3	CARRETERA	PASO SUPERIOR DE CARRETERA SOBRE AUTOVÍA	Losa pretensada. Plano 14.1.1
30+500	030.5	AUTOVÍA	VIADUCTO SOBRE LA RIBERA DE ENTRIN VERDE	Vigas doble T. Plano 14.1.6

P.K.	CÓDIGO	TIPO VÍA	DESCRIPCIÓN	TIPOLOGÍA
30+700	PI 030.7	CAMINO	PASO INFERIOR DE CAMINO BAJO AUTOVÍA	Marco. Plano 14.1.4
31+700	PI 031.7	CAMINO	PASO INFERIOR DE CAMINO BAJO AUTOVÍA	Marco. Plano 14.1.4
33+600	PI 033.6	CAMINO	PASO INFERIOR DE CAMINO BAJO AUTOVÍA	Marco. Plano 14.1.4
34+100	PI 034.1	CAMINO	PASO INFERIOR DE CAMINO BAJO AUTOVÍA	Marco. Plano 14.1.4
35+100	PS 035.1	CAMINO	PASO SUPERIOR DE CAMINO SOBRE AUTOVÍA	Losa pretensada. Plano 14.1.3
36+800	PS 036.8	CARRETERA	PASO SUPERIOR DE CARRETERA SOBRE AUTOVÍA	Losa pretensada. Plano 14.1.1
37+300	PS 037.3	CAMINO	PASO SUPERIOR DE CAMINO SOBRE AUTOVÍA	Losa pretensada. Plano 14.1.3
38+000	PS 038.0	CAMINO	PASO SUPERIOR DE CAMINO SOBRE AUTOVÍA	Losa pretensada. Plano 14.1.3
38+000	PS 038.0	CARRETERA	PASO SUPERIOR DE CARRETERA SOBRE AUTOVÍA	Losa pretensada. Plano 14.1.1
38+700	PI 038.7	CAMINO	PASO INFERIOR DE CAMINO BAJO AUTOVÍA	Marco. Plano 14.1.4
39+400	PS 039.4	CARRETERA	PASO SUPERIOR DE CARRETERA SOBRE AUTOVÍA	Losa pretensada. Plano 14.1.1
40+000	PI 040.0	CAMINO	PASO INFERIOR DE CAMINO BAJO AUTOVÍA	Marco. Plano 14.1.4
41+000	PI 041.0	CAMINO	PASO INFERIOR DE CAMINO BAJO AUTOVÍA	Marco. Plano 14.1.4
42+100	PI 042.1	CAMINO	PASO INFERIOR DE CAMINO BAJO AUTOVÍA	Marco. Plano 14.1.4
43+900	PI 043.9	CAMINO	PASO INFERIOR DE CAMINO BAJO AUTOVÍA	Marco. Plano 14.1.4
44+300	PI 044.3	CAMINO	PASO INFERIOR DE CAMINO BAJO AUTOVÍA	Marco. Plano 14.1.4
44+900	PS 044.9	CAMINO	PASO SUPERIOR DE CAMINO SOBRE AUTOVÍA	Losa pretensada. Plano 14.1.3
45+500	PI 045.5	CARRETERA	PASO INFERIOR DE CARRETERA BAJO AUTOVÍA	Vigas artesa. Plano 14.1.2
47+100	PS 047.1	CARRETERA	PASO SUPERIOR DE CARRETERA SOBRE AUTOVÍA	Losa pretensada. Plano 14.1.1
47+800	PI 047.8	CAMINO	PASO INFERIOR DE CAMINO BAJO AUTOVÍA	Marco. Plano 14.1.4
49+300	PI 049.3	CAMINO	PASO INFERIOR DE CAMINO BAJO AUTOVÍA	Marco. Plano 14.1.4
49+700	PI 049.7	CARRETERA	PASO INFERIOR DE CARRETERA BAJO AUTOVÍA	Vigas artesa. Plano 14.1.2
50+200	050.2	AUTOVÍA	VIADUCTO SOBRE EL ARROYO DE LA ALBUERA	Vigas doble T. Plano 14.1.6
50+900	PI 050.9	CAMINO	PASO INFERIOR DE CAMINO BAJO AUTOVÍA	Marco. Plano 14.1.4
52+000	PS 052.0	CAMINO	PASO SUPERIOR DE CAMINO SOBRE AUTOVÍA	Losa pretensada. Plano 14.1.3
52+700	PI 052.7	CARRETERA	PASO INFERIOR DE CARRETERA BAJO AUTOVÍA	Vigas artesa. Plano 14.1.2
53+100	PI 053.1	CAMINO	PASO INFERIOR DE CAMINO BAJO AUTOVÍA	Marco. Plano 14.1.4
54+000	PS 054.0	CAMINO	PASO SUPERIOR DE CAMINO SOBRE AUTOVÍA	Losa pretensada. Plano 14.1.3
54+800	PS 054.8	CAMINO	PASO SUPERIOR DE CAMINO SOBRE AUTOVÍA	Losa pretensada. Plano 14.1.3
56+100	056.1	AUTOVÍA	VIADUCTO SOBRE EL RIO GUADAJIRA	Vigas doble T. Plano 14.1.6
57+200	PI 057.2	CAMINO	PASO INFERIOR DE CAMINO BAJO AUTOVÍA	Marco. Plano 14.1.4
58+100	PI 058.1	CAMINO	PASO INFERIOR DE CAMINO BAJO AUTOVÍA	Marco. Plano 14.1.4
58+500	058.5	AUTOVÍA	VIADUCTO SOBRE LA RIBERA DEL PLAYÓN	Vigas doble T. Plano 14.1.6
58+600	PI 058.6	CAMINO	PASO INFERIOR DE CAMINO BAJO AUTOVÍA	Marco. Plano 14.1.4
59+700	PS 059.7	CAMINO	PASO SUPERIOR DE CAMINO SOBRE AUTOVÍA	Losa pretensada. Plano 14.1.3
60+600	PI 060.6	CAMINO	PASO INFERIOR DE CAMINO BAJO AUTOVÍA	Marco. Plano 14.1.4

P.K.	CÓDIGO	TIPO VÍA	DESCRIPCIÓN	TIPOLOGÍA
61+000	PI 061.0	CAMINO	PASO INFERIOR DE CAMINO BAJO AUTOVÍA	Marco. Plano 14.1.4
62+800	PI 062.8	CAMINO	PASO DE CAMINO BAJO AUTOVÍA	Marco. Plano 14.1.4
64+600	PI 064.6	CAMINO	PASO DE CAMINO BAJO AUTOVÍA	Marco. Plano 14.1.4
65+400	PS 065.4	CARRETERA	PASO DE CARRETERA SOBRE AUTOVÍA	Losa pretensada. Plano 14.1.1
66+500	PS 066.5	CAMINO	PASO DE CAMINO SOBRE AUTOVÍA	Losa pretensada. Plano 14.1.3
67+100	PI 067.1	CAMINO	PASO DE CAMINO BAJO AUTOVÍA	Marco. Plano 14.1.4
67+500	PI 067.5	CAMINO	PASO DE CAMINO BAJO AUTOVÍA	Marco. Plano 14.1.4
68+700	PI 068.7	CARRETERA	PASO INFERIOR DE CARRETERA BAJO AUTOVÍA	Vigas artesa. Plano 14.1.2
68+800	PI 068.8	CAMINO	PASO INFERIOR DE CAMINO BAJO AUTOVÍA	Marco. Plano 14.1.4
69+400	PI 069.4	CAMINO	PASO INFERIOR DE CAMINO BAJO AUTOVÍA	Marco. Plano 14.1.4
70+500	PI 070.5	FERROCARRIL	PASO INFERIOR DE FERROCARRIL BAJO AUTOVÍA	Vigas artesa. Plano 14.1.5
71+100	PI 071.1	CAMINO	PASO INFERIOR DE CAMINO BAJO AUTOVÍA	Marco. Plano 14.1.4
72+100	PS 072.1	CAMINO	PASO SUPERIOR DE CAMINO SOBRE AUTOVÍA	Losa pretensada. Plano 14.1.3
72+800	PI 072.8	CARRETERA	PASO INFERIOR DE CARRETERA BAJO AUTOVÍA	Vigas artesa. Plano 14.1.2
73+200	PI 073.2	CAMINO	PASO INFERIOR DE CAMINO BAJO AUTOVÍA	Marco. Plano 14.1.4
73+200	PI 073.2	CARRETERA	PASO INFERIOR DE CARRETERA BAJO AUTOVÍA	Vigas artesa. Plano 14.1.2
73+300	073.3	AUTOVÍA	VIADUCTO SOBRE LA A-66	Vigas doble T. Plano 14.1.6
75+000	PS 075.0	CAMINO	PASO SUPERIOR DE CAMINO SOBRE AUTOVÍA	Losa pretensada. Plano 14.1.3
77+200	PI 077.2	CAMINO	PASO INFERIOR DE CAMINO BAJO AUTOVÍA	Marco. Plano 14.1.4
78+300	PI 078.3	CAMINO	PASO INFERIOR DE CAMINO BAJO AUTOVÍA	Marco. Plano 14.1.4
80+742	PS 084.8	CAMINO	PASO SUPERIOR DE CAMINO SOBRE AUTOVÍA	Losa pretensada. Plano 14.1.3
81+542	PI 085.6	CAMINO	PASO INFERIOR DE CAMINO BAJO AUTOVÍA	Marco. Plano 14.1.4
82+442	PI 086.5	CARRETERA	PASO INFERIOR DE CARRETERA BAJO AUTOVÍA	Vigas artesa. Plano 14.1.2
83+142	PI 087.2	CAMINO	PASO INFERIOR DE CAMINO BAJO AUTOVÍA	Marco. Plano 14.1.4
84+042	PI 088.1	CAMINO	PASO INFERIOR DE CAMINO BAJO AUTOVÍA	Marco. Plano 14.1.4
85+142	PS 089.2	CAMINO	PASO SUPERIOR DE CAMINO SOBRE AUTOVÍA	Losa pretensada. Plano 14.1.3
86+342	PI 090.4	CAMINO	PASO INFERIOR DE CAMINO BAJO AUTOVÍA	Marco. Plano 14.1.4
87+842	PS 091.9	CAMINO	PASO SUPERIOR DE CAMINO SOBRE AUTOVÍA	Losa pretensada. Plano 14.1.3
88+742	PI 092.8	CAMINO	PASO INFERIOR DE CAMINO BAJO AUTOVÍA	Marco. Plano 14.1.4
89+642	PI 093.7	CAMINO	PASO INFERIOR DE CAMINO BAJO AUTOVÍA	Marco. Plano 14.1.4
90+142	PI 094.2	CARRETERA	PASO INFERIOR DE CARRETERA BAJO AUTOVÍA	Vigas artesa. Plano 14.1.2
90+742	PS 094.8	CARRETERA	PASO SUPERIOR DE CARRETERA SOBRE AUTOVÍA	Losa pretensada. Plano 14.1.1
91+142	PI 095.2	CAMINO	PASO INFERIOR DE CAMINO BAJO AUTOVÍA	Marco. Plano 14.1.4
92+242	096.3	AUTOVÍA	VIADUCTO SOBRE LA RIBERA DE USAGRE	Vigas doble T. Plano 14.1.6
92+842	PS 096.9	CAMINO	PASO SUPERIOR DE CAMINO SOBRE AUTOVÍA	Losa pretensada. Plano 14.1.3
94+142	PS 098.2	CAMINO	PASO SUPERIOR DE CAMINO SOBRE AUTOVÍA	Losa pretensada. Plano 14.1.3

P.K.	CÓDIGO	TIPO VÍA	DESCRIPCIÓN	TIPOLOGÍA
95+142	PS 099.2	CAMINO	PASO SUPERIOR DE CAMINO SOBRE AUTOVÍA	Losa pretensada. Plano 14.1.3
96+842	PS 100.9	CAMINO	PASO SUPERIOR DE CAMINO SOBRE AUTOVÍA	Losa pretensada. Plano 14.1.3
97+542	PS 101.6	CARRETERA	PASO SUPERIOR DE CARRETERA SOBRE AUTOVÍA	Losa pretensada. Plano 14.1.1
98+042	PI 102.1	CAMINO	PASO INFERIOR DE CAMINO BAJO AUTOVÍA	Marco. Plano 14.1.4
99+142	PI 103.2	CAMINO	PASO INFERIOR DE CAMINO BAJO AUTOVÍA	Marco. Plano 14.1.4
99+542	PS 103.6	CAMINO	PASO SUPERIOR DE CAMINO SOBRE AUTOVÍA	Losa pretensada. Plano 14.1.3
100+442	PS 104.5	CARRETERA	PASO SUPERIOR DE CARRETERA SOBRE AUTOVÍA	Losa pretensada. Plano 14.1.1
100+942	PS 105.0	CAMINO	PASO SUPERIOR DE CAMINO SOBRE AUTOVÍA	Losa pretensada. Plano 14.1.3
102+542	PI 106.6	CAMINO	PASO INFERIOR DE CAMINO BAJO AUTOVÍA	Marco. Plano 14.1.4
104+042	PS 108.1	CAMINO	PASO SUPERIOR DE CAMINO SOBRE AUTOVÍA	Losa pretensada. Plano 14.1.3
105+642	PI 109.7	CAMINO	PASO INFERIOR DE CAMINO BAJO AUTOVÍA	Marco. Plano 14.1.4
105+942	PI 110.0	CARRETERA	PASO INFERIOR DE CARRETERA BAJO AUTOVÍA	Vigas artesa. Plano 14.1.2
106+842	PI 110.9	CAMINO	PASO INFERIOR DE CAMINO BAJO AUTOVÍA	Marco. Plano 14.1.4
107+842	PS 111.9	CAMINO	PASO SUPERIOR DE CAMINO SOBRE AUTOVÍA	Losa pretensada. Plano 14.1.3
108+742	PS 112.8	CARRETERA	PASO SUPERIOR DE CARRETERA SOBRE AUTOVÍA	Losa pretensada. Plano 14.1.1
109+842	PS 113.9	CARRETERA	PASO SUPERIOR DE CARRETERA SOBRE AUTOVÍA	Losa pretensada. Plano 14.1.1
110+442	PS 114.5	CAMINO	PASO SUPERIOR DE CAMINO SOBRE AUTOVÍA	Losa pretensada. Plano 14.1.3
111+642	PS 115.7	CAMINO	PASO SUPERIOR DE CAMINO SOBRE AUTOVÍA	Losa pretensada. Plano 14.1.3
112+842	PS 116.9	CAMINO	PASO SUPERIOR DE CAMINO SOBRE AUTOVÍA	Losa pretensada. Plano 14.1.3
114+042	PI 118.1	CARRETERA	PASO INFERIOR DE CARRETERA BAJO AUTOVÍA	Vigas artesa. Plano 14.1.2
114+642	PS 118.7	CAMINO	PASO SUPERIOR DE CAMINO SOBRE AUTOVÍA	Losa pretensada. Plano 14.1.3
115+542	PS 119.6	CAMINO	PASO SUPERIOR DE CAMINO SOBRE AUTOVÍA	Losa pretensada. Plano 14.1.3
117+242	121.3	AUTOVÍA	VIADUCTO SOBRE EL ARROYO DE LA CORBACHA	Vigas doble T. Plano 14.1.6
117+942	PS 122.0	CAMINO	PASO SUPERIOR DE CAMINO SOBRE AUTOVÍA	Losa pretensada. Plano 14.1.3
118+942	PS 123.0	CAMINO	PASO SUPERIOR DE CAMINO SOBRE AUTOVÍA	Losa pretensada. Plano 14.1.3
120+442	PS 124.5	CARRETERA	PASO SUPERIOR DE CARRETERA SOBRE AUTOVÍA	Losa pretensada. Plano 14.1.1
120+942	PI 125.0	CARRETERA	PASO INFERIOR DE CARRETERA BAJO AUTOVÍA	Vigas artesa. Plano 14.1.2
121+342	PS 125.4	CAMINO	PASO SUPERIOR DE CAMINO SOBRE AUTOVÍA	Losa pretensada. Plano 14.1.3
121+642	PI 125.7	CARRETERA	PASO INFERIOR DE CARRETERA BAJO AUTOVÍA	Vigas artesa. Plano 14.1.2
122+442	PS 126.5	CARRETERA	PASO SUPERIOR DE CARRETERA SOBRE AUTOVÍA	Losa pretensada. Plano 14.1.1
123+142	PI 127.2	CAMINO	PASO INFERIOR DE CAMINO BAJO AUTOVÍA	Marco. Plano 14.1.4
123+542	PS 127.6	CAMINO	PASO SUPERIOR DE CAMINO SOBRE AUTOVÍA	Losa pretensada. Plano 14.1.3
124+542	PI 128.6	CAMINO	PASO INFERIOR DE CAMINO BAJO AUTOVÍA	Marco. Plano 14.1.4
125+142	PS 129.2	CARRETERA	PASO SUPERIOR DE CARRETERA SOBRE AUTOVÍA	Losa pretensada. Plano 14.1.1
126+542	PS 130.6	CAMINO	PASO SUPERIOR DE CAMINO SOBRE AUTOVÍA	Losa pretensada. Plano 14.1.3
127+342	PS 131.4	CAMINO	PASO SUPERIOR DE CAMINO SOBRE AUTOVÍA	Losa pretensada. Plano 14.1.3

P.K.	CÓDIGO	TIPO VÍA	DESCRIPCIÓN	TIPOLOGÍA
128+042	PI 132.1	CARRETERA	PASO INFERIOR DE CARRETERA BAJO AUTOVÍA	Vigas artesa. Plano 14.1.2
128+642	PI 132.7	CAMINO	PASO INFERIOR DE CAMINO BAJO AUTOVÍA	Marco. Plano 14.1.4
129+342	PI 133.4	CAMINO	PASO INFERIOR DE CAMINO BAJO AUTOVÍA	Marco. Plano 14.1.4
130+242	PI 134.3	CAMINO	PASO INFERIOR DE CAMINO BAJO AUTOVÍA	Marco. Plano 14.1.4
130+542	PI 134.6	CAMINO	PASO INFERIOR DE CAMINO BAJO AUTOVÍA	Marco. Plano 14.1.4
131+742	PI 135.8	CARRETERA	PASO INFERIOR DE CARRETERA BAJO AUTOVÍA	Vigas artesa. Plano 14.1.2
131+942	PI 136.0	CAMINO	PASO INFERIOR DE CAMINO BAJO AUTOVÍA	Marco. Plano 14.1.4
132+242	PS 136.3	CAMINO	PASO SUPERIOR DE CAMINO SOBRE AUTOVÍA	Losa pretensada. Plano 14.1.3
132+842	PI 136.9	CAMINO	PASO INFERIOR DE CAMINO BAJO AUTOVÍA	Marco. Plano 14.1.4
133+542	PI 137.6	CAMINO	PASO INFERIOR DE CAMINO BAJO AUTOVÍA	Marco. Plano 14.1.4
134+342	PI 138.4	CAMINO	PASO INFERIOR DE CAMINO BAJO AUTOVÍA	Marco. Plano 14.1.4
135+142	PS 139.2	CAMINO	PASO SUPERIOR DE CAMINO SOBRE AUTOVÍA	Losa pretensada. Plano 14.1.3
136+042	PI 140.1	CAMINO	PASO INFERIOR DE CAMINO BAJO AUTOVÍA	Marco. Plano 14.1.4
136+842	PI 140.9	CARRETERA	PASO INFERIOR DE CARRETERA BAJO AUTOVÍA	Vigas artesa. Plano 14.1.2
137+742	PS 141.8	CARRETERA	PASO SUPERIOR DE CARRETERA SOBRE AUTOVÍA	Losa pretensada. Plano 14.1.1
139+042	PS 143.1	CARRETERA	PASO SUPERIOR DE CARRETERA SOBRE AUTOVÍA	Losa pretensada. Plano 14.1.1
139+542	PI 143.6	CAMINO	PASO INFERIOR DE CAMINO BAJO AUTOVÍA	Marco. Plano 14.1.4
140+342	PI 144.4	CAMINO	PASO INFERIOR DE CAMINO BAJO AUTOVÍA	Marco. Plano 14.1.4
140+942	PS 145.0	CARRETERA	PASO SUPERIOR DE CARRETERA SOBRE AUTOVÍA	Losa pretensada. Plano 14.1.1
141+442	PI 145.5	CAMINO	PASO INFERIOR DE CAMINO BAJO AUTOVÍA	Marco. Plano 14.1.4
142+042	PI 146.1	CAMINO	PASO INFERIOR DE CAMINO BAJO AUTOVÍA	Marco. Plano 14.1.4
143+142	PI 147.2	CAMINO	PASO INFERIOR DE CAMINO BAJO AUTOVÍA	Marco. Plano 14.1.4
144+542	PS 148.6	CAMINO	PASO SUPERIOR DE CAMINO SOBRE AUTOVÍA	Losa pretensada. Plano 14.1.3
145+242	PI 149.3	CAMINO	PASO INFERIOR DE CAMINO BAJO AUTOVÍA	Marco. Plano 14.1.4
146+242	PI 150.3	CAMINO	PASO INFERIOR DE CAMINO BAJO AUTOVÍA	Marco. Plano 14.1.4
146+942	PI 151.0	CAMINO	PASO INFERIOR DE CAMINO BAJO AUTOVÍA	Marco. Plano 14.1.4
147+642	PI 151.7	CAMINO	PASO INFERIOR DE CAMINO BAJO AUTOVÍA	Marco. Plano 14.1.4
148+442	PI 152.5	CARRETERA	PASO INFERIOR DE CARRETERA BAJO AUTOVÍA	Vigas artesa. Plano 14.1.2
148+842	PI 152.9	CAMINO	PASO INFERIOR DE CAMINO BAJO AUTOVÍA	Marco. Plano 14.1.4
149+442	PS 153.5	CAMINO	PASO SUPERIOR DE CAMINO SOBRE AUTOVÍA	Losa pretensada. Plano 14.1.3
150+042	PS 154.1	CARRETERA	PASO SUPERIOR DE CARRETERA SOBRE AUTOVÍA	Losa pretensada. Plano 14.1.1
150+642	PI 154.7	CAMINO	PASO INFERIOR DE CAMINO BAJO AUTOVÍA	Marco. Plano 14.1.4
151+242	155.3	AUTOVÍA	VIADUCTO SOBRE EL RIO ZUJAR	Vigas doble T. Plano 14.1.6
152+142	PS 156.2	CAMINO	PASO SUPERIOR DE CAMINO SOBRE AUTOVÍA	Losa pretensada. Plano 14.1.3
152+842	PI 156.9	CAMINO	PASO INFERIOR DE CAMINO BAJO AUTOVÍA	Marco. Plano 14.1.4
153+842	PS 157.9	CAMINO	PASO SUPERIOR DE CAMINO SOBRE AUTOVÍA	Losa pretensada. Plano 14.1.3

P.K.	CÓDIGO	TIPO VÍA	DESCRIPCIÓN	TIPOLOGÍA
155+242	PS 159.3	CAMINO	PASO SUPERIOR DE CAMINO SOBRE AUTOVÍA	Losa pretensada. Plano 14.1.3
156+142	PI 160.2	CARRETERA	PASO INFERIOR DE CARRETERA BAJO AUTOVÍA	Vigas artesa. Plano 14.1.2
157+042	PS 161.1	CAMINO	PASO SUPERIOR DE CAMINO SOBRE AUTOVÍA	Losa pretensada. Plano 14.1.3
158+042	PS 162.1	CARRETERA	PASO SUPERIOR DE CARRETERA SOBRE AUTOVÍA	Losa pretensada. Plano 14.1.1
158+942	PS 163.0	CAMINO	PASO SUPERIOR DE CAMINO SOBRE AUTOVÍA	Losa pretensada. Plano 14.1.3
159+742	PI 163.8	CAMINO	PASO INFERIOR DE CAMINO BAJO AUTOVÍA	Marco. Plano 14.1.4
160+742	PI 164.8	CAMINO	PASO INFERIOR DE CAMINO BAJO AUTOVÍA	Marco. Plano 14.1.4
161+342	PI 165.4	CAMINO	PASO INFERIOR DE CAMINO BAJO AUTOVÍA	Marco. Plano 14.1.4
161+542	PI 165.6	CARRETERA	PASO INFERIOR DE CARRETERA BAJO AUTOVÍA	Vigas artesa. Plano 14.1.2
162+142	PS 166.2	CAMINO	PASO SUPERIOR DE CAMINO SOBRE AUTOVÍA	Losa pretensada. Plano 14.1.3
163+742	PI 167.8	CARRETERA	PASO INFERIOR DE CARRETERA BAJO AUTOVÍA	Vigas artesa. Plano 14.1.2
164+242	PS 168.3	CAMINO	PASO SUPERIOR DE CAMINO SOBRE AUTOVÍA	Losa pretensada. Plano 14.1.3
164+842	PI 168.9	CARRETERA	PASO INFERIOR DE CARRETERA BAJO AUTOVÍA	Vigas artesa. Plano 14.1.2
165+742	PS 169.8	CAMINO	PASO SUPERIOR DE CAMINO SOBRE AUTOVÍA	Losa pretensada. Plano 14.1.3
166+742	PS 170.8	CAMINO	PASO SUPERIOR DE CAMINO SOBRE AUTOVÍA	Losa pretensada. Plano 14.1.3
168+342	PS 172.4	CAMINO	PASO SUPERIOR DE CAMINO SOBRE AUTOVÍA	Losa pretensada. Plano 14.1.3
168+742	PS 172.8	CARRETERA	PASO SUPERIOR DE CARRETERA SOBRE AUTOVÍA	Losa pretensada. Plano 14.1.1
169+942	174.0	AUTOVÍA	VIADUCTO SOBRE EL RIO GUADIATO	Vigas doble T. Plano 14.1.6
171+342	PS 175.4	CAMINO	PASO SUPERIOR DE CAMINO SOBRE AUTOVÍA	Losa pretensada. Plano 14.1.3
172+342	PI 176.4	CAMINO	PASO INFERIOR DE CAMINO BAJO AUTOVÍA	Marco. Plano 14.1.4
174+142	PI 178.2	CAMINO	PASO INFERIOR DE CAMINO BAJO AUTOVÍA	Marco. Plano 14.1.4
174+942	PS 179.0	CAMINO	PASO SUPERIOR DE CAMINO SOBRE AUTOVÍA	Losa pretensada. Plano 14.1.3
175+942	PI 180.0	CAMINO	PASO INFERIOR DE CAMINO BAJO AUTOVÍA	Marco. Plano 14.1.4
176+442	PS 180.5	CARRETERA	PASO SUPERIOR DE CARRETERA SOBRE AUTOVÍA	Losa pretensada. Plano 14.1.1
176+842	PS 180.9	CAMINO	PASO SUPERIOR DE CAMINO SOBRE AUTOVÍA	Losa pretensada. Plano 14.1.3
177+242	PS 181.3	CAMINO	PASO SUPERIOR DE CAMINO SOBRE AUTOVÍA	Losa pretensada. Plano 14.1.3
177+842	PI 181.9	CAMINO	PASO INFERIOR DE CAMINO BAJO AUTOVÍA	Marco. Plano 14.1.4
178+642	PI 182.7	CAMINO	PASO INFERIOR DE CAMINO BAJO AUTOVÍA	Marco. Plano 14.1.4
179+142	PI 183.2	CAMINO	PASO INFERIOR DE CAMINO BAJO AUTOVÍA	Marco. Plano 14.1.4
180+242	PS 184.3	CAMINO	PASO SUPERIOR DE CAMINO SOBRE AUTOVÍA	Losa pretensada. Plano 14.1.3
181+342	PI 185.4	CARRETERA	PASO INFERIOR DE CARRETERA BAJO AUTOVÍA	Vigas artesa. Plano 14.1.2
182+042	PS 186.1	CARRETERA	PASO SUPERIOR DE CARRETERA SOBRE AUTOVÍA	Losa pretensada. Plano 14.1.1
169+942	174.0	AUTOVÍA	VIADUCTO SOBRE EL ARROYO DEL FRESNEDOSO	Vigas doble T. Plano 14.1.6
182+542	PI 186.6	CAMINO	PASO INFERIOR DE CAMINO BAJO AUTOVÍA	Marco. Plano 14.1.4
183+742	PI 187.8	CAMINO	PASO INFERIOR DE CAMINO BAJO AUTOVÍA	Marco. Plano 14.1.4
184+142	PS 188.2	CAMINO	PASO SUPERIOR DE CAMINO SOBRE AUTOVÍA	Losa pretensada. Plano 14.1.3

P.K.	CÓDIGO	TIPO VÍA	DESCRIPCIÓN	TIPOLOGÍA
185+342	PI 189.4	CAMINO	PASO INFERIOR DE CAMINO BAJO AUTOVÍA	Marco. Plano 14.1.4
186+642	PI 190.7	CAMINO	PASO INFERIOR DE CAMINO BAJO AUTOVÍA	Marco. Plano 14.1.4
187+842	PI 191.9	CARRETERA	PASO INFERIOR DE CARRETERA BAJO AUTOVÍA	Vigas artesa. Plano 14.1.2
189+242	PI 193.3	CAMINO	PASO INFERIOR DE CAMINO BAJO AUTOVÍA	Marco. Plano 14.1.4
190+142	PS 194.2	CAMINO	PASO SUPERIOR DE CAMINO SOBRE AUTOVÍA	Losa pretensada. Plano 14.1.3
192+042	PI 196.1	CARRETERA	PASO INFERIOR DE CARRETERA BAJO AUTOVÍA	Vigas artesa. Plano 14.1.2
192+742	PI 196.8	CAMINO	PASO INFERIOR DE CAMINO BAJO AUTOVÍA	Marco. Plano 14.1.4
193+942	PS 198.0	CAMINO	PASO SUPERIOR DE CAMINO SOBRE AUTOVÍA	Losa pretensada. Plano 14.1.3
195+342	PS 199.4	CAMINO	PASO SUPERIOR DE CAMINO SOBRE AUTOVÍA	Losa pretensada. Plano 14.1.3
195+942	PS 200.0	CAMINO	PASO SUPERIOR DE CAMINO SOBRE AUTOVÍA	Losa pretensada. Plano 14.1.3
196+542	PI 200.6	CAMINO	PASO INFERIOR DE CAMINO BAJO AUTOVÍA	Marco. Plano 14.1.4

6. ALTERNATIVA C5

P.K.	CÓDIGO	TIPO VÍA	DESCRIPCIÓN	TIPOLOGÍA
0+000	000.0	ENLACE	ENLACE CON CIRCUNVALACIÓN DE BADAJOZ	Vigas doble T. Plano 14.1.6
0+700	PI 000.7	CAMINO	PASO INFERIOR DE CAMINO BAJO AUTOVÍA	Marco. Plano 14.1.4
1+300	PI 001.3	CAMINO	PASO INFERIOR DE CAMINO BAJO AUTOVÍA	Marco. Plano 14.1.4
3+200	PS 003.2	CAMINO	PASO SUPERIOR DE CAMINO SOBRE AUTOVÍA	Losa pretensada. Plano 14.1.3
4+000	PS 004.0	CAMINO	PASO SUPERIOR DE CAMINO SOBRE AUTOVÍA	Losa pretensada. Plano 14.1.3
4+600	PS 004.6	CAMINO	PASO SUPERIOR DE CAMINO SOBRE AUTOVÍA	Losa pretensada. Plano 14.1.3
5+500	PS 005.5	CAMINO	PASO SUPERIOR DE CAMINO SOBRE AUTOVÍA	Losa pretensada. Plano 14.1.3
6+400	PS 006.4	CAMINO	PASO SUPERIOR DE CAMINO SOBRE AUTOVÍA	Losa pretensada. Plano 14.1.3
7+300	PS 007.3	CAMINO	PASO SUPERIOR DE CAMINO SOBRE AUTOVÍA	Losa pretensada. Plano 14.1.3
8+900	PS 008.9	CAMINO	PASO SUPERIOR DE CAMINO SOBRE AUTOVÍA	Losa pretensada. Plano 14.1.3
10+100	PI 010.1	CAMINO	PASO INFERIOR DE CAMINO BAJO AUTOVÍA	Marco. Plano 14.1.4
10+400	PI 010.4	CARRETERA	PASO INFERIOR DE CARRETERA BAJO AUTOVÍA	Vigas artesa. Plano 14.1.2
11+700	PS 011.7	CAMINO	PASO SUPERIOR DE CAMINO SOBRE AUTOVÍA	Losa pretensada. Plano 14.1.3
12+600	PS 012.6	CAMINO	PASO SUPERIOR DE CAMINO SOBRE AUTOVÍA	Losa pretensada. Plano 14.1.3
13+100	PI 013.1	CAMINO	PASO INFERIOR DE CAMINO BAJO AUTOVÍA	Marco. Plano 14.1.4
14+700	PI 014.7	CAMINO	PASO INFERIOR DE CAMINO BAJO AUTOVÍA	Marco. Plano 14.1.4
16+000	PI 016.0	CARRETERA	PASO INFERIOR DE CARRETERA BAJO AUTOVÍA	Vigas artesa. Plano 14.1.2
16+900	PS 016.9	CAMINO	PASO SUPERIOR DE CAMINO SOBRE AUTOVÍA	Losa pretensada. Plano 14.1.3
17+800	PI 017.8	CARRETERA	PASO INFERIOR DE CARRETERA BAJO AUTOVÍA	Vigas artesa. Plano 14.1.2
18+400	PS 018.4	CAMINO	PASO SUPERIOR DE CAMINO SOBRE AUTOVÍA	Losa pretensada. Plano 14.1.3
18+900	PI 018.9	CARRETERA	PASO INFERIOR DE CARRETERA BAJO AUTOVÍA	Vigas artesa. Plano 14.1.2
20+000	PI 020.0	CARRETERA	PASO INFERIOR DE CARRETERA BAJO AUTOVÍA	Vigas artesa. Plano 14.1.2
20+600	020.6	AUTOVÍA	VIADUCTO SOBRE LA RIBERA DE CHISCAPIERNAS	Vigas doble T. Plano 14.1.6
21+500	PS 021.5	CAMINO	PASO SUPERIOR DE CAMINO SOBRE AUTOVÍA	Losa pretensada. Plano 14.1.3
22+100	022.1	AUTOVÍA	VIADUCTO SOBRE EL RÍO NOGALES	Vigas doble T. Plano 14.1.6
23+500	PI 023.5	CAMINO	PASO INFERIOR DE CAMINO BAJO AUTOVÍA	Marco. Plano 14.1.4
24+500	PI 024.5	CAMINO	PASO INFERIOR DE CAMINO BAJO AUTOVÍA	Marco. Plano 14.1.4
25+300	PS 025.3	CAMINO	PASO SUPERIOR DE CAMINO SOBRE AUTOVÍA	Losa pretensada. Plano 14.1.3
26+600	PI 026.6	CAMINO	PASO INFERIOR DE CAMINO BAJO AUTOVÍA	Marco. Plano 14.1.4
27+300	PS 027.3	CARRETERA	PASO SUPERIOR DE CARRETERA SOBRE AUTOVÍA	Losa pretensada. Plano 14.1.1
28+100	PI 028.1	CAMINO	PASO INFERIOR DE CAMINO BAJO AUTOVÍA	Marco. Plano 14.1.4
29+300	PS 029.3	CARRETERA	PASO SUPERIOR DE CARRETERA SOBRE AUTOVÍA	Losa pretensada. Plano 14.1.1
30+500	030.5	AUTOVÍA	VIADUCTO SOBRE LA RIBERA DE ENTRIN VERDE	Vigas doble T. Plano 14.1.6

P.K.	CÓDIGO	TIPO VÍA	DESCRIPCIÓN	TIPOLOGÍA
30+700	PI 030.7	CAMINO	PASO INFERIOR DE CAMINO BAJO AUTOVÍA	Marco. Plano 14.1.4
31+700	PI 031.7	CAMINO	PASO INFERIOR DE CAMINO BAJO AUTOVÍA	Marco. Plano 14.1.4
33+600	PI 033.6	CAMINO	PASO INFERIOR DE CAMINO BAJO AUTOVÍA	Marco. Plano 14.1.4
34+100	PI 034.1	CAMINO	PASO INFERIOR DE CAMINO BAJO AUTOVÍA	Marco. Plano 14.1.4
35+100	PS 035.1	CAMINO	PASO SUPERIOR DE CAMINO SOBRE AUTOVÍA	Losa pretensada. Plano 14.1.3
36+800	PS 036.8	CARRETERA	PASO SUPERIOR DE CARRETERA SOBRE AUTOVÍA	Losa pretensada. Plano 14.1.1
37+300	PS 037.3	CAMINO	PASO SUPERIOR DE CAMINO SOBRE AUTOVÍA	Losa pretensada. Plano 14.1.3
38+000	PS 038.0	CAMINO	PASO SUPERIOR DE CAMINO SOBRE AUTOVÍA	Losa pretensada. Plano 14.1.3
38+000	PS 038.0	CARRETERA	PASO SUPERIOR DE CARRETERA SOBRE AUTOVÍA	Losa pretensada. Plano 14.1.1
38+700	PI 038.7	CAMINO	PASO INFERIOR DE CAMINO BAJO AUTOVÍA	Marco. Plano 14.1.4
39+400	PS 039.4	CARRETERA	PASO SUPERIOR DE CARRETERA SOBRE AUTOVÍA	Losa pretensada. Plano 14.1.1
40+000	PI 040.0	CAMINO	PASO INFERIOR DE CAMINO BAJO AUTOVÍA	Marco. Plano 14.1.4
41+000	PI 041.0	CAMINO	PASO INFERIOR DE CAMINO BAJO AUTOVÍA	Marco. Plano 14.1.4
42+100	PI 042.1	CAMINO	PASO INFERIOR DE CAMINO BAJO AUTOVÍA	Marco. Plano 14.1.4
43+900	PI 043.9	CAMINO	PASO INFERIOR DE CAMINO BAJO AUTOVÍA	Marco. Plano 14.1.4
44+300	PI 044.3	CAMINO	PASO INFERIOR DE CAMINO BAJO AUTOVÍA	Marco. Plano 14.1.4
44+900	PS 044.9	CAMINO	PASO SUPERIOR DE CAMINO SOBRE AUTOVÍA	Losa pretensada. Plano 14.1.3
45+500	PI 045.5	CARRETERA	PASO INFERIOR DE CARRETERA BAJO AUTOVÍA	Vigas artesa. Plano 14.1.2
47+100	PS 047.1	CARRETERA	PASO SUPERIOR DE CARRETERA SOBRE AUTOVÍA	Losa pretensada. Plano 14.1.1
47+800	PI 047.8	CAMINO	PASO INFERIOR DE CAMINO BAJO AUTOVÍA	Marco. Plano 14.1.4
49+300	PI 049.3	CAMINO	PASO INFERIOR DE CAMINO BAJO AUTOVÍA	Marco. Plano 14.1.4
49+700	PI 049.7	CARRETERA	PASO INFERIOR DE CARRETERA BAJO AUTOVÍA	Vigas artesa. Plano 14.1.2
50+200	050.2	AUTOVÍA	VIADUCTO SOBRE EL ARROYO DE LA ALBUERA	Vigas doble T. Plano 14.1.6
50+900	PI 050.9	CAMINO	PASO INFERIOR DE CAMINO BAJO AUTOVÍA	Marco. Plano 14.1.4
52+000	PS 052.0	CAMINO	PASO SUPERIOR DE CAMINO SOBRE AUTOVÍA	Losa pretensada. Plano 14.1.3
52+700	PI 052.7	CARRETERA	PASO INFERIOR DE CARRETERA BAJO AUTOVÍA	Vigas artesa. Plano 14.1.2
53+100	PI 053.1	CAMINO	PASO INFERIOR DE CAMINO BAJO AUTOVÍA	Marco. Plano 14.1.4
54+000	PS 054.0	CAMINO	PASO SUPERIOR DE CAMINO SOBRE AUTOVÍA	Losa pretensada. Plano 14.1.3
54+800	PS 054.8	CAMINO	PASO SUPERIOR DE CAMINO SOBRE AUTOVÍA	Losa pretensada. Plano 14.1.3
56+100	056.1	AUTOVÍA	VIADUCTO SOBRE EL RIO GUADAJIRA	Vigas doble T. Plano 14.1.6
57+200	PI 057.2	CAMINO	PASO INFERIOR DE CAMINO BAJO AUTOVÍA	Marco. Plano 14.1.4
58+100	PI 058.1	CAMINO	PASO INFERIOR DE CAMINO BAJO AUTOVÍA	Marco. Plano 14.1.4
58+500	058.5	AUTOVÍA	VIADUCTO SOBRE LA RIBERA DEL PLAYÓN	Vigas doble T. Plano 14.1.6
58+600	PI 058.6	CAMINO	PASO INFERIOR DE CAMINO BAJO AUTOVÍA	Marco. Plano 14.1.4
59+700	PS 059.7	CAMINO	PASO SUPERIOR DE CAMINO SOBRE AUTOVÍA	Losa pretensada. Plano 14.1.3
60+600	PI 060.6	CAMINO	PASO INFERIOR DE CAMINO BAJO AUTOVÍA	Marco. Plano 14.1.4

P.K.	CÓDIGO	TIPO VÍA	DESCRIPCIÓN	TIPOLOGÍA
61+000	PI 061.0	CAMINO	PASO INFERIOR DE CAMINO BAJO AUTOVÍA	Marco. Plano 14.1.4
62+800	PI 062.8	CAMINO	PASO DE CAMINO BAJO AUTOVÍA	Marco. Plano 14.1.4
64+600	PI 064.6	CAMINO	PASO DE CAMINO BAJO AUTOVÍA	Marco. Plano 14.1.4
65+400	PS 065.4	CARRETERA	PASO DE CARRETERA SOBRE AUTOVÍA	Losa pretensada. Plano 14.1.1
66+500	PS 066.5	CAMINO	PASO DE CAMINO SOBRE AUTOVÍA	Losa pretensada. Plano 14.1.3
67+100	PI 067.1	CAMINO	PASO DE CAMINO BAJO AUTOVÍA	Marco. Plano 14.1.4
67+500	PI 067.5	CAMINO	PASO DE CAMINO BAJO AUTOVÍA	Marco. Plano 14.1.4
68+700	PI 068.7	CARRETERA	PASO INFERIOR DE CARRETERA BAJO AUTOVÍA	Vigas artesa. Plano 14.1.2
70+400	PS 070.4	CAMINO	PASO SUPERIOR DE CAMINO SOBRE AUTOVÍA	Losa pretensada. Plano 14.1.3
71+400	PI 071.4	CAMINO	PASO INFERIOR DE CAMINO BAJO AUTOVÍA	Marco. Plano 14.1.4
71+800	PI 071.8	CARRETERA	PASO INFERIOR DE CARRETERA BAJO AUTOVÍA	Vigas artesa. Plano 14.1.2
72+100	PI 072.1	CAMINO	PASO INFERIOR DE CAMINO BAJO AUTOVÍA	Marco. Plano 14.1.4
72+900	PI 072.9	CAMINO	PASO INFERIOR DE CAMINO BAJO AUTOVÍA	Marco. Plano 14.1.4
74+600	PS 074.6	CARRETERA	PASO SUPERIOR DE CARRETERA SOBRE AUTOVÍA	Losa pretensada. Plano 14.1.1
75+200	PS 075.2	CARRETERA	PASO SUPERIOR DE CARRETERA SOBRE AUTOVÍA	Losa pretensada. Plano 14.1.1
75+900	PI 075.9	CAMINO	PASO INFERIOR DE CAMINO BAJO AUTOVÍA	Marco. Plano 14.1.4
76+897	PS 080.6	CAMINO	PASO SUPERIOR DE CAMINO SOBRE AUTOVÍA	Losa pretensada. Plano 14.1.3
78+697	PS 082.4	CAMINO	PASO SUPERIOR DE CAMINO SOBRE AUTOVÍA	Losa pretensada. Plano 14.1.3
81+097	PS 084.8	CAMINO	PASO SUPERIOR DE CAMINO SOBRE AUTOVÍA	Losa pretensada. Plano 14.1.3
81+897	PI 085.6	CAMINO	PASO INFERIOR DE CAMINO BAJO AUTOVÍA	Marco. Plano 14.1.4
82+797	PI 086.5	CARRETERA	PASO INFERIOR DE CARRETERA BAJO AUTOVÍA	Vigas artesa. Plano 14.1.2
83+497	PI 087.2	CAMINO	PASO INFERIOR DE CAMINO BAJO AUTOVÍA	Marco. Plano 14.1.4
84+397	PI 088.1	CAMINO	PASO INFERIOR DE CAMINO BAJO AUTOVÍA	Marco. Plano 14.1.4
85+497	PS 089.2	CAMINO	PASO SUPERIOR DE CAMINO SOBRE AUTOVÍA	Losa pretensada. Plano 14.1.3
86+697	PI 090.4	CAMINO	PASO INFERIOR DE CAMINO BAJO AUTOVÍA	Marco. Plano 14.1.4
88+197	PS 091.9	CAMINO	PASO SUPERIOR DE CAMINO SOBRE AUTOVÍA	Losa pretensada. Plano 14.1.3
89+097	PI 092.8	CAMINO	PASO INFERIOR DE CAMINO BAJO AUTOVÍA	Marco. Plano 14.1.4
89+997	PI 093.7	CAMINO	PASO INFERIOR DE CAMINO BAJO AUTOVÍA	Marco. Plano 14.1.4
90+497	PI 094.2	CARRETERA	PASO INFERIOR DE CARRETERA BAJO AUTOVÍA	Vigas artesa. Plano 14.1.2
91+097	PS 094.8	CARRETERA	PASO SUPERIOR DE CARRETERA SOBRE AUTOVÍA	Losa pretensada. Plano 14.1.1
91+497	PI 095.2	CAMINO	PASO INFERIOR DE CAMINO BAJO AUTOVÍA	Marco. Plano 14.1.4
92+597	096.3	AUTOVÍA	VIADUCTO SOBRE LA RIBERA DE USAGRE	Vigas doble T. Plano 14.1.6
93+197	PS 096.9	CAMINO	PASO SUPERIOR DE CAMINO SOBRE AUTOVÍA	Losa pretensada. Plano 14.1.3
94+497	PS 098.2	CAMINO	PASO SUPERIOR DE CAMINO SOBRE AUTOVÍA	Losa pretensada. Plano 14.1.3
95+497	PS 099.2	CAMINO	PASO SUPERIOR DE CAMINO SOBRE AUTOVÍA	Losa pretensada. Plano 14.1.3
97+197	PS 100.9	CAMINO	PASO SUPERIOR DE CAMINO SOBRE AUTOVÍA	Losa pretensada. Plano 14.1.3

P.K.	CÓDIGO	TIPO VÍA	DESCRIPCIÓN	TIPOLOGÍA
97+897	PS 101.6	CARRETERA	PASO SUPERIOR DE CARRETERA SOBRE AUTOVÍA	Losa pretensada. Plano 14.1.1
98+397	PI 102.1	CAMINO	PASO INFERIOR DE CAMINO BAJO AUTOVÍA	Marco. Plano 14.1.4
99+497	PI 103.2	CAMINO	PASO INFERIOR DE CAMINO BAJO AUTOVÍA	Marco. Plano 14.1.4
99+897	PS 103.6	CAMINO	PASO SUPERIOR DE CAMINO SOBRE AUTOVÍA	Losa pretensada. Plano 14.1.3
100+797	PS 104.5	CARRETERA	PASO SUPERIOR DE CARRETERA SOBRE AUTOVÍA	Losa pretensada. Plano 14.1.1
101+297	PS 105.0	CAMINO	PASO SUPERIOR DE CAMINO SOBRE AUTOVÍA	Losa pretensada. Plano 14.1.3
102+897	PI 106.6	CAMINO	PASO INFERIOR DE CAMINO BAJO AUTOVÍA	Marco. Plano 14.1.4
104+397	PS 108.1	CAMINO	PASO SUPERIOR DE CAMINO SOBRE AUTOVÍA	Losa pretensada. Plano 14.1.3
105+997	PI 109.7	CAMINO	PASO INFERIOR DE CAMINO BAJO AUTOVÍA	Marco. Plano 14.1.4
106+297	PI 110.0	CARRETERA	PASO INFERIOR DE CARRETERA BAJO AUTOVÍA	Vigas artesa. Plano 14.1.2
107+197	PI 110.9	CAMINO	PASO INFERIOR DE CAMINO BAJO AUTOVÍA	Marco. Plano 14.1.4
108+197	PS 111.9	CAMINO	PASO SUPERIOR DE CAMINO SOBRE AUTOVÍA	Losa pretensada. Plano 14.1.3
109+097	PS 112.8	CARRETERA	PASO SUPERIOR DE CARRETERA SOBRE AUTOVÍA	Losa pretensada. Plano 14.1.1
110+197	PS 113.9	CARRETERA	PASO SUPERIOR DE CARRETERA SOBRE AUTOVÍA	Losa pretensada. Plano 14.1.1
110+797	PS 114.5	CAMINO	PASO SUPERIOR DE CAMINO SOBRE AUTOVÍA	Losa pretensada. Plano 14.1.3
111+997	PS 115.7	CAMINO	PASO SUPERIOR DE CAMINO SOBRE AUTOVÍA	Losa pretensada. Plano 14.1.3
113+197	PS 116.9	CAMINO	PASO SUPERIOR DE CAMINO SOBRE AUTOVÍA	Losa pretensada. Plano 14.1.3
114+397	PI 118.1	CARRETERA	PASO INFERIOR DE CARRETERA BAJO AUTOVÍA	Vigas artesa. Plano 14.1.2
114+997	PS 118.7	CAMINO	PASO SUPERIOR DE CAMINO SOBRE AUTOVÍA	Losa pretensada. Plano 14.1.3
115+897	PS 119.6	CAMINO	PASO SUPERIOR DE CAMINO SOBRE AUTOVÍA	Losa pretensada. Plano 14.1.3
117+597	121.3	AUTOVÍA	VIADUCTO SOBRE EL ARROYO DE LA CORBACHA	Vigas doble T. Plano 14.1.6
118+297	PS 122.0	CAMINO	PASO SUPERIOR DE CAMINO SOBRE AUTOVÍA	Losa pretensada. Plano 14.1.3
119+297	PS 123.0	CAMINO	PASO SUPERIOR DE CAMINO SOBRE AUTOVÍA	Losa pretensada. Plano 14.1.3
120+797	PS 124.5	CARRETERA	PASO SUPERIOR DE CARRETERA SOBRE AUTOVÍA	Losa pretensada. Plano 14.1.1
121+297	PI 125.0	CARRETERA	PASO INFERIOR DE CARRETERA BAJO AUTOVÍA	Vigas artesa. Plano 14.1.2
121+697	PS 125.4	CAMINO	PASO SUPERIOR DE CAMINO SOBRE AUTOVÍA	Losa pretensada. Plano 14.1.3
121+997	PI 125.7	CARRETERA	PASO INFERIOR DE CARRETERA BAJO AUTOVÍA	Vigas artesa. Plano 14.1.2
122+797	PS 126.5	CARRETERA	PASO SUPERIOR DE CARRETERA SOBRE AUTOVÍA	Losa pretensada. Plano 14.1.1
123+497	PI 127.2	CAMINO	PASO INFERIOR DE CAMINO BAJO AUTOVÍA	Marco. Plano 14.1.4
123+897	PS 127.6	CAMINO	PASO SUPERIOR DE CAMINO SOBRE AUTOVÍA	Losa pretensada. Plano 14.1.3
124+897	PI 128.6	CAMINO	PASO INFERIOR DE CAMINO BAJO AUTOVÍA	Marco. Plano 14.1.4
125+497	PS 129.2	CARRETERA	PASO SUPERIOR DE CARRETERA SOBRE AUTOVÍA	Losa pretensada. Plano 14.1.1
126+897	PS 130.6	CAMINO	PASO SUPERIOR DE CAMINO SOBRE AUTOVÍA	Losa pretensada. Plano 14.1.3
127+697	PS 131.4	CAMINO	PASO SUPERIOR DE CAMINO SOBRE AUTOVÍA	Losa pretensada. Plano 14.1.3
128+397	PI 132.1	CARRETERA	PASO INFERIOR DE CARRETERA BAJO AUTOVÍA	Vigas artesa. Plano 14.1.2
128+997	PI 132.7	CAMINO	PASO INFERIOR DE CAMINO BAJO AUTOVÍA	Marco. Plano 14.1.4

P.K.	CÓDIGO	TIPO VÍA	DESCRIPCIÓN	TIPOLOGÍA
129+697	PI 133.4	CAMINO	PASO INFERIOR DE CAMINO BAJO AUTOVÍA	Marco. Plano 14.1.4
130+597	PI 134.3	CAMINO	PASO INFERIOR DE CAMINO BAJO AUTOVÍA	Marco. Plano 14.1.4
130+897	PI 134.6	CAMINO	PASO INFERIOR DE CAMINO BAJO AUTOVÍA	Marco. Plano 14.1.4
132+097	PI 135.8	CARRETERA	PASO INFERIOR DE CARRETERA BAJO AUTOVÍA	Vigas artesa. Plano 14.1.2
132+297	PI 136.0	CAMINO	PASO INFERIOR DE CAMINO BAJO AUTOVÍA	Marco. Plano 14.1.4
132+597	PS 136.3	CAMINO	PASO SUPERIOR DE CAMINO SOBRE AUTOVÍA	Losa pretensada. Plano 14.1.3
133+197	PI 136.9	CAMINO	PASO INFERIOR DE CAMINO BAJO AUTOVÍA	Marco. Plano 14.1.4
133+897	PI 137.6	CAMINO	PASO INFERIOR DE CAMINO BAJO AUTOVÍA	Marco. Plano 14.1.4
134+697	PI 138.4	CAMINO	PASO INFERIOR DE CAMINO BAJO AUTOVÍA	Marco. Plano 14.1.4
135+497	PS 139.2	CAMINO	PASO SUPERIOR DE CAMINO SOBRE AUTOVÍA	Losa pretensada. Plano 14.1.3
136+397	PI 140.1	CAMINO	PASO INFERIOR DE CAMINO BAJO AUTOVÍA	Marco. Plano 14.1.4
137+197	PI 140.9	CARRETERA	PASO INFERIOR DE CARRETERA BAJO AUTOVÍA	Vigas artesa. Plano 14.1.2
138+097	PS 141.8	CARRETERA	PASO SUPERIOR DE CARRETERA SOBRE AUTOVÍA	Losa pretensada. Plano 14.1.1
139+397	PS 143.1	CARRETERA	PASO SUPERIOR DE CARRETERA SOBRE AUTOVÍA	Losa pretensada. Plano 14.1.1
139+897	PI 143.6	CAMINO	PASO INFERIOR DE CAMINO BAJO AUTOVÍA	Marco. Plano 14.1.4
140+697	PI 144.4	CAMINO	PASO INFERIOR DE CAMINO BAJO AUTOVÍA	Marco. Plano 14.1.4
141+297	PS 145.0	CARRETERA	PASO SUPERIOR DE CARRETERA SOBRE AUTOVÍA	Losa pretensada. Plano 14.1.1
141+797	PI 145.5	CAMINO	PASO INFERIOR DE CAMINO BAJO AUTOVÍA	Marco. Plano 14.1.4
142+397	PI 146.1	CAMINO	PASO INFERIOR DE CAMINO BAJO AUTOVÍA	Marco. Plano 14.1.4
143+497	PI 147.2	CAMINO	PASO INFERIOR DE CAMINO BAJO AUTOVÍA	Marco. Plano 14.1.4
144+897	PS 148.6	CAMINO	PASO SUPERIOR DE CAMINO SOBRE AUTOVÍA	Losa pretensada. Plano 14.1.3
145+597	PI 149.3	CAMINO	PASO INFERIOR DE CAMINO BAJO AUTOVÍA	Marco. Plano 14.1.4
146+597	PI 150.3	CAMINO	PASO INFERIOR DE CAMINO BAJO AUTOVÍA	Marco. Plano 14.1.4
147+297	PI 151.0	CAMINO	PASO INFERIOR DE CAMINO BAJO AUTOVÍA	Marco. Plano 14.1.4
147+997	PI 151.7	CAMINO	PASO INFERIOR DE CAMINO BAJO AUTOVÍA	Marco. Plano 14.1.4
148+797	PI 152.5	CARRETERA	PASO INFERIOR DE CARRETERA BAJO AUTOVÍA	Vigas artesa. Plano 14.1.2
149+197	PI 152.9	CAMINO	PASO INFERIOR DE CAMINO BAJO AUTOVÍA	Marco. Plano 14.1.4
149+797	PS 153.5	CAMINO	PASO SUPERIOR DE CAMINO SOBRE AUTOVÍA	Losa pretensada. Plano 14.1.3
150+397	PS 154.1	CARRETERA	PASO SUPERIOR DE CARRETERA SOBRE AUTOVÍA	Losa pretensada. Plano 14.1.1
150+997	PI 154.7	CAMINO	PASO INFERIOR DE CAMINO BAJO AUTOVÍA	Marco. Plano 14.1.4
151+597	155.3	AUTOVÍA	VIADUCTO SOBRE EL RIO ZUJAR	Vigas doble T. Plano 14.1.6
152+497	PS 156.2	CAMINO	PASO SUPERIOR DE CAMINO SOBRE AUTOVÍA	Losa pretensada. Plano 14.1.3
153+197	PI 156.9	CAMINO	PASO INFERIOR DE CAMINO BAJO AUTOVÍA	Marco. Plano 14.1.4
154+197	PS 157.9	CAMINO	PASO SUPERIOR DE CAMINO SOBRE AUTOVÍA	Losa pretensada. Plano 14.1.3
155+597	PS 159.3	CAMINO	PASO SUPERIOR DE CAMINO SOBRE AUTOVÍA	Losa pretensada. Plano 14.1.3
156+497	PI 160.2	CARRETERA	PASO INFERIOR DE CARRETERA BAJO AUTOVÍA	Vigas artesa. Plano 14.1.2

P.K.	CÓDIGO	TIPO VÍA	DESCRIPCIÓN	TIPOLOGÍA
157+397	PS 161.1	CAMINO	PASO SUPERIOR DE CAMINO SOBRE AUTOVÍA	Losa pretensada. Plano 14.1.3
158+397	PS 162.1	CARRETERA	PASO SUPERIOR DE CARRETERA SOBRE AUTOVÍA	Losa pretensada. Plano 14.1.1
159+297	PS 163.0	CAMINO	PASO SUPERIOR DE CAMINO SOBRE AUTOVÍA	Losa pretensada. Plano 14.1.3
160+097	PI 163.8	CAMINO	PASO INFERIOR DE CAMINO BAJO AUTOVÍA	Marco. Plano 14.1.4
161+097	PI 164.8	CAMINO	PASO INFERIOR DE CAMINO BAJO AUTOVÍA	Marco. Plano 14.1.4
161+697	PI 165.4	CAMINO	PASO INFERIOR DE CAMINO BAJO AUTOVÍA	Marco. Plano 14.1.4
161+897	PI 165.6	CARRETERA	PASO INFERIOR DE CARRETERA BAJO AUTOVÍA	Vigas artesa. Plano 14.1.2
162+497	PS 166.2	CAMINO	PASO SUPERIOR DE CAMINO SOBRE AUTOVÍA	Losa pretensada. Plano 14.1.3
164+097	PI 167.8	CARRETERA	PASO INFERIOR DE CARRETERA BAJO AUTOVÍA	Vigas artesa. Plano 14.1.2
164+597	PS 168.3	CAMINO	PASO SUPERIOR DE CAMINO SOBRE AUTOVÍA	Losa pretensada. Plano 14.1.3
165+197	PI 168.9	CARRETERA	PASO INFERIOR DE CARRETERA BAJO AUTOVÍA	Vigas artesa. Plano 14.1.2
166+097	PS 169.8	CAMINO	PASO SUPERIOR DE CAMINO SOBRE AUTOVÍA	Losa pretensada. Plano 14.1.3
167+097	PS 170.8	CAMINO	PASO SUPERIOR DE CAMINO SOBRE AUTOVÍA	Losa pretensada. Plano 14.1.3
168+697	PS 172.4	CAMINO	PASO SUPERIOR DE CAMINO SOBRE AUTOVÍA	Losa pretensada. Plano 14.1.3
169+097	PS 172.8	CARRETERA	PASO SUPERIOR DE CARRETERA SOBRE AUTOVÍA	Losa pretensada. Plano 14.1.1
170+297	174.0	AUTOVÍA	VIADUCTO SOBRE EL RIO GUADIATO	Vigas doble T. Plano 14.1.6
171+697	PS 175.4	CAMINO	PASO SUPERIOR DE CAMINO SOBRE AUTOVÍA	Losa pretensada. Plano 14.1.3
172+697	PI 176.4	CAMINO	PASO INFERIOR DE CAMINO BAJO AUTOVÍA	Marco. Plano 14.1.4
174+497	PI 178.2	CAMINO	PASO INFERIOR DE CAMINO BAJO AUTOVÍA	Marco. Plano 14.1.4
175+297	PS 179.0	CAMINO	PASO SUPERIOR DE CAMINO SOBRE AUTOVÍA	Losa pretensada. Plano 14.1.3
176+297	PI 180.0	CAMINO	PASO INFERIOR DE CAMINO BAJO AUTOVÍA	Marco. Plano 14.1.4
176+797	PS 180.5	CARRETERA	PASO SUPERIOR DE CARRETERA SOBRE AUTOVÍA	Losa pretensada. Plano 14.1.1
177+197	PS 180.9	CAMINO	PASO SUPERIOR DE CAMINO SOBRE AUTOVÍA	Losa pretensada. Plano 14.1.3
177+597	PS 181.3	CAMINO	PASO SUPERIOR DE CAMINO SOBRE AUTOVÍA	Losa pretensada. Plano 14.1.3
178+197	PI 181.9	CAMINO	PASO INFERIOR DE CAMINO BAJO AUTOVÍA	Marco. Plano 14.1.4
178+997	PI 182.7	CAMINO	PASO INFERIOR DE CAMINO BAJO AUTOVÍA	Marco. Plano 14.1.4
179+497	PI 183.2	CAMINO	PASO INFERIOR DE CAMINO BAJO AUTOVÍA	Marco. Plano 14.1.4
180+597	PS 184.3	CAMINO	PASO SUPERIOR DE CAMINO SOBRE AUTOVÍA	Losa pretensada. Plano 14.1.3
181+697	PI 185.4	CARRETERA	PASO INFERIOR DE CARRETERA BAJO AUTOVÍA	Vigas artesa. Plano 14.1.2
182+397	PS 186.1	CARRETERA	PASO SUPERIOR DE CARRETERA SOBRE AUTOVÍA	Losa pretensada. Plano 14.1.1
170+297	174.0	AUTOVÍA	VIADUCTO SOBRE EL ARROYO DEL FRESNEDOSO	Vigas doble T. Plano 14.1.6
182+897	PI 186.6	CAMINO	PASO INFERIOR DE CAMINO BAJO AUTOVÍA	Marco. Plano 14.1.4
184+097	PI 187.8	CAMINO	PASO INFERIOR DE CAMINO BAJO AUTOVÍA	Marco. Plano 14.1.4
184+497	PS 188.2	CAMINO	PASO SUPERIOR DE CAMINO SOBRE AUTOVÍA	Losa pretensada. Plano 14.1.3
185+697	PI 189.4	CAMINO	PASO INFERIOR DE CAMINO BAJO AUTOVÍA	Marco. Plano 14.1.4
186+997	PI 190.7	CAMINO	PASO INFERIOR DE CAMINO BAJO AUTOVÍA	Marco. Plano 14.1.4

P.K.	CÓDIGO	TIPO VÍA	DESCRIPCIÓN	TIPOLOGÍA
188+197	PI 191.9	CARRETERA	PASO INFERIOR DE CARRETERA BAJO AUTOVÍA	Vigas artesa. Plano 14.1.2
189+597	PI 193.3	CAMINO	PASO INFERIOR DE CAMINO BAJO AUTOVÍA	Marco. Plano 14.1.4
190+497	PS 194.2	CAMINO	PASO SUPERIOR DE CAMINO SOBRE AUTOVÍA	Losa pretensada. Plano 14.1.3
192+397	PI 196.1	CARRETERA	PASO INFERIOR DE CARRETERA BAJO AUTOVÍA	Vigas artesa. Plano 14.1.2
193+097	PI 196.8	CAMINO	PASO INFERIOR DE CAMINO BAJO AUTOVÍA	Marco. Plano 14.1.4
194+297	PS 198.0	CAMINO	PASO SUPERIOR DE CAMINO SOBRE AUTOVÍA	Losa pretensada. Plano 14.1.3
195+697	PS 199.4	CAMINO	PASO SUPERIOR DE CAMINO SOBRE AUTOVÍA	Losa pretensada. Plano 14.1.3
196+297	PS 200.0	CAMINO	PASO SUPERIOR DE CAMINO SOBRE AUTOVÍA	Losa pretensada. Plano 14.1.3
196+897	PI 200.6	CAMINO	PASO INFERIOR DE CAMINO BAJO AUTOVÍA	Marco. Plano 14.1.4

7. ALTERNATIVA C6

P.K.	CÓDIGO	TIPO VÍA	DESCRIPCIÓN	TIPOLOGÍA
0+000	000.0	ENLACE	ENLACE CON CIRCUNVALACIÓN DE BADAJOZ	Vigas doble T. Plano 14.1.6
0+700	PI 000.7	CAMINO	PASO INFERIOR DE CAMINO BAJO AUTOVÍA	Marco. Plano 14.1.4
1+300	PI 001.3	CAMINO	PASO INFERIOR DE CAMINO BAJO AUTOVÍA	Marco. Plano 14.1.4
3+200	PS 003.2	CAMINO	PASO SUPERIOR DE CAMINO SOBRE AUTOVÍA	Losa pretensada. Plano 14.1.3
4+000	PS 004.0	CAMINO	PASO SUPERIOR DE CAMINO SOBRE AUTOVÍA	Losa pretensada. Plano 14.1.3
4+600	PS 004.6	CAMINO	PASO SUPERIOR DE CAMINO SOBRE AUTOVÍA	Losa pretensada. Plano 14.1.3
5+500	PS 005.5	CAMINO	PASO SUPERIOR DE CAMINO SOBRE AUTOVÍA	Losa pretensada. Plano 14.1.3
6+400	PS 006.4	CAMINO	PASO SUPERIOR DE CAMINO SOBRE AUTOVÍA	Losa pretensada. Plano 14.1.3
7+300	PS 007.3	CAMINO	PASO SUPERIOR DE CAMINO SOBRE AUTOVÍA	Losa pretensada. Plano 14.1.3
8+900	PS 008.9	CAMINO	PASO SUPERIOR DE CAMINO SOBRE AUTOVÍA	Losa pretensada. Plano 14.1.3
10+100	PI 010.1	CAMINO	PASO INFERIOR DE CAMINO BAJO AUTOVÍA	Marco. Plano 14.1.4
10+400	PI 010.4	CARRETERA	PASO INFERIOR DE CARRETERA BAJO AUTOVÍA	Vigas artesa. Plano 14.1.2
11+700	PS 011.7	CAMINO	PASO SUPERIOR DE CAMINO SOBRE AUTOVÍA	Losa pretensada. Plano 14.1.3
12+600	PS 012.6	CAMINO	PASO SUPERIOR DE CAMINO SOBRE AUTOVÍA	Losa pretensada. Plano 14.1.3
13+100	PI 013.1	CAMINO	PASO INFERIOR DE CAMINO BAJO AUTOVÍA	Marco. Plano 14.1.4
14+700	PI 014.7	CAMINO	PASO INFERIOR DE CAMINO BAJO AUTOVÍA	Marco. Plano 14.1.4
16+000	PI 016.0	CARRETERA	PASO INFERIOR DE CARRETERA BAJO AUTOVÍA	Vigas artesa. Plano 14.1.2
16+900	PS 016.9	CAMINO	PASO SUPERIOR DE CAMINO SOBRE AUTOVÍA	Losa pretensada. Plano 14.1.3
17+800	PI 017.8	CARRETERA	PASO INFERIOR DE CARRETERA BAJO AUTOVÍA	Vigas artesa. Plano 14.1.2
18+400	PS 018.4	CAMINO	PASO SUPERIOR DE CAMINO SOBRE AUTOVÍA	Losa pretensada. Plano 14.1.3
18+900	PI 018.9	CARRETERA	PASO INFERIOR DE CARRETERA BAJO AUTOVÍA	Vigas artesa. Plano 14.1.2
20+000	PI 020.0	CARRETERA	PASO INFERIOR DE CARRETERA BAJO AUTOVÍA	Vigas artesa. Plano 14.1.2
20+600	020.6	AUTOVÍA	VIADUCTO SOBRE LA RIBERA DE CHISCAPIERNAS	Vigas doble T. Plano 14.1.6
21+500	PS 021.5	CAMINO	PASO SUPERIOR DE CAMINO SOBRE AUTOVÍA	Losa pretensada. Plano 14.1.3
22+100	022.1	AUTOVÍA	VIADUCTO SOBRE EL RÍO NOGALES	Vigas doble T. Plano 14.1.6
23+500	PI 023.5	CAMINO	PASO INFERIOR DE CAMINO BAJO AUTOVÍA	Marco. Plano 14.1.4
24+500	PI 024.5	CAMINO	PASO INFERIOR DE CAMINO BAJO AUTOVÍA	Marco. Plano 14.1.4
25+300	PS 025.3	CAMINO	PASO SUPERIOR DE CAMINO SOBRE AUTOVÍA	Losa pretensada. Plano 14.1.3
26+600	PI 026.6	CAMINO	PASO INFERIOR DE CAMINO BAJO AUTOVÍA	Marco. Plano 14.1.4
27+300	PS 027.3	CARRETERA	PASO SUPERIOR DE CARRETERA SOBRE AUTOVÍA	Losa pretensada. Plano 14.1.1
28+100	PI 028.1	CAMINO	PASO INFERIOR DE CAMINO BAJO AUTOVÍA	Marco. Plano 14.1.4
29+300	PS 029.3	CARRETERA	PASO SUPERIOR DE CARRETERA SOBRE AUTOVÍA	Losa pretensada. Plano 14.1.1
30+500	030.5	AUTOVÍA	VIADUCTO SOBRE LA RIBERA DE ENTRIN VERDE	Vigas doble T. Plano 14.1.6

P.K.	CÓDIGO	TIPO VÍA	DESCRIPCIÓN	TIPOLOGÍA
30+700	PI 030.7	CAMINO	PASO INFERIOR DE CAMINO BAJO AUTOVÍA	Marco. Plano 14.1.4
31+700	PI 031.7	CAMINO	PASO INFERIOR DE CAMINO BAJO AUTOVÍA	Marco. Plano 14.1.4
33+600	PI 033.6	CAMINO	PASO INFERIOR DE CAMINO BAJO AUTOVÍA	Marco. Plano 14.1.4
34+100	PI 034.1	CAMINO	PASO INFERIOR DE CAMINO BAJO AUTOVÍA	Marco. Plano 14.1.4
35+100	PS 035.1	CAMINO	PASO SUPERIOR DE CAMINO SOBRE AUTOVÍA	Losa pretensada. Plano 14.1.3
36+800	PS 036.8	CARRETERA	PASO SUPERIOR DE CARRETERA SOBRE AUTOVÍA	Losa pretensada. Plano 14.1.1
37+300	PS 037.3	CAMINO	PASO SUPERIOR DE CAMINO SOBRE AUTOVÍA	Losa pretensada. Plano 14.1.3
38+000	PS 038.0	CAMINO	PASO SUPERIOR DE CAMINO SOBRE AUTOVÍA	Losa pretensada. Plano 14.1.3
38+000	PS 038.0	CARRETERA	PASO SUPERIOR DE CARRETERA SOBRE AUTOVÍA	Losa pretensada. Plano 14.1.1
38+700	PI 038.7	CAMINO	PASO INFERIOR DE CAMINO BAJO AUTOVÍA	Marco. Plano 14.1.4
39+400	PS 039.4	CARRETERA	PASO SUPERIOR DE CARRETERA SOBRE AUTOVÍA	Losa pretensada. Plano 14.1.1
40+000	PI 040.0	CAMINO	PASO INFERIOR DE CAMINO BAJO AUTOVÍA	Marco. Plano 14.1.4
41+000	PI 041.0	CAMINO	PASO INFERIOR DE CAMINO BAJO AUTOVÍA	Marco. Plano 14.1.4
42+100	PI 042.1	CAMINO	PASO INFERIOR DE CAMINO BAJO AUTOVÍA	Marco. Plano 14.1.4
43+900	PI 043.9	CAMINO	PASO INFERIOR DE CAMINO BAJO AUTOVÍA	Marco. Plano 14.1.4
44+300	PI 044.3	CAMINO	PASO INFERIOR DE CAMINO BAJO AUTOVÍA	Marco. Plano 14.1.4
44+900	PS 044.9	CAMINO	PASO SUPERIOR DE CAMINO SOBRE AUTOVÍA	Losa pretensada. Plano 14.1.3
45+500	PI 045.5	CARRETERA	PASO INFERIOR DE CARRETERA BAJO AUTOVÍA	Vigas artesa. Plano 14.1.2
47+100	PS 047.1	CARRETERA	PASO SUPERIOR DE CARRETERA SOBRE AUTOVÍA	Losa pretensada. Plano 14.1.1
47+800	PI 047.8	CAMINO	PASO INFERIOR DE CAMINO BAJO AUTOVÍA	Marco. Plano 14.1.4
49+300	PI 049.3	CAMINO	PASO INFERIOR DE CAMINO BAJO AUTOVÍA	Marco. Plano 14.1.4
49+700	PI 049.7	CARRETERA	PASO INFERIOR DE CARRETERA BAJO AUTOVÍA	Vigas artesa. Plano 14.1.2
50+200	050.2	AUTOVÍA	VIADUCTO SOBRE EL ARROYO DE LA ALBUERA	Vigas doble T. Plano 14.1.6
50+900	PI 050.9	CAMINO	PASO INFERIOR DE CAMINO BAJO AUTOVÍA	Marco. Plano 14.1.4
52+000	PS 052.0	CAMINO	PASO SUPERIOR DE CAMINO SOBRE AUTOVÍA	Losa pretensada. Plano 14.1.3
52+700	PI 052.7	CARRETERA	PASO INFERIOR DE CARRETERA BAJO AUTOVÍA	Vigas artesa. Plano 14.1.2
53+100	PI 053.1	CAMINO	PASO INFERIOR DE CAMINO BAJO AUTOVÍA	Marco. Plano 14.1.4
54+000	PS 054.0	CAMINO	PASO SUPERIOR DE CAMINO SOBRE AUTOVÍA	Losa pretensada. Plano 14.1.3
54+800	PS 054.8	CAMINO	PASO SUPERIOR DE CAMINO SOBRE AUTOVÍA	Losa pretensada. Plano 14.1.3
56+100	056.1	AUTOVÍA	VIADUCTO SOBRE EL RIO GUADAJIRA	Vigas doble T. Plano 14.1.6
57+200	PI 057.2	CAMINO	PASO INFERIOR DE CAMINO BAJO AUTOVÍA	Marco. Plano 14.1.4
58+100	PI 058.1	CAMINO	PASO INFERIOR DE CAMINO BAJO AUTOVÍA	Marco. Plano 14.1.4
58+500	058.5	AUTOVÍA	VIADUCTO SOBRE LA RIBERA DEL PLAYÓN	Vigas doble T. Plano 14.1.6
58+600	PI 058.6	CAMINO	PASO INFERIOR DE CAMINO BAJO AUTOVÍA	Marco. Plano 14.1.4
59+700	PS 059.7	CAMINO	PASO SUPERIOR DE CAMINO SOBRE AUTOVÍA	Losa pretensada. Plano 14.1.3
60+600	PI 060.6	CAMINO	PASO INFERIOR DE CAMINO BAJO AUTOVÍA	Marco. Plano 14.1.4

P.K.	CÓDIGO	TIPO VÍA	DESCRIPCIÓN	TIPOLOGÍA
61+000	PI 061.0	CAMINO	PASO INFERIOR DE CAMINO BAJO AUTOVÍA	Marco. Plano 14.1.4
62+200	PI 062.2	CAMINO	PASO INFERIOR DE CAMINO BAJO AUTOVÍA	Marco. Plano 14.1.4
63+700	PI 063.7	CARRETERA	PASO INFERIOR DE CARRETERA BAJO AUTOVÍA	Vigas artesa. Plano 14.1.2
63+800	PI 063.8	CAMINO	PASO INFERIOR DE CAMINO BAJO AUTOVÍA	Marco. Plano 14.1.4
65+200	PI 065.2	CARRETERA	PASO INFERIOR DE CARRETERA BAJO AUTOVÍA	Vigas artesa. Plano 14.1.2
65+900	PS 065.9	CAMINO	PASO SUPERIOR DE CAMINO SOBRE AUTOVÍA	Losa pretensada. Plano 14.1.3
66+100	PS 066.1	CAMINO	PASO SUPERIOR DE CAMINO SOBRE AUTOVÍA	Losa pretensada. Plano 14.1.3
67+200	PI 067.2	CAMINO	PASO INFERIOR DE CAMINO BAJO AUTOVÍA	Marco. Plano 14.1.4
67+600	PI 067.6	CARRETERA	PASO INFERIOR DE CARRETERA BAJO AUTOVÍA	Vigas artesa. Plano 14.1.2
67+900	PS 067.9	CAMINO	PASO SUPERIOR DE CAMINO SOBRE AUTOVÍA	Losa pretensada. Plano 14.1.3
68+800	PI 068.8	CAMINO	PASO INFERIOR DE CAMINO BAJO AUTOVÍA	Marco. Plano 14.1.4
69+700	PI 069.7	CAMINO	PASO INFERIOR DE CAMINO BAJO AUTOVÍA	Marco. Plano 14.1.4
70+300	070.3	AUTOVÍA	VIADUCTO SOBRE FERROCARRIL Y CTRA	Vigas doble T. Plano 14.1.6
71+000	071.0	ENLACE	ENLACE CON AUTOVÍA A-66	Vigas doble T. Plano 14.1.6
79+000	079.0	ENLACE	ENLACE CON AUTOVÍA A-66	Vigas doble T. Plano 14.1.6
79+500	PI 079.5	CAMINO	PASO INFERIOR DE CAMINO BAJO AUTOVÍA	Marco. Plano 14.1.4
80+600	PS 080.6	CAMINO	PASO SUPERIOR DE CAMINO SOBRE AUTOVÍA	Losa pretensada. Plano 14.1.3
82+400	PS 082.4	CAMINO	PASO SUPERIOR DE CAMINO SOBRE AUTOVÍA	Losa pretensada. Plano 14.1.3
84+800	PS 084.8	CAMINO	PASO SUPERIOR DE CAMINO SOBRE AUTOVÍA	Losa pretensada. Plano 14.1.3
85+600	PI 085.6	CAMINO	PASO INFERIOR DE CAMINO BAJO AUTOVÍA	Marco. Plano 14.1.4
86+500	PI 086.5	CARRETERA	PASO INFERIOR DE CARRETERA BAJO AUTOVÍA	Vigas artesa. Plano 14.1.2
87+200	PI 087.2	CAMINO	PASO INFERIOR DE CAMINO BAJO AUTOVÍA	Marco. Plano 14.1.4
88+100	PI 088.1	CAMINO	PASO INFERIOR DE CAMINO BAJO AUTOVÍA	Marco. Plano 14.1.4
89+200	PS 089.2	CAMINO	PASO SUPERIOR DE CAMINO SOBRE AUTOVÍA	Losa pretensada. Plano 14.1.3
90+400	PI 090.4	CAMINO	PASO INFERIOR DE CAMINO BAJO AUTOVÍA	Marco. Plano 14.1.4
91+900	PS 091.9	CAMINO	PASO SUPERIOR DE CAMINO SOBRE AUTOVÍA	Losa pretensada. Plano 14.1.3
92+800	PI 092.8	CAMINO	PASO INFERIOR DE CAMINO BAJO AUTOVÍA	Marco. Plano 14.1.4
93+700	PI 093.7	CAMINO	PASO INFERIOR DE CAMINO BAJO AUTOVÍA	Marco. Plano 14.1.4
94+200	PI 094.2	CARRETERA	PASO INFERIOR DE CARRETERA BAJO AUTOVÍA	Vigas artesa. Plano 14.1.2
94+800	PS 094.8	CARRETERA	PASO SUPERIOR DE CARRETERA SOBRE AUTOVÍA	Losa pretensada. Plano 14.1.1
95+200	PI 095.2	CAMINO	PASO INFERIOR DE CAMINO BAJO AUTOVÍA	Marco. Plano 14.1.4
96+300	096.3	AUTOVÍA	VIADUCTO SOBRE LA RIBERA DE USAGRE	Vigas doble T. Plano 14.1.6
96+900	PS 096.9	CAMINO	PASO SUPERIOR DE CAMINO SOBRE AUTOVÍA	Losa pretensada. Plano 14.1.3
98+200	PS 098.2	CAMINO	PASO SUPERIOR DE CAMINO SOBRE AUTOVÍA	Losa pretensada. Plano 14.1.3
99+200	PS 099.2	CAMINO	PASO SUPERIOR DE CAMINO SOBRE AUTOVÍA	Losa pretensada. Plano 14.1.3
100+900	PS 100.9	CAMINO	PASO SUPERIOR DE CAMINO SOBRE AUTOVÍA	Losa pretensada. Plano 14.1.3

P.K.	CÓDIGO	TIPO VÍA	DESCRIPCIÓN	TIPOLOGÍA
101+600	PS 101.6	CARRETERA	PASO SUPERIOR DE CARRETERA SOBRE AUTOVÍA	Losa pretensada. Plano 14.1.1
102+100	PI 102.1	CAMINO	PASO INFERIOR DE CAMINO BAJO AUTOVÍA	Marco. Plano 14.1.4
103+200	PI 103.2	CAMINO	PASO INFERIOR DE CAMINO BAJO AUTOVÍA	Marco. Plano 14.1.4
103+600	PS 103.6	CAMINO	PASO SUPERIOR DE CAMINO SOBRE AUTOVÍA	Losa pretensada. Plano 14.1.3
104+500	PS 104.5	CARRETERA	PASO SUPERIOR DE CARRETERA SOBRE AUTOVÍA	Losa pretensada. Plano 14.1.1
105+000	PS 105.0	CAMINO	PASO SUPERIOR DE CAMINO SOBRE AUTOVÍA	Losa pretensada. Plano 14.1.3
106+100	PI 106.1	CAMINO	PASO INFERIOR DE CAMINO BAJO AUTOVÍA	Marco. Plano 14.1.4
107+400	PS 107.4	CAMINO	PASO SUPERIOR DE CAMINO SOBRE AUTOVÍA	Losa pretensada. Plano 14.1.3
108+500	PI 108.5	CARRETERA	PASO INFERIOR DE CARRETERA BAJO AUTOVÍA	Vigas artesa. Plano 14.1.2
109+500	PI 109.5	CAMINO	PASO INFERIOR DE CAMINO BAJO AUTOVÍA	Marco. Plano 14.1.4
109+900	PI 109.9	FERROCARRIL	PASO INFERIOR DE FERROCARRIL BAJO AUTOVÍA	Vigas artesa. Plano 14.1.5
111+100	PS 111.1	CAMINO	PASO SUPERIOR DE CAMINO SOBRE AUTOVÍA	Losa pretensada. Plano 14.1.3
112+000	PI 112.0	CAMINO	PASO INFERIOR DE CAMINO BAJO AUTOVÍA	Marco. Plano 14.1.4
112+000	PI 112.0	CAMINO	PASO INFERIOR DE CAMINO BAJO AUTOVÍA	Marco. Plano 14.1.4
112+900	PI 112.9	CAMINO	PASO INFERIOR DE CAMINO BAJO AUTOVÍA	Marco. Plano 14.1.4
113+300	PI 113.3	CARRETERA	PASO INFERIOR DE CARRETERA BAJO AUTOVÍA	Vigas artesa. Plano 14.1.2
114+300	PI 114.3	CAMINO	PASO INFERIOR DE CAMINO BAJO AUTOVÍA	Marco. Plano 14.1.4
115+500	PS 115.5	CAMINO	PASO SUPERIOR DE CAMINO SOBRE AUTOVÍA	Losa pretensada. Plano 14.1.3
116+000	PI 116.0	CARRETERA	PASO INFERIOR DE CARRETERA BAJO AUTOVÍA	Vigas artesa. Plano 14.1.2
116+700	PI 116.7	FERROCARRIL	PASO INFERIOR DE FERROCARRIL BAJO AUTOVÍA	Vigas artesa. Plano 14.1.5
116+800	PI 116.8	CAMINO	PASO INFERIOR DE CAMINO BAJO AUTOVÍA	Marco. Plano 14.1.4
117+700	PS 117.7	CAMINO	PASO SUPERIOR DE CAMINO SOBRE AUTOVÍA	Losa pretensada. Plano 14.1.3
118+500	PS 118.5	CAMINO	PASO SUPERIOR DE CAMINO SOBRE AUTOVÍA	Losa pretensada. Plano 14.1.3
119+700	PS 119.7	CARRETERA	PASO SUPERIOR DE CARRETERA SOBRE AUTOVÍA	Losa pretensada. Plano 14.1.1
121+100	PS 121.1	CARRETERA	PASO SUPERIOR DE CARRETERA SOBRE AUTOVÍA	Losa pretensada. Plano 14.1.1
122+600	PI 122.6	CAMINO	PASO INFERIOR DE CAMINO BAJO AUTOVÍA	Marco. Plano 14.1.4
124+200	124.2	AUTOVÍA	VIADUCTO SOBRE EL ARROYO DE LA CORBACHA	Vigas doble T. Plano 14.1.6
124+953	PS 122.0	CAMINO	PASO SUPERIOR DE CAMINO SOBRE AUTOVÍA	Losa pretensada. Plano 14.1.3
125+953	PS 123.0	CAMINO	PASO SUPERIOR DE CAMINO SOBRE AUTOVÍA	Losa pretensada. Plano 14.1.3
127+453	PS 124.5	CARRETERA	PASO SUPERIOR DE CARRETERA SOBRE AUTOVÍA	Losa pretensada. Plano 14.1.1
127+953	PI 125.0	CARRETERA	PASO INFERIOR DE CARRETERA BAJO AUTOVÍA	Vigas artesa. Plano 14.1.2
128+353	PS 125.4	CAMINO	PASO SUPERIOR DE CAMINO SOBRE AUTOVÍA	Losa pretensada. Plano 14.1.3
128+653	PI 125.7	CARRETERA	PASO INFERIOR DE CARRETERA BAJO AUTOVÍA	Vigas artesa. Plano 14.1.2
129+453	PS 126.5	CARRETERA	PASO SUPERIOR DE CARRETERA SOBRE AUTOVÍA	Losa pretensada. Plano 14.1.1
130+153	PI 127.2	CAMINO	PASO INFERIOR DE CAMINO BAJO AUTOVÍA	Marco. Plano 14.1.4
130+553	PS 127.6	CAMINO	PASO SUPERIOR DE CAMINO SOBRE AUTOVÍA	Losa pretensada. Plano 14.1.3

P.K.	CÓDIGO	TIPO VÍA	DESCRIPCIÓN	TIPOLOGÍA
131+553	PI 128.6	CAMINO	PASO INFERIOR DE CAMINO BAJO AUTOVÍA	Marco. Plano 14.1.4
132+153	PS 129.2	CARRETERA	PASO SUPERIOR DE CARRETERA SOBRE AUTOVÍA	Losa pretensada. Plano 14.1.1
133+553	PS 130.6	CAMINO	PASO SUPERIOR DE CAMINO SOBRE AUTOVÍA	Losa pretensada. Plano 14.1.3
134+353	PS 131.4	CAMINO	PASO SUPERIOR DE CAMINO SOBRE AUTOVÍA	Losa pretensada. Plano 14.1.3
135+053	PI 132.1	CARRETERA	PASO INFERIOR DE CARRETERA BAJO AUTOVÍA	Vigas artesa. Plano 14.1.2
135+653	PI 132.7	CAMINO	PASO INFERIOR DE CAMINO BAJO AUTOVÍA	Marco. Plano 14.1.4
136+353	PI 133.4	CAMINO	PASO INFERIOR DE CAMINO BAJO AUTOVÍA	Marco. Plano 14.1.4
137+253	PI 134.3	CAMINO	PASO INFERIOR DE CAMINO BAJO AUTOVÍA	Marco. Plano 14.1.4
137+553	PI 134.6	CAMINO	PASO INFERIOR DE CAMINO BAJO AUTOVÍA	Marco. Plano 14.1.4
138+753	PI 135.8	CARRETERA	PASO INFERIOR DE CARRETERA BAJO AUTOVÍA	Vigas artesa. Plano 14.1.2
138+953	PI 136.0	CAMINO	PASO INFERIOR DE CAMINO BAJO AUTOVÍA	Marco. Plano 14.1.4
139+253	PS 136.3	CAMINO	PASO SUPERIOR DE CAMINO SOBRE AUTOVÍA	Losa pretensada. Plano 14.1.3
139+853	PI 136.9	CAMINO	PASO INFERIOR DE CAMINO BAJO AUTOVÍA	Marco. Plano 14.1.4
140+553	PI 137.6	CAMINO	PASO INFERIOR DE CAMINO BAJO AUTOVÍA	Marco. Plano 14.1.4
141+353	PI 138.4	CAMINO	PASO INFERIOR DE CAMINO BAJO AUTOVÍA	Marco. Plano 14.1.4
142+153	PS 139.2	CAMINO	PASO SUPERIOR DE CAMINO SOBRE AUTOVÍA	Losa pretensada. Plano 14.1.3
143+053	PI 140.1	CAMINO	PASO INFERIOR DE CAMINO BAJO AUTOVÍA	Marco. Plano 14.1.4
143+853	PI 140.9	CARRETERA	PASO INFERIOR DE CARRETERA BAJO AUTOVÍA	Vigas artesa. Plano 14.1.2
144+753	PS 141.8	CARRETERA	PASO SUPERIOR DE CARRETERA SOBRE AUTOVÍA	Losa pretensada. Plano 14.1.1
146+053	PS 143.1	CARRETERA	PASO SUPERIOR DE CARRETERA SOBRE AUTOVÍA	Losa pretensada. Plano 14.1.1
146+553	PI 143.6	CAMINO	PASO INFERIOR DE CAMINO BAJO AUTOVÍA	Marco. Plano 14.1.4
147+353	PI 144.4	CAMINO	PASO INFERIOR DE CAMINO BAJO AUTOVÍA	Marco. Plano 14.1.4
147+953	PS 145.0	CARRETERA	PASO SUPERIOR DE CARRETERA SOBRE AUTOVÍA	Losa pretensada. Plano 14.1.1
148+453	PI 145.5	CAMINO	PASO INFERIOR DE CAMINO BAJO AUTOVÍA	Marco. Plano 14.1.4
149+053	PI 146.1	CAMINO	PASO INFERIOR DE CAMINO BAJO AUTOVÍA	Marco. Plano 14.1.4
150+153	PI 147.2	CAMINO	PASO INFERIOR DE CAMINO BAJO AUTOVÍA	Marco. Plano 14.1.4
151+553	PS 148.6	CAMINO	PASO SUPERIOR DE CAMINO SOBRE AUTOVÍA	Losa pretensada. Plano 14.1.3
152+253	PI 149.3	CAMINO	PASO INFERIOR DE CAMINO BAJO AUTOVÍA	Marco. Plano 14.1.4
153+253	PI 150.3	CAMINO	PASO INFERIOR DE CAMINO BAJO AUTOVÍA	Marco. Plano 14.1.4
153+953	PI 151.0	CAMINO	PASO INFERIOR DE CAMINO BAJO AUTOVÍA	Marco. Plano 14.1.4
154+653	PI 151.7	CAMINO	PASO INFERIOR DE CAMINO BAJO AUTOVÍA	Marco. Plano 14.1.4
155+453	PI 152.5	CARRETERA	PASO INFERIOR DE CARRETERA BAJO AUTOVÍA	Vigas artesa. Plano 14.1.2
155+853	PI 152.9	CAMINO	PASO INFERIOR DE CAMINO BAJO AUTOVÍA	Marco. Plano 14.1.4
156+453	PS 153.5	CAMINO	PASO SUPERIOR DE CAMINO SOBRE AUTOVÍA	Losa pretensada. Plano 14.1.3
157+053	PS 154.1	CARRETERA	PASO SUPERIOR DE CARRETERA SOBRE AUTOVÍA	Losa pretensada. Plano 14.1.1
157+653	PI 154.7	CAMINO	PASO INFERIOR DE CAMINO BAJO AUTOVÍA	Marco. Plano 14.1.4

P.K.	CÓDIGO	TIPO VÍA	DESCRIPCIÓN	TIPOLOGÍA
158+253	155.3	AUTOVÍA	VIADUCTO SOBRE EL RIO ZUJAR	Vigas doble T. Plano 14.1.6
159+153	PS 156.2	CAMINO	PASO SUPERIOR DE CAMINO SOBRE AUTOVÍA	Losa pretensada. Plano 14.1.3
159+853	PI 156.9	CAMINO	PASO INFERIOR DE CAMINO BAJO AUTOVÍA	Marco. Plano 14.1.4
160+853	PS 157.9	CAMINO	PASO SUPERIOR DE CAMINO SOBRE AUTOVÍA	Losa pretensada. Plano 14.1.3
162+253	PS 159.3	CAMINO	PASO SUPERIOR DE CAMINO SOBRE AUTOVÍA	Losa pretensada. Plano 14.1.3
163+153	PI 160.2	CARRETERA	PASO INFERIOR DE CARRETERA BAJO AUTOVÍA	Vigas artesa. Plano 14.1.2
164+053	PS 161.1	CAMINO	PASO SUPERIOR DE CAMINO SOBRE AUTOVÍA	Losa pretensada. Plano 14.1.3
165+053	PS 162.1	CARRETERA	PASO SUPERIOR DE CARRETERA SOBRE AUTOVÍA	Losa pretensada. Plano 14.1.1
165+953	PS 163.0	CAMINO	PASO SUPERIOR DE CAMINO SOBRE AUTOVÍA	Losa pretensada. Plano 14.1.3
166+753	PI 163.8	CAMINO	PASO INFERIOR DE CAMINO BAJO AUTOVÍA	Marco. Plano 14.1.4
167+753	PI 164.8	CAMINO	PASO INFERIOR DE CAMINO BAJO AUTOVÍA	Marco. Plano 14.1.4
168+353	PI 165.4	CAMINO	PASO INFERIOR DE CAMINO BAJO AUTOVÍA	Marco. Plano 14.1.4
168+553	PI 165.6	CARRETERA	PASO INFERIOR DE CARRETERA BAJO AUTOVÍA	Vigas artesa. Plano 14.1.2
169+153	PS 166.2	CAMINO	PASO SUPERIOR DE CAMINO SOBRE AUTOVÍA	Losa pretensada. Plano 14.1.3
170+753	PI 167.8	CARRETERA	PASO INFERIOR DE CARRETERA BAJO AUTOVÍA	Vigas artesa. Plano 14.1.2
171+253	PS 168.3	CAMINO	PASO SUPERIOR DE CAMINO SOBRE AUTOVÍA	Losa pretensada. Plano 14.1.3
171+853	PI 168.9	CARRETERA	PASO INFERIOR DE CARRETERA BAJO AUTOVÍA	Vigas artesa. Plano 14.1.2
172+753	PS 169.8	CAMINO	PASO SUPERIOR DE CAMINO SOBRE AUTOVÍA	Losa pretensada. Plano 14.1.3
173+753	PS 170.8	CAMINO	PASO SUPERIOR DE CAMINO SOBRE AUTOVÍA	Losa pretensada. Plano 14.1.3
175+353	PS 172.4	CAMINO	PASO SUPERIOR DE CAMINO SOBRE AUTOVÍA	Losa pretensada. Plano 14.1.3
175+753	PS 172.8	CARRETERA	PASO SUPERIOR DE CARRETERA SOBRE AUTOVÍA	Losa pretensada. Plano 14.1.1
176+953	174.0	AUTOVÍA	VIADUCTO SOBRE EL RIO GUADIATO	Vigas doble T. Plano 14.1.6
178+353	PS 175.4	CAMINO	PASO SUPERIOR DE CAMINO SOBRE AUTOVÍA	Losa pretensada. Plano 14.1.3
179+353	PI 176.4	CAMINO	PASO INFERIOR DE CAMINO BAJO AUTOVÍA	Marco. Plano 14.1.4
181+153	PI 178.2	CAMINO	PASO INFERIOR DE CAMINO BAJO AUTOVÍA	Marco. Plano 14.1.4
181+953	PS 179.0	CAMINO	PASO SUPERIOR DE CAMINO SOBRE AUTOVÍA	Losa pretensada. Plano 14.1.3
182+953	PI 180.0	CAMINO	PASO INFERIOR DE CAMINO BAJO AUTOVÍA	Marco. Plano 14.1.4
183+453	PS 180.5	CARRETERA	PASO SUPERIOR DE CARRETERA SOBRE AUTOVÍA	Losa pretensada. Plano 14.1.1
183+853	PS 180.9	CAMINO	PASO SUPERIOR DE CAMINO SOBRE AUTOVÍA	Losa pretensada. Plano 14.1.3
184+253	PS 181.3	CAMINO	PASO SUPERIOR DE CAMINO SOBRE AUTOVÍA	Losa pretensada. Plano 14.1.3
184+853	PI 181.9	CAMINO	PASO INFERIOR DE CAMINO BAJO AUTOVÍA	Marco. Plano 14.1.4
185+653	PI 182.7	CAMINO	PASO INFERIOR DE CAMINO BAJO AUTOVÍA	Marco. Plano 14.1.4
186+153	PI 183.2	CAMINO	PASO INFERIOR DE CAMINO BAJO AUTOVÍA	Marco. Plano 14.1.4
187+253	PS 184.3	CAMINO	PASO SUPERIOR DE CAMINO SOBRE AUTOVÍA	Losa pretensada. Plano 14.1.3
188+353	PI 185.4	CARRETERA	PASO INFERIOR DE CARRETERA BAJO AUTOVÍA	Vigas artesa. Plano 14.1.2
189+053	PS 186.1	CARRETERA	PASO SUPERIOR DE CARRETERA SOBRE AUTOVÍA	Losa pretensada. Plano 14.1.1

P.K.	CÓDIGO	TIPO VÍA	DESCRIPCIÓN	TIPOLOGÍA
176+953	174.0	AUTOVÍA	VIADUCTO SOBRE EL ARROYO DEL FRESNEDOSO	Vigas doble T. Plano 14.1.6
189+553	PI 186.6	CAMINO	PASO INFERIOR DE CAMINO BAJO AUTOVÍA	Marco. Plano 14.1.4
190+753	PI 187.8	CAMINO	PASO INFERIOR DE CAMINO BAJO AUTOVÍA	Marco. Plano 14.1.4
191+153	PS 188.2	CAMINO	PASO SUPERIOR DE CAMINO SOBRE AUTOVÍA	Losa pretensada. Plano 14.1.3
192+353	PI 189.4	CAMINO	PASO INFERIOR DE CAMINO BAJO AUTOVÍA	Marco. Plano 14.1.4
193+653	PI 190.7	CAMINO	PASO INFERIOR DE CAMINO BAJO AUTOVÍA	Marco. Plano 14.1.4
194+853	PI 191.9	CARRETERA	PASO INFERIOR DE CARRETERA BAJO AUTOVÍA	Vigas artesa. Plano 14.1.2
196+253	PI 193.3	CAMINO	PASO INFERIOR DE CAMINO BAJO AUTOVÍA	Marco. Plano 14.1.4
197+153	PS 194.2	CAMINO	PASO SUPERIOR DE CAMINO SOBRE AUTOVÍA	Losa pretensada. Plano 14.1.3
199+053	PI 196.1	CARRETERA	PASO INFERIOR DE CARRETERA BAJO AUTOVÍA	Vigas artesa. Plano 14.1.2
199+753	PI 196.8	CAMINO	PASO INFERIOR DE CAMINO BAJO AUTOVÍA	Marco. Plano 14.1.4
200+953	PS 198.0	CAMINO	PASO SUPERIOR DE CAMINO SOBRE AUTOVÍA	Losa pretensada. Plano 14.1.3
202+353	PS 199.4	CAMINO	PASO SUPERIOR DE CAMINO SOBRE AUTOVÍA	Losa pretensada. Plano 14.1.3
202+953	PS 200.0	CAMINO	PASO SUPERIOR DE CAMINO SOBRE AUTOVÍA	Losa pretensada. Plano 14.1.3
203+553	PI 200.6	CAMINO	PASO INFERIOR DE CAMINO BAJO AUTOVÍA	Marco. Plano 14.1.4

2. APÉNDICE 2 – MODIFICACIÓN DE ESTRUCTURAS EXISTENTES

ESTRUCTURA E-2. VARIANTE DE LA ALBUERA

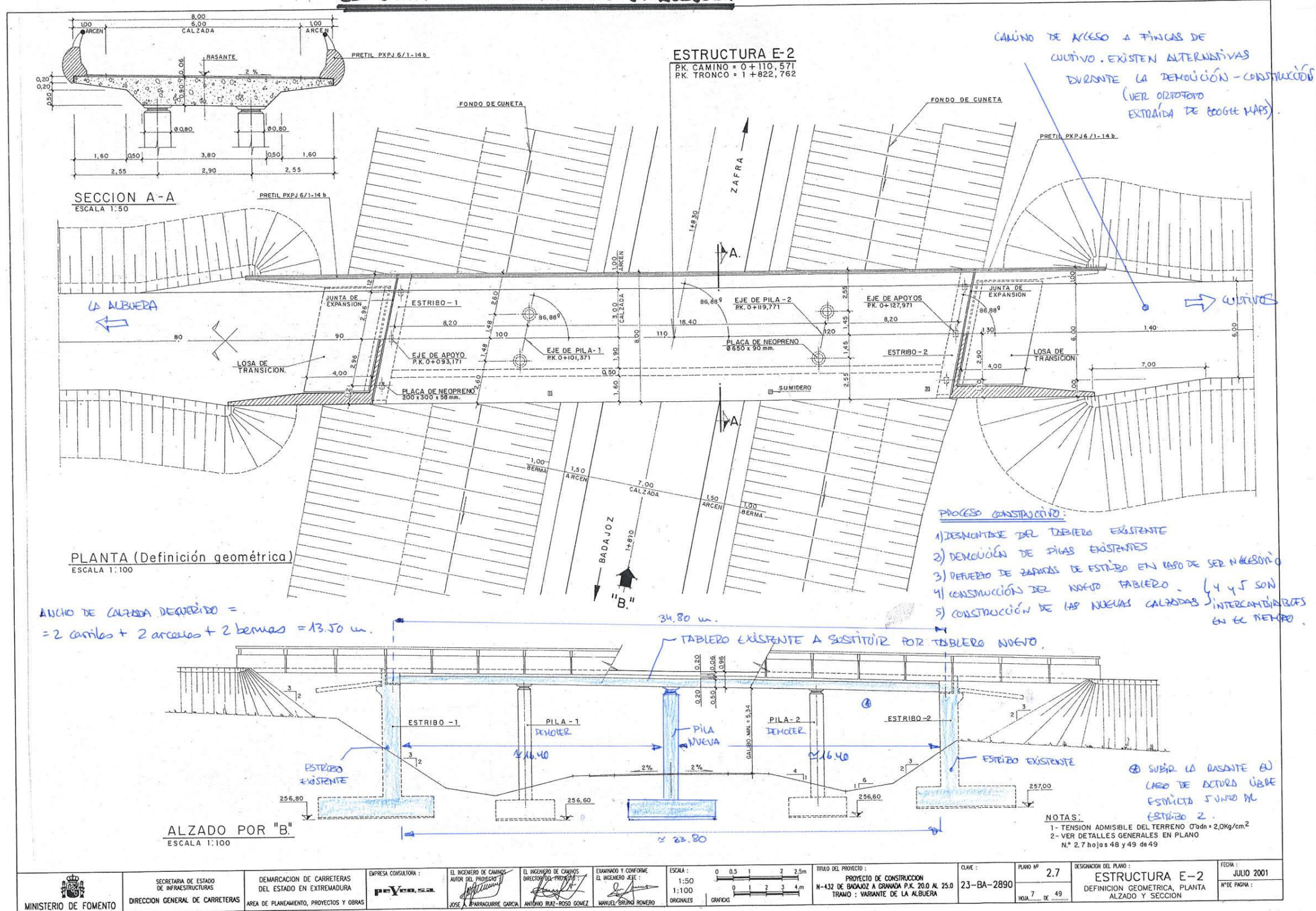

ESTRUCTURAS E-3 Y E-5. VARIANTE DE SANTA MARTA

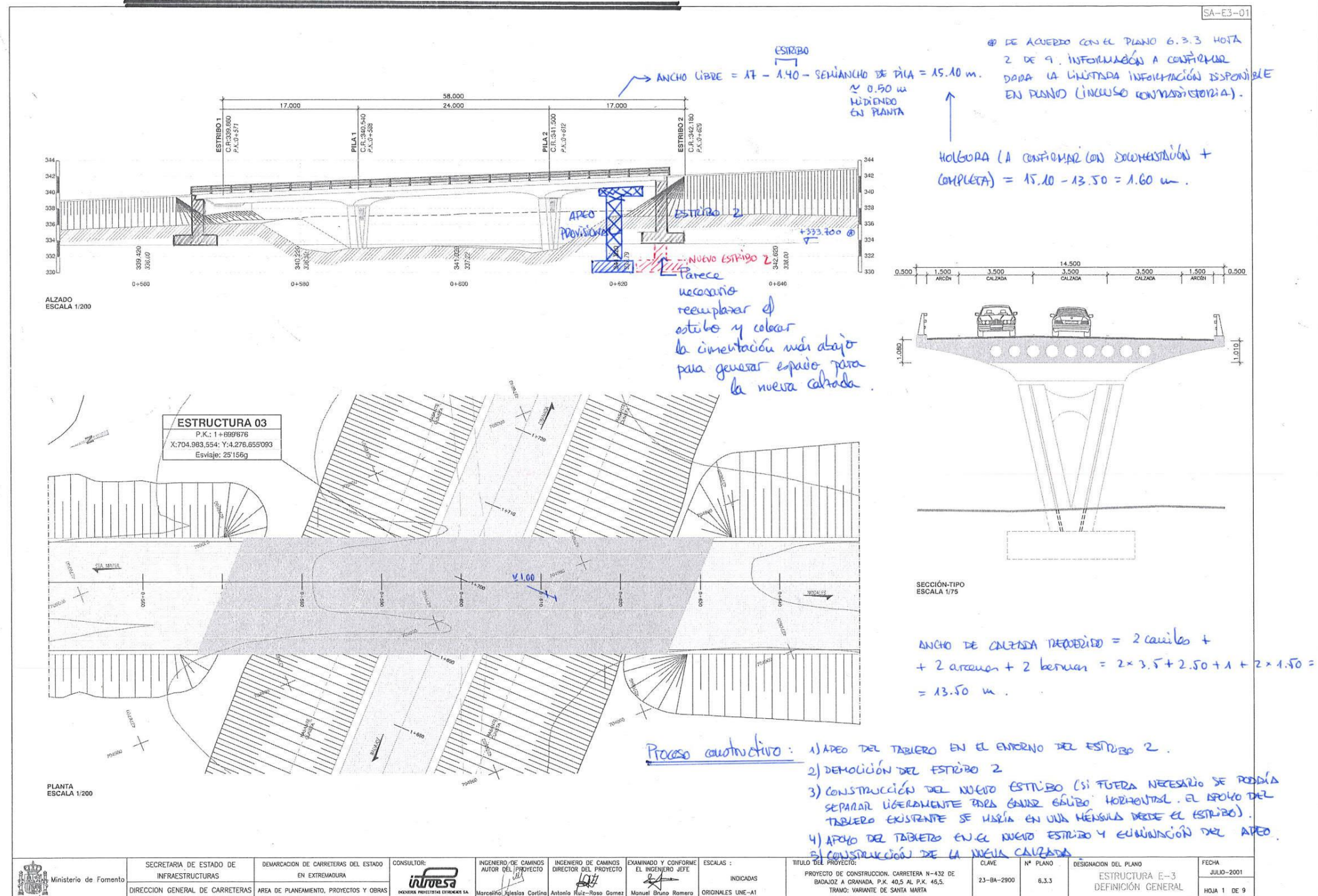

Ministerio de Fomento	SECRETARÍA DE ESTADO DE INFRAESTRUCTURAS	DEMARCACIÓN DE CARRETERAS DEL ESTADO EN EXTREMADURA	CONSULTOR: INFRASESA INGENIERIA PROYECTOS Y OBRAS	INGENIERO DE CAMINOS AUTOR DEL PROYECTO Marcelino Iglesias Cortés	INGENIERO DE CAMINOS DIRECTOR DEL PROYECTO Antonio Ruiz-Rosó Gómez	EXAMINADO Y CONFORME EL INGENIERO JEFE Manuel Bruno Romero	ESCALAS : INDICADAS ORIGINALES LINE-A1	TÍTULO DEL PROYECTO: PROYECTO DE CONSTRUCCIÓN. CARRETERA N-432 DE BADAJOZ A GRANADA. P.K. 40,5 AL P.K. 45,5. TRAMO: VARIANTE DE SANTA MARTA	CLAVE 23-BA-2900	Nº PLANO 6.3.3	DESIGNACIÓN DEL PLANO ESTRUCTURA E-3 DEFINICIÓN GENERAL	FECHA JULIO-2001
	DIRECCIÓN GENERAL DE CARRETERAS	AREA DE PLANEAMIENTO, PROYECTOS Y OBRAS										HOJA 1 DE 9