

PLANO LLAVE  
1:400.000

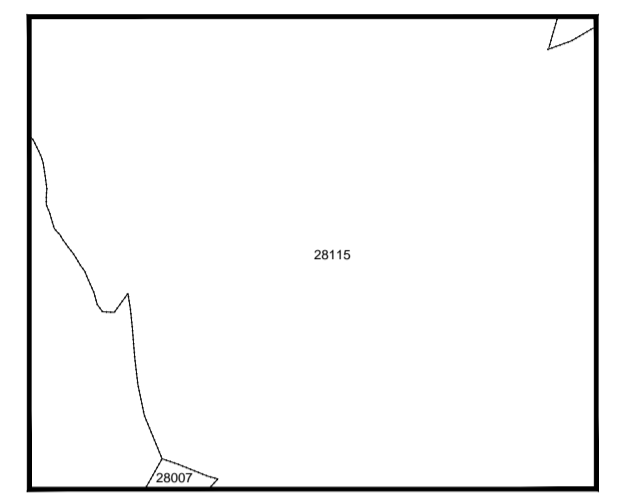

MUNICIPIOS  
1:80.000

28007 Alarcón  
28115 Pozuelo de Alarcón

**LEYENDA**

- Zona de seguridad
- Vulneraciones del terreno y elementos sobre el mismo
- Obstáculo que determina la altitud mínima de la superficie de aproximación
- Línea negra continua: Intersección entre superficies
- Línea color gruesa: Borde de servidumbres
- Aproximación
- Transición
- Subida en el despegue
- Cónica
- NDB
- Emisores/Receptores/TWR
- Enlace hertziano
- Goniómetro

**SIGNOS CONVENCIONALES**

- Carreteras**
- Autopista, Autovía
  - Nacional, Autonómica, Forden
  - Autonómica 2º orden, Autonómica 3º orden y otras
  - En construcción, Pistas
  - Vía de urbanización, Estación de servicio
  - Caminos, Senderos
- Ferrocarriles**
- Alta velocidad, Electrificado
  - Vía ancho normal: doble, sencilla
  - Vía estrecha: doble, sencilla
  - En construcción, Abandonado
  - Estación, Túnel, Apeadero
- Límites de divisiones administrativas**
- Nación, Comunidad Autónoma
  - Provincia, Término municipal
  - Parque Nacional, Parque Natural
- Hydrografía, Altimetría**
- Curso de agua: permanente, intermitente
  - Canales, acequias: >3 m, 1-3 m, <1 m
  - Rambals o aluviones, Curva balimétrica
  - Curvas de nivel, Auxiliares, Hoya o depresión
  - Desmonte, Terraplén, Vertedero, escombrera
- Signos especiales**
- Conducción de combustible: superfl., subter.
  - Línea eléctrica: >110 kV y <110 kV
  - Acoeducto, Sifón
  - Alambrada, Tapia, Muro de contención (dique)
  - Vértice geodésico, Forden, Red Orden Inferior (ROI)
  - Cantera, Mina, Mina a cielo abierto
  - Estación espacial, Repetidor, Antena
  - Restos arqueológicos, Camping, Pista de tenis
  - Molino: de viento, de agua, Faro
  - Central eléctrica hidráulica, Palomar, Castillo
  - Cruz aislada, Cementerio, Iglesia y cementerio
  - Edificio religioso cristiano, Edificio en ruinas, Corral
  - Edificio: aislado, singular, agrícola o industrial
  - Plaza de toros, Monumento
  - Pozo, Fuente, Manantial
  - Depósito de agua: elevado, a nivel del suelo, Piscina
  - Depuradora, Estanque o aljibe, Abrevadero

HORIZONTAL INTERNA  
ELEVACIÓN (m) = 737

Datum ETRS89, Proyección UTM Huso 30  
 Datos para el Punto de Referencia del Aeropuerto  
 Valor estimado de la declinación magnética para el  
 1 de enero de 2020  $\theta = 0^\circ 33'$  Oeste  
 La variación anual de la declinación es de 7.5' hacia el Este  
 Convergencia de la cuadrícula  $\omega = -0^\circ 30' 31''$   
 Factor de escala = 0.99965469

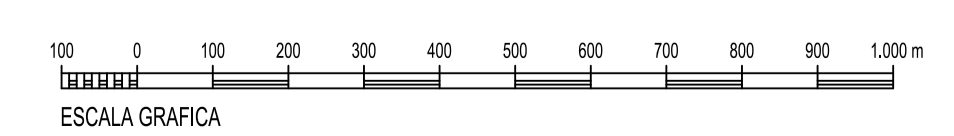

SECRETARÍA GENERAL DE TRANSPORTES Y MOVILIDAD		DIRECCIÓN DE PLANIFICACIÓN Y MEDIO AMBIENTE DIRECCIÓN DE NAVEGACIÓN AÉREA	
DIBUJADO		AEROPUERTO DE MADRID-CUATRO VIENTOS PROPUESTA DE MODIFICACIÓN DE SERVIDUMBRES AERONÁUTICAS	
COMPROBADO			
PROYECTADO		SERVIDUMBRES DE AERÓDROMO Y RADIOELÉCTRICAS	
DIRIGIDO			
HOJA Nº 1	PLANO Nº 2	EDICIÓN	FECHA Febrero 2020
ESCALA 1:10.000 (A1)		SUSTITUYE A	

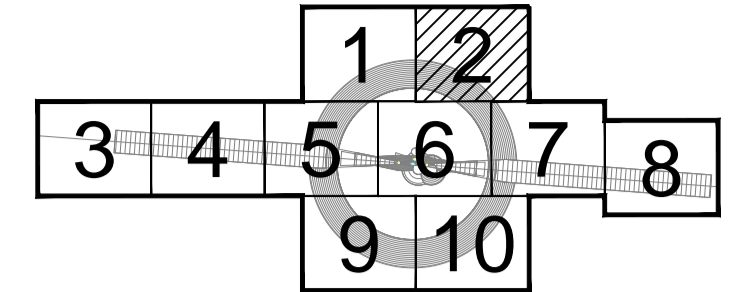
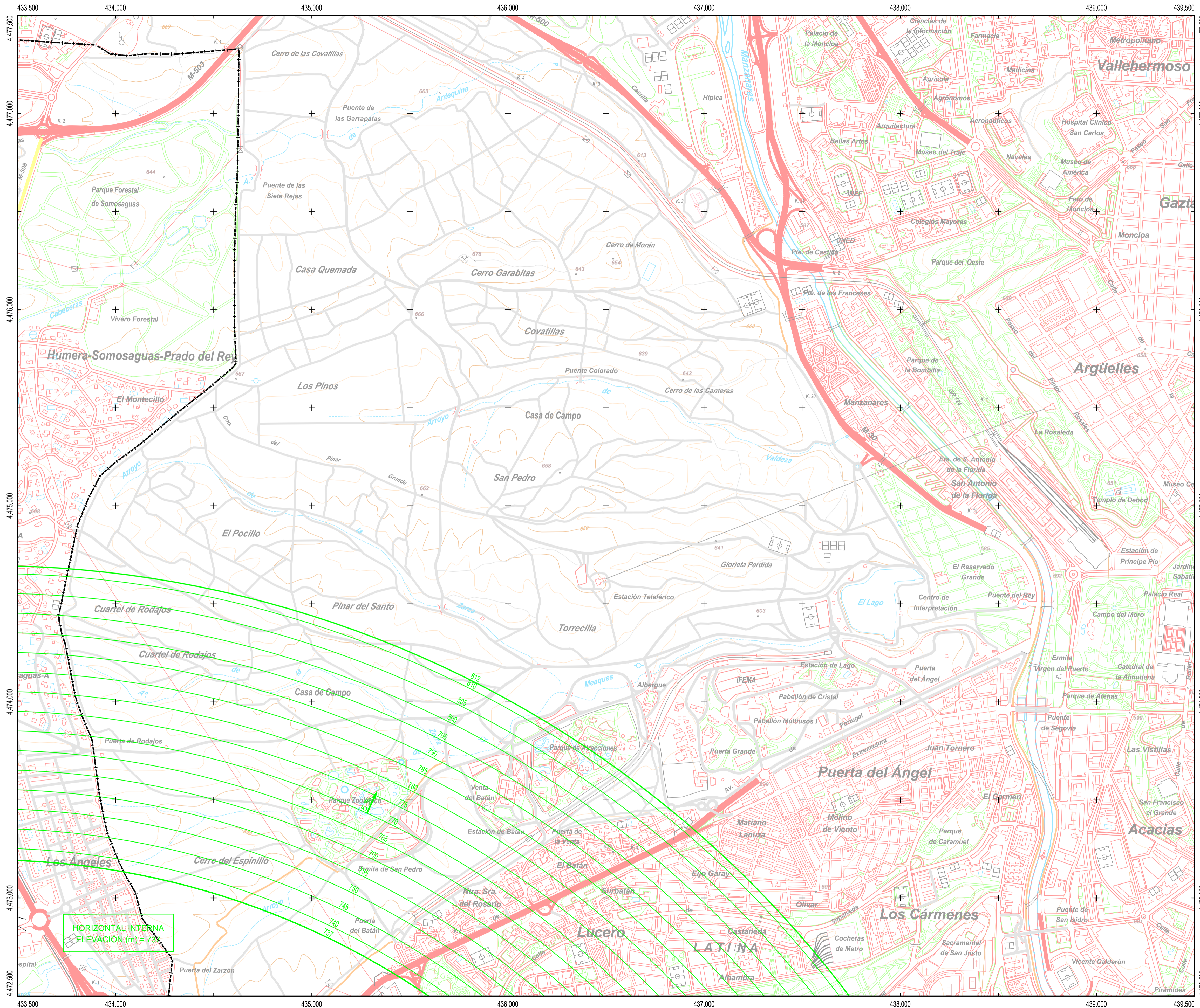

PLANO LLAVE  
1:400.000

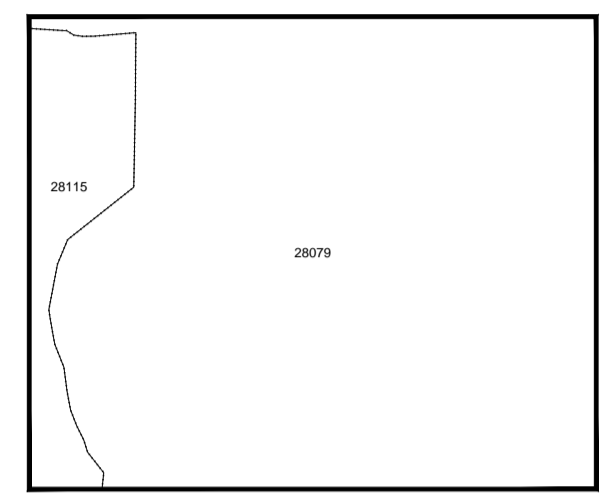

MUNICIPIOS  
1:80.000

28079 Madrid  
28115 Pozuelo de Alarcón

**LEYENDA**

- Zona de seguridad
- Vulneraciones del terreno y elementos sobre el mismo
- Obstáculo que determina la altitud mínima de la superficie de aproximación
- Línea negra continua: Intersección entre superficies
- Línea color gruesa: Borde de servidumbres
- Aproximación
- Transición
- Subida en el despegue
- Cónica
- NDB
- Emisores/Receptores/TWR
- Enlace hertziano
- Goniómetro

**SIGNOS CONVENCIONALES**

- Carreteras**
- Autopista, Autovía
  - Nacional, Autonómica, Orden
  - Autonómica 2ª orden, Autonómica 3ª orden y otras
  - En construcción, Pistas
  - Vía de urbanización, Estación de servicio
  - Caminos, Sendas
- Ferrocarriles**
- Alta velocidad, Electrificado
  - Vía ancho normal: doble, sencilla
  - Vía estrecha: doble, sencilla
  - En construcción, Abandonado
  - Estación, Túnel, Apeadero
- Límites de divisiones administrativas**
- Nación, Comunidad Autónoma
  - Provincia, Término municipal
  - Parque Nacional, Parque Natural
- Hidrografía, Altimetría**
- Curso de agua: permanente, intermitente
  - Canales, acequias: >3 m, 1-3 m, <1 m
  - Rambas o aluviones, Curva balimétrica
  - Curvas de nivel, Auxiliares, Hoya o depresión
  - Desmonte, Terraplén, Vertedero, escombrera
- Signos especiales**
- Conducción de combustible: superfl., subter.
  - Línea eléctrica: >110 kV y <110 kV
  - Acoeducto, Sifón
  - Alambrada, Tapia, Muro de contención (dique)
  - Vértice geodésico, Orden, Red Orden Inferior (ROI)
  - Cantera, Mina, Mina a cielo abierto
  - Estación espacial, Repetidor, Antena
  - Restos arqueológicos, Camping, Pista de tenis
  - Molino: de viento, de agua, Faro
  - Central eléctrica hidráulica, Palomar, Castillo
  - Cruz aislada, Cementerio, Iglesia y cementerio
  - Edificio religioso cristiano, Edificio en ruinas, Corral
  - Edificio: aislado, singular, agrícola o industrial
  - Plaza de toros, Monumento
  - Pozo, Fuente, Manantial
  - Depósito de agua: elevado, a nivel del suelo, Piscina
  - Depuradora, Estanque o aljibe, Abrevadero

HORIZONTAL INTERNA  
ELEVACIÓN (m) = 733

Datum ETRS89, Proyección UTM Huso 30  
Datos para el Punto de Referencia del Aeropuerto  
Valor estimado de la declinación magnética para el  
1 de enero de 2020  $\theta = 0^\circ 33'$  Oeste  
La variación anual de la declinación es de 7.5' hacia el Este  
Convergencia de la cuadrícula  $\omega = -0^\circ 30' 31''$   
Factor de escala = 0.99965469

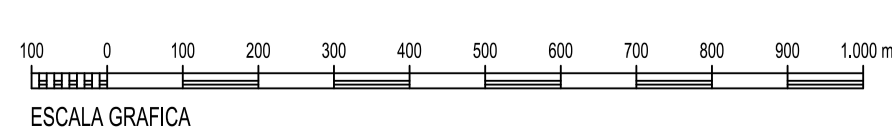

SECRETARÍA GENERAL DE TRANSPORTES Y MOVILIDAD		DIRECCIÓN DE PLANIFICACIÓN Y MEDIO AMBIENTE DIRECCIÓN DE NAVEGACIÓN AÉREA	
DIBUJADO		AEROPUERTO DE MADRID-CUATRO VIENTOS PROPUESTA DE MODIFICACIÓN DE SERVIDUMBRES AERONÁUTICAS	
COMPROBADO			
PROYECTADO		SERVIDUMBRES DE AERÓDROMO Y RADIOELÉCTRICAS	
DIRIGIDO			
HOJA Nº 2	PLANO Nº 2	EDICIÓN	FECHA Febrero 2020
ESCALA 1:10.000 (A1)		SUSTITUYE A	

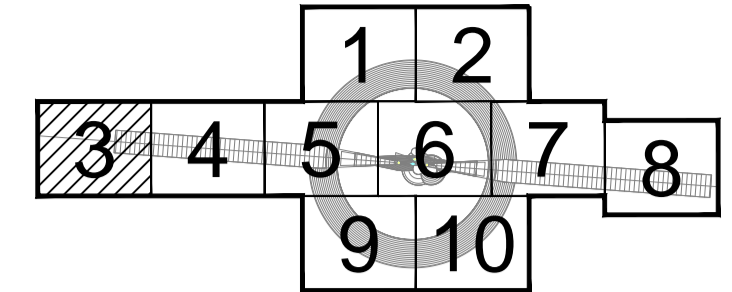
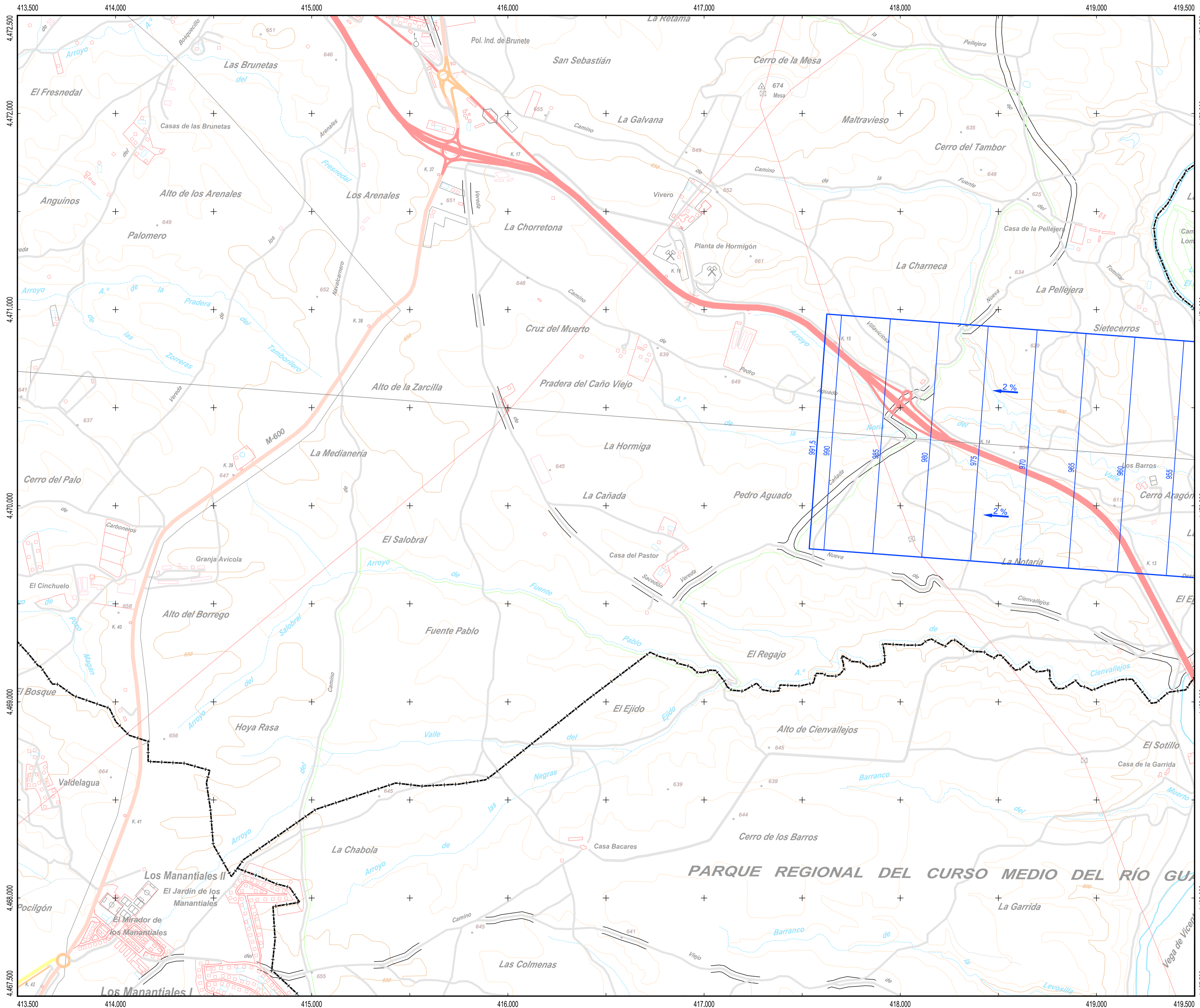

PLANO LLAVE  
1:400.000

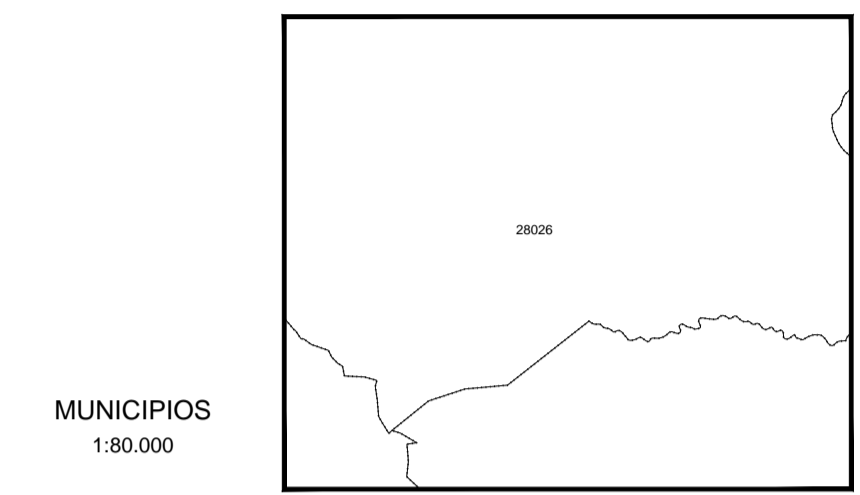

**LEYENDA**

- Zona de seguridad
- Vulneraciones del terreno y elementos sobre el mismo
- Obstáculo que determina la altitud mínima de la superficie de aproximación
- Línea negra continua: Intersección entre superficies
- Línea color gruesa: Borde de servidumbres
- Aproximación
- Transición
- Subida en el despegue
- Cónica
- NDB
- Emisores/Receptores/TWR
- Enlace hertziano
- Goniómetro

**SIGNOS CONVENCIONALES**

- Carreteras**
- Autopista, Autovía
  - Nacional, Autonómica 1º orden
  - Autonómica 2º orden, Autonómica 3º orden y otras
  - En construcción, Pistas
  - Vía de urbanización, Estación de servicio
  - Caminos, Senderos
- Ferrocarriles**
- Alta velocidad, Electrificado
  - Vía ancho normal: doble, sencilla
  - Vía estrecha: doble, sencilla
  - En construcción, Abandonado
  - Estación, Túnel, Apeadero
- Límites de divisiones administrativas**
- Nación, Comunidad Autónoma
  - Provincia, Término municipal
  - Parque Nacional, Parque Natural
- Hidrografía, Altimetría**
- Curso de agua: permanente, intermitente
  - Canales, acequias: >3 m, 1-3 m, <1 m
  - Rambals o aluviones, Curva balimétrica
  - Curvas de nivel, Auxiliares, Hoya o depresión
  - Desmonte, Terraplén, Vertedero, escombrera
- Signos especiales**
- Conducción de combustible: superfl., subter.
  - Línea eléctrica: >110 kV y <110 kV
  - Acueducto, Sifón
  - Alambrada, Tapia, Muro de contención (dique)
  - Vértice geodésico: 1º orden, Red Orden Inferior (ROI)
  - Cantera, Mina, Mina a cielo abierto
  - Estación espacial, Repetidor, Antena
  - Restos arqueológicos, Camping, Pista de tenis
  - Molino: de viento, de agua, Faro
  - Central eléctrica hidráulica, Palomar, Castillo
  - Cruz aislada, Cementerio, Iglesia y cementerio
  - Edificio religioso cristiano, Edificio en ruinas, Corral
  - Edificio: aislado, singular, agrícola o industrial
  - Plaza de toros, Monumento
  - Pozo, Fuente, Manantial
  - Depósito de agua: elevado, a nivel del suelo, Piscina
  - Depuradora, Estanque o aljibe, Abrevadero

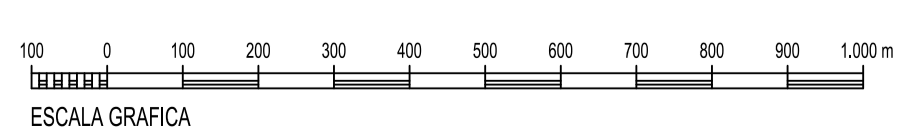

Datum ETRS89, Proyección UTM Huso 30  
 Datos para el Punto de Referencia del Aeropuerto  
 Valor estimado de la declinación magnética para el  
 1 de enero de 2020  $\theta = 0^\circ 33' \text{ Oeste}$   
 La variación anual de la declinación es de 7.5' hacia el Este  
 Convergencia de la cuadrícula  $\omega = -0^\circ 30' 31''$   
 Factor de escala = 0.99965469

SECRETARÍA GENERAL DE TRANSPORTES Y MOVILIDAD		DIRECCIÓN DE PLANIFICACIÓN Y MEDIO AMBIENTE DIRECCIÓN DE NAVEGACIÓN AÉREA	
DIBUJADO		AEROPUERTO DE MADRID-CUATRO VIENTOS PROPUESTA DE MODIFICACIÓN DE SERVIDUMBRES AERONÁUTICAS	
COMPROBADO			
PROYECTADO			
DIRIGIDO		SERVIDUMBRES DE AERÓDROMO Y RADIOELÉCTRICAS	
HOJA Nº 3	PLANO Nº 2	EDICIÓN	FECHA Febrero 2020
ESCALA 1:10.000 (A1)		SUSTITUYE A	

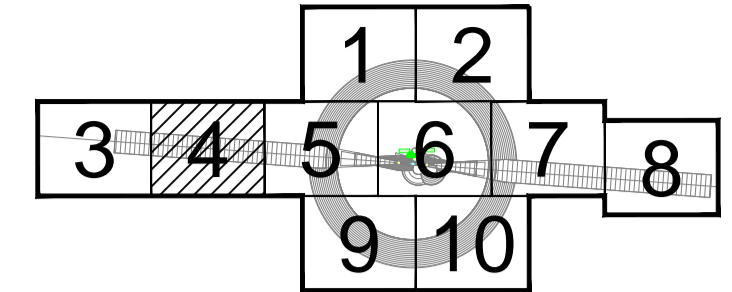
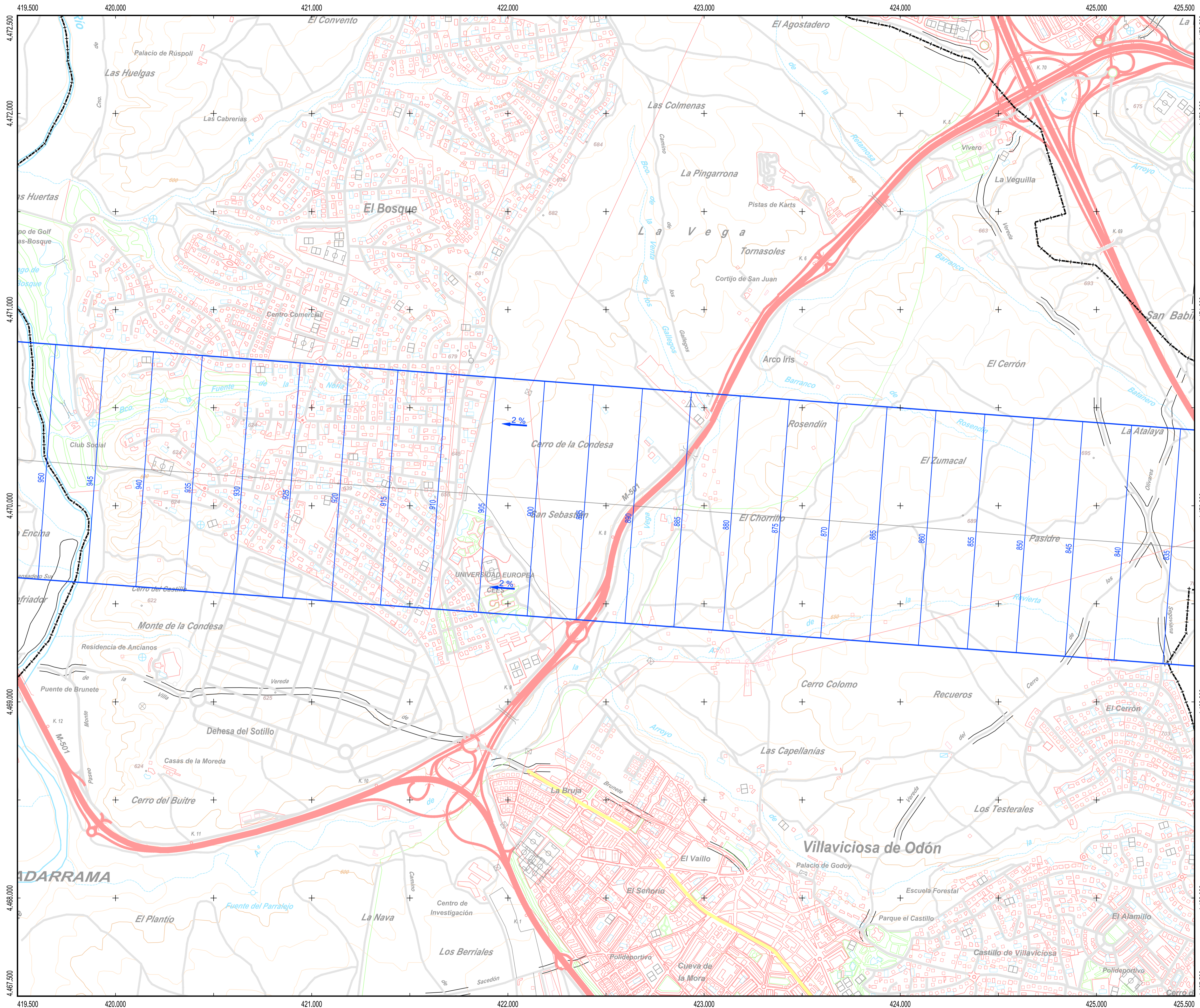

PLANO LLAVE  
1:400.000

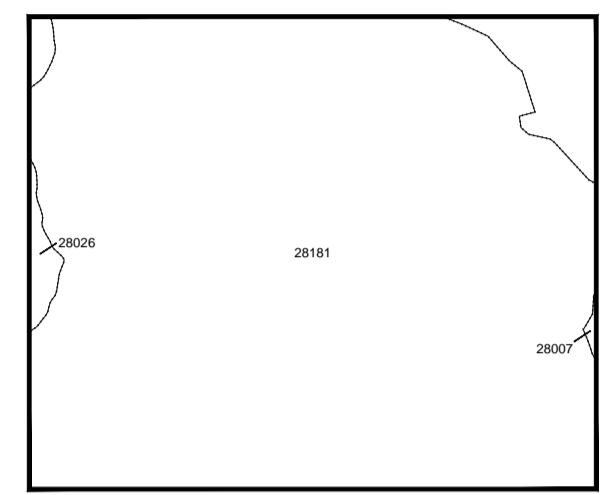

MUNICIPIOS  
1:80.000

28007 Alcorcón  
28026 Brunete  
28181 Villaviciosa de Odón

**LEYENDA**

- Zona de seguridad
- Vulneraciones del terreno y elementos sobre el mismo
- Obstáculo que determina la altitud mínima de la superficie de aproximación
- Línea negra continua: Intersección entre superficies
- Línea color gruesa: Borde de servidumbres
- NDB
- Transición
- Subida en el despegue
- Cónica
- NDB
- Emisores/Receptores/TWR
- Enlace hertziano
- Goniómetro

**SIGNOS CONVENCIONALES**

- Carreteras**
- Autopista, Autovía
  - Nacional, Autonómica 1º orden, Autonómica 2º orden, Autonómica 3º orden y otras
  - En construcción, Pistas
  - Vía de urbanización, Estación de servicio
  - Caminos, Senderos
- Ferrocarriles**
- Alta velocidad, Electrificado
  - Vía ancho normal: doble, sencilla
  - Vía estrecha: doble, sencilla
  - En construcción, Abandonado
  - Estación, Túnel, Apeadero
- Límites de divisiones administrativas**
- Nación, Comunidad Autónoma
  - Provincia, Término municipal
  - Parque Nacional, Parque Natural
- Hidrografía, Altimetría**
- Curso de agua: permanente, intermitente
  - Canales, acequias: >3 m, 1-3 m, <1 m
  - Rambals o aluviones, Curva balimétrica
  - Curvas de nivel, Auxiliares, Hoya o depresión
  - Desmonte, Terraplén, Vertedero, escobrero
- Signos especiales**
- Conducción de combustible: superfl., subter.
  - Línea eléctrica: >110 kV y <110 kV
  - Acoeducto, Sifón
  - Almadraba, Tapia, Muro de contención (dique)
  - Vértice geodésico, 1º orden, Red Orden Inferior (ROI)
  - Cantera, Mina, Mina a cielo abierto
  - Estación espacial, Repetidor, Antena
  - Restos arqueológicos, Camping, Pista de tenis
  - Molino: de viento, de agua, Faro
  - Central eléctrica hidráulica, Palomar, Castillo
  - Cruz aislada, Cementerio, Iglesia y cementerio
  - Edificio religioso cristiano, Edificio en ruinas, Corral
  - Edificio: aislado, singular, agrícola o industrial
  - Plaza de toros, Monumento
  - Pozo, Fuente, Manantial
  - Depósito de agua: elevado, a nivel del suelo, Piscina
  - Depuradora, Estanque o aljibe, Abrevadero

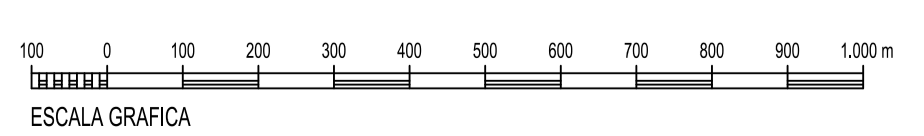

Datum ETRS89. Proyección UTM Huso 30  
 Datos para el Punto de Referencia del Aeropuerto  
 Valor estimado de la declinación magnética para el  
 1 de enero de 2020  $\theta = 0^\circ 33' 30''$  Oeste  
 La variación anual de la declinación es de 7.5' hacia el Este  
 Convergencia de la cuadrícula  $\omega = -0^\circ 30' 31''$   
 Factor de escala = 0.99965469

SECRETARÍA GENERAL DE TRANSPORTES Y MOVILIDAD		DIRECCIÓN DE PLANIFICACIÓN Y MEDIO AMBIENTE DIRECCIÓN DE NAVEGACIÓN AÉREA	
DIBUJADO		AEROPUERTO DE MADRID-CUATRO VIENTOS PROPUESTA DE MODIFICACIÓN DE SERVIDUMBRES AERONÁUTICAS	
COMPROBADO			
PROYECTADO			
DIRIGIDO		SERVIDUMBRES DE AERÓDROMO Y RADIOELÉCTRICAS	
HOJA Nº 4	PLANO Nº 2	EDICIÓN	FECHA Febrero 2020
ESCALA 1:10.000 (A1)		SUSTITUYE A	

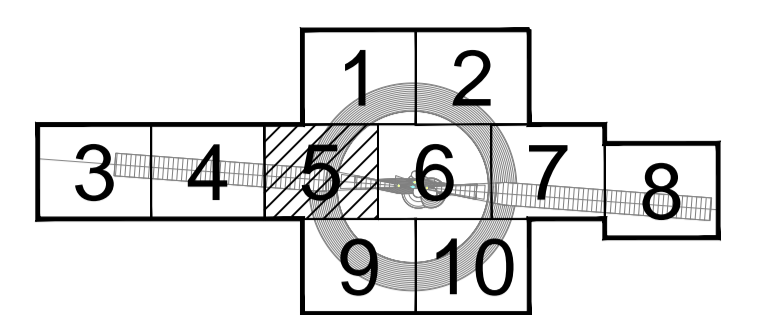
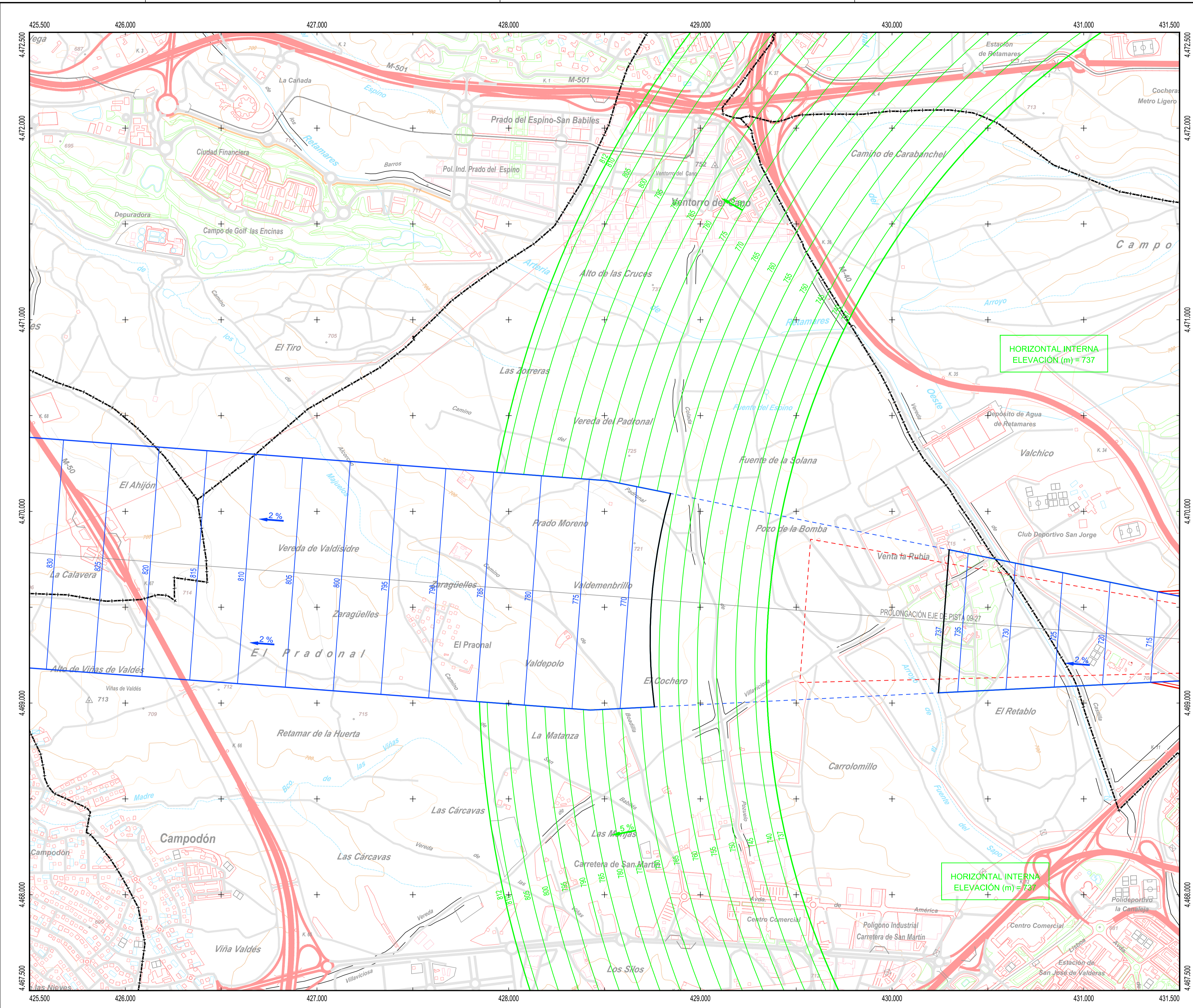

PLANO LLAVE  
1:400.000

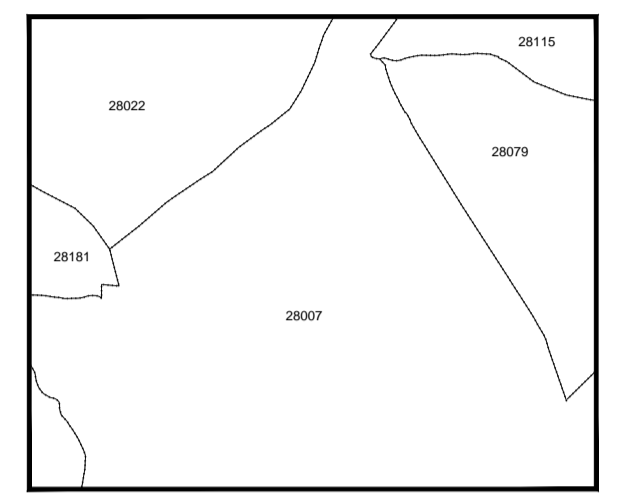

MUNICIPIOS  
1:80.000

28007 Alcorcón  
28022 Boadilla del Monte  
28079 Madrid  
28115 Pozuelo de Alarcón  
28181 Villaviciosa de Odón

LEYENDA

- Zona de seguridad
- Vulneraciones del terreno y elementos sobre el mismo
- Obstáculo que determina la altitud mínima de la superficie de aproximación
- Línea negra continua: Intersección entre superficies
- Línea color gruesa: Borde de servidumbres
- Aproximación
- Transición
- Subida en el despegue
- Cónica
- NDB
- Emisores/Receptores/TWR
- Enlace hertziano
- Goniómetro

SIGNOS CONVENCIONALES

- Carreteras**
- Autopista, Autovía
  - Nacional, Autonómica 1º orden, Autonómica 2º orden, Autonómica 3º orden y otras
  - En construcción, Pistas
  - Vía de urbanización, Estación de servicio
  - Caminos, Senderos
- Ferrocarriles**
- Alta velocidad, Electrificado
  - Vía ancho normal: doble, sencilla
  - Vía estrecha: doble, sencilla
  - En construcción, Abandonado
  - Estación, Túnel, Apeadero
- Límites de divisiones administrativas**
- Nación, Comunidad Autónoma
  - Provincia, Término municipal
  - Parque Nacional, Parque Natural
- Hidrografía, Altimetría**
- Curso de agua: permanente, intermitente
  - Canales, acequias: >3 m, 1-3 m, <1 m
  - Rambas o aluviones, Curva balimétrica
  - Curvas de nivel, Auxiliares, Hoya o depresión
  - Desmonte, Terraplén, Vertedero, escobrero
- Signos especiales**
- Conducción de combustible: superf., subter.
  - Línea eléctrica: >110 kV y <110 kV
  - Acueducto, Sifón
  - Almadraba, Tapia, Muro de contención (dique)
  - Vértice geodésico, Orden, Red Orden Inferior (ROI)
  - Cantera, Mina, Mina a cielo abierto
  - Estación espacial, Repetidor, Antena
  - Restos arqueológicos, Camping, Pista de tenis
  - Molino: de viento, de agua, Faro
  - Central eléctrica hidráulica, Palomar, Castillo
  - Cruz aislada, Cementerio, Iglesia y cementerio
  - Edificio religioso cristiano, Edificio en ruinas, Corral
  - Edificio: aislado, singular, agrícola o industrial
  - Plaza de toros, Monumento
  - Pozo, Fuente, Manantial
  - Depósito de agua: elevado, a nivel del suelo, Piscina
  - Depuradora, Estanque o aljibe, Abrevadero

HORIZONTAL INTERNA  
ELEVACIÓN (m) = 737

Datum ETRS89, Proyección UTM Huso 30  
Datos para el Punto de Referencia del Aeropuerto  
Valor estimado de la declinación magnética para el  
1 de enero de 2020  $\theta = 0^\circ 33'$  Oeste  
La variación anual de la declinación es de 7.5' hacia el Este  
Convergencia de la cuadrícula  $\omega = -0^\circ 30' 31''$   
Factor de escala = 0.99965469

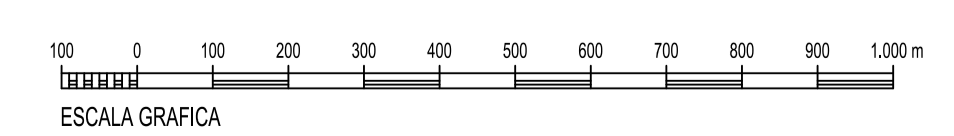

SECRETARÍA GENERAL DE TRANSPORTES Y MOVILIDAD		DIRECCIÓN DE PLANIFICACIÓN Y MEDIO AMBIENTE DIRECCIÓN DE NAVEGACIÓN AÉREA	
DIBUJADO		AEROPUERTO DE MADRID-CUATRO VIENTOS PROPUESTA DE MODIFICACIÓN DE SERVIDUMBRES AERONÁUTICAS	
COMPROBADO			
PROYECTADO			
DIRIGIDO		SERVIDUMBRES DE AERÓDROMO Y RADIOELÉCTRICAS	
HOJA Nº 5	PLANO Nº 2	EDICIÓN	FECHA Febrero 2020
ESCALA 1:10.000 (A1)		SUSTITUYE A	

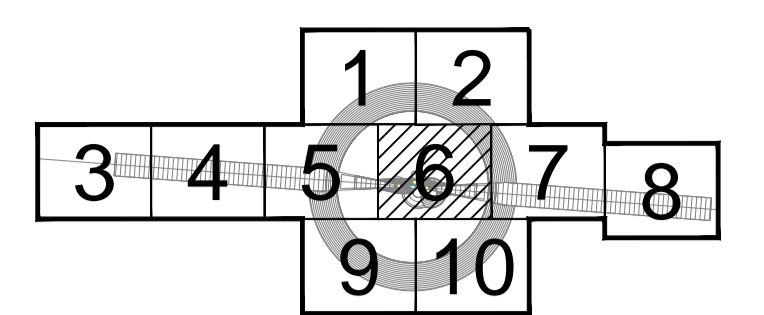
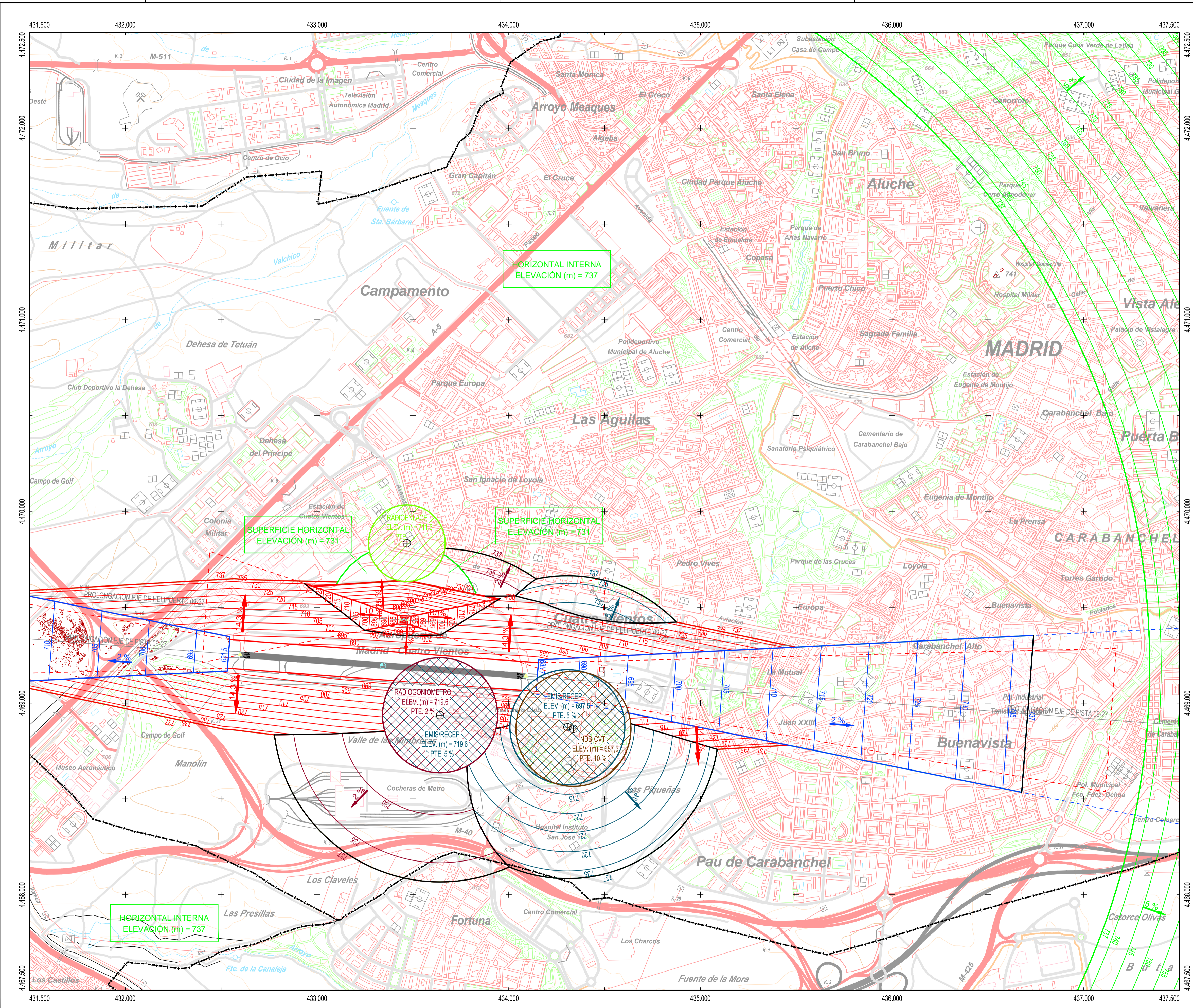

PLANO LLAVE  
1:400.000



MUNICIPIOS  
1:80.000

28007 Alcorcón  
28074 Leganés  
28079 Madrid  
28115 Pozuelo de Alarcón

**LEYENDA**

- Zona de seguridad
- Vulneraciones del terreno y elementos sobre el mismo
- Obstáculo que determina la altitud mínima de la superficie de aproximación
- Línea negra continua: Intersección entre superficies
- Línea color gruesa: Borde de servidumbres
- Aproximación
- Transición
- Subida en el despegue
- Cónica
- NDB
- Emisores/Receptores/TWR
- Enlace hertziano
- Goniómetro

**SIGNOS CONVENCIONALES**

- Carreteras**
- Autopista, Autovía
  - Nacional, Autonómica 1ª orden, Autonómica 2ª orden, Autonómica 3ª orden y otras
  - En construcción, Pistas
  - Vía de urbanización, Estación de servicio
  - Caminos, Sendas
- Ferrocarriles**
- Alta velocidad, Electrificado
  - Vía ancho normal: doble, sencilla
  - Vía estrecha: doble, sencilla
  - En construcción, Abandonado
  - Estación, Túnel, Apeadero
- Limites de divisiones administrativas**
- Nación, Comunidad Autónoma
  - Provincia, Término municipal
  - Parque Nacional, Parque Natural
- Hidrografía, Altimetría**
- Curso de agua: permanente, intermitente
  - Canales, acequias: >3 m, 1,3 m, <1 m
  - Rambals o aluviones, Curva balimétrica
  - Curvas de nivel, Auxiliares, Hoya o depresión
  - Desmonte, Terraplén, Vertedero, escobrero
- Signos especiales**
- Conducción de combustible: superfl., subter.
  - Línea eléctrica: >110 kV y <110 kV
  - Acoeducto, Sifón
  - Almadraba, Tapia, Muro de contención (dique)
  - Vértice geodésico, Orden, Red Orden Inferior (ROI)
  - Cantera, Mina, Mina a cielo abierto
  - Estación espacial, Repetidor, Antena
  - Restos arqueológicos, Camping, Pista de tenis
  - Molino: de viento, de agua, Faro
  - Central eléctrica hidráulica, Palomar, Castillo
  - Cruz aislada, Cementerio, Iglesia y cementerio
  - Edificio religioso cristiano, Edificio en ruinas, Corral
  - Edificio: aislado, singular, agrícola o industrial
  - Plaza de toros, Monumento
  - Pozo, Fuente, Manantial
  - Depósito de agua: elevado, a nivel del suelo, Piscina
  - Depuradora, Estanque o aljibe, Abrevadero

Datum ETRS89, Proyección UTM Huso 30  
 Datos para el Punto de Referencia del Aeropuerto  
 Valor estimado de la declinación magnética para el  
 1 de enero de 2020  $\delta = 0^\circ 33'$  Oeste  
 La variación anual de la declinación es de 7.5' hacia el Este  
 Convergencia de la cuadrícula  $\omega = -0^\circ 30' 31''$   
 Factor de escala = 0,99965469

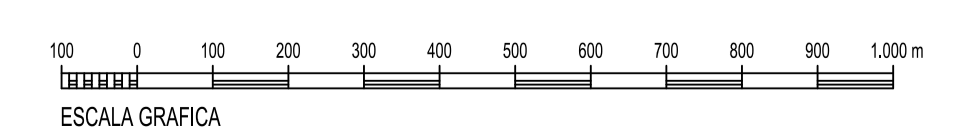

SECRETARÍA GENERAL DE TRANSPORTES Y MOVILIDAD		DIRECCIÓN DE PLANIFICACIÓN Y MEDIO AMBIENTE DIRECCIÓN DE NAVEGACIÓN AÉREA	
DIBUJADO		AEROPUERTO DE MADRID-CUATRO VIENTOS PROPUESTA DE MODIFICACIÓN DE SERVIDUMBRES AERONÁUTICAS	
COMPROBADO		SERVIDUMBRES DE AERÓDROMO Y RADIOELÉCTRICAS	
PROYECTADO		HOJA Nº 6   PLANO Nº 2   EDICIÓN   FECHA: Febrero 2020   ESCALA: 1:10.000 (A1)   SUSTITUYE A	
DIRIGIDO			

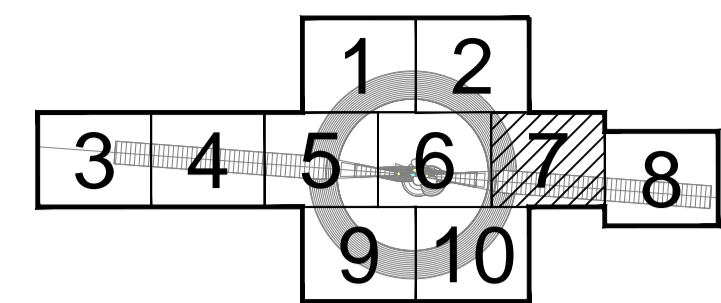
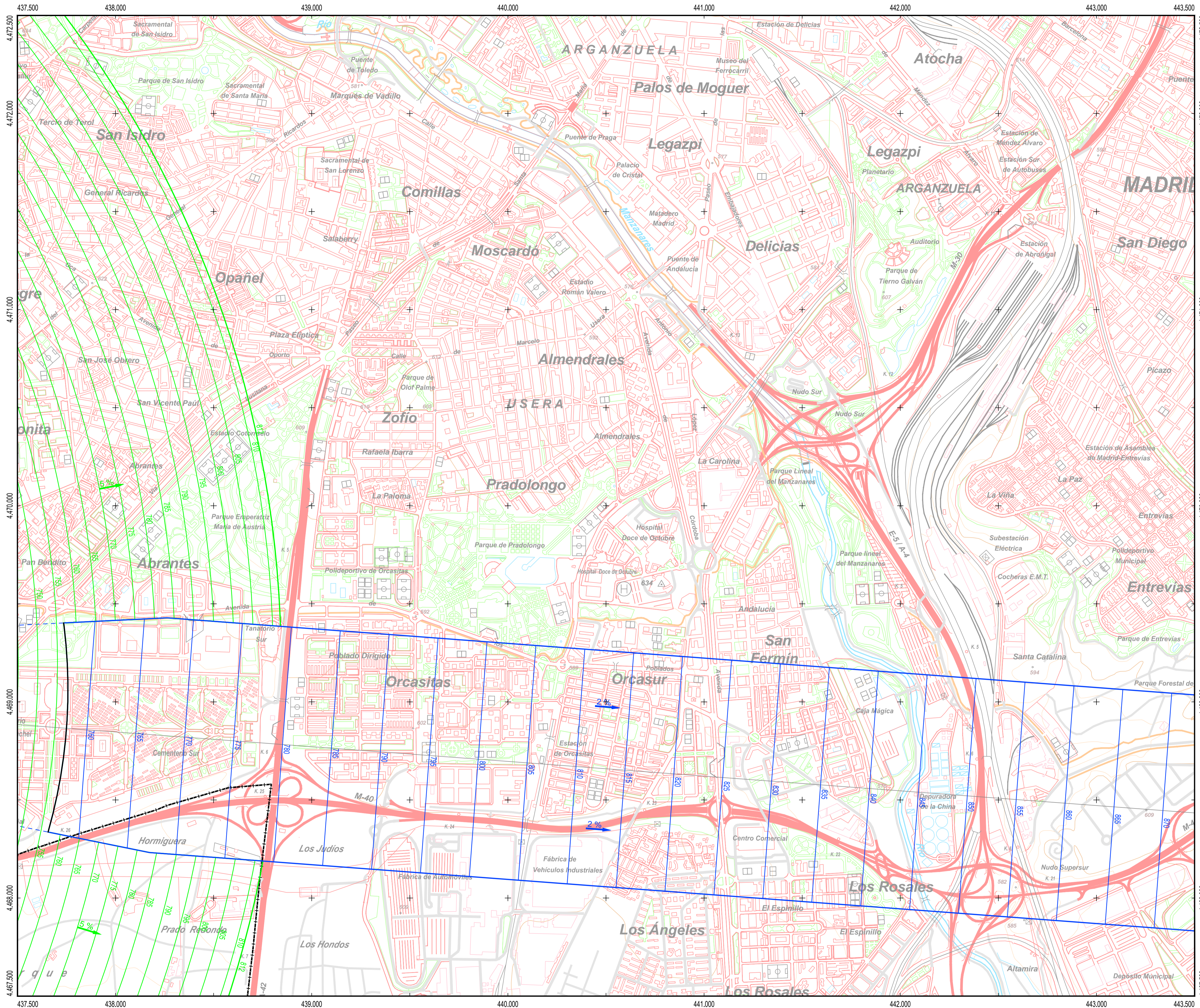

PLANO LLAVE  
1:400.000

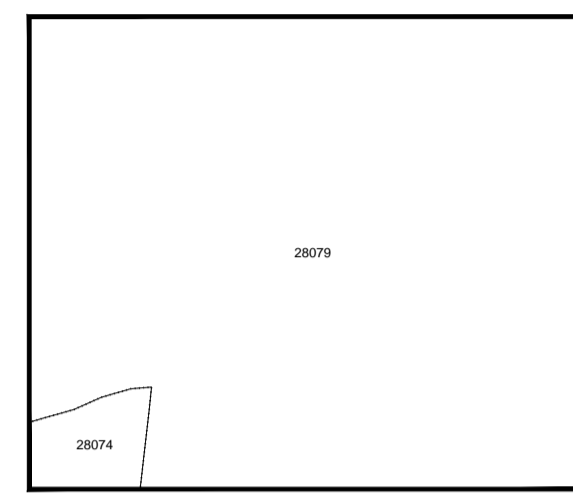

MUNICIPIOS  
1:80.000  
28074 Leganés  
28079 Madrid

**LEYENDA**

- Zona de seguridad
- Vulneraciones del terreno y elementos sobre el mismo
- Obstáculo que determina la altitud mínima de la superficie de aproximación
- Línea negra continua: Intersección entre superficies
- Línea color gruesa: Borde de servidumbres
- Aproximación
- Transición
- Subida en el despegue
- Cónica
- NDB
- Emisores/Receptores/TWR
- Enlace hertziano
- Goniómetro

**SIGNOS CONVENCIONALES**

- Carreteras**
- Autopista, Autovía
  - Nacional, Autonómica, Forden
  - Autonómica 2º orden, Autonómica 3º orden y otras
  - En construcción, Pistas
  - Vía de urbanización, Estación de servicio
  - Caminos, Sendas
- Ferrocarriles**
- Alta velocidad, Electrificado
  - Vía ancho normal: doble, sencilla
  - Vía estrecha: doble, sencilla
  - En construcción, Abandonado
  - Estación, Túnel, Apeadero
- Límites de divisiones administrativas**
- Nación, Comunidad Autónoma
  - Provincia, Término municipal
  - Parque Nacional, Parque Natural
- Hydrografía, Altimetría**
- Curso de agua: permanente, intermitente
  - Canales, acequias: >3 m, 1-3 m, <1 m
  - Rambas o aluviones, Curva balimétrica
  - Curvas de nivel, Auxiliares, Hoya o depresión
  - Desmonte, Terraplén, Vertedero, escobrero
- Signos especiales**
- Conducción de combustible: superf., subter.
  - Línea eléctrica: >110 kV y <110 kV
  - Acueduto, Sifón
  - Almadraba, Tapia, Muro de contención (dique)
  - Vértice geodésico, Forden, Red Orden Inferior (ROI)
  - Cantera, Mina, Mina a cielo abierto
  - Estación espacial, Repetidor, Antena
  - Restos arqueológicos, Camping, Pista de tenis
  - Molino: de viento, de agua, Faro
  - Central eléctrica hidráulica, Palomar, Castillo
  - Cruz aislada, Cementerio, Iglesia y cementerio
  - Edificio religioso cristiano, Edificio en ruinas, Corral
  - Edificio: aislado, singular, agrícola o industrial
  - Plaza de toros, Monumento
  - Pozo, Fuente, Manantial
  - Depósito de agua: elevado, a nivel del suelo, Piscina
  - Depuradora, Estanque o aljibe, Abrevadero

Datum ETRS89, Proyección UTM Huso 30  
 Datos para el Punto de Referencia del Aeropuerto  
 Valor estimado de la declinación magnética para el  
 1 de enero de 2020  $\theta = 0^\circ 33'$  Oeste  
 La variación anual de la declinación es de 7.5' hacia el Este  
 Convergencia de la cuadrícula  $\omega = -0^\circ 30' 31''$   
 Factor de escala = 0.99965469

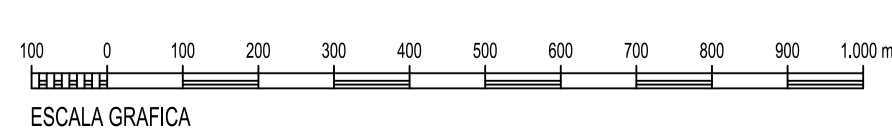

SECRETARÍA GENERAL DE TRANSPORTES Y MOVILIDAD		DIRECCIÓN DE PLANIFICACIÓN Y MEDIO AMBIENTE DIRECCIÓN DE NAVEGACIÓN AÉREA	
DIBUJADO		AEROPUERTO DE MADRID-CUATRO VIENTOS PROPUESTA DE MODIFICACIÓN DE SERVIDUMBRES AERONÁUTICAS	
COMPROBADO			
PROYECTADO			
DIRIGIDO		SERVIDUMBRES DE AERÓDROMO Y RADIOELÉCTRICAS	
HOJA Nº 7	PLANO Nº 2	EDICIÓN	FECHA Febrero 2020
ESCALA 1:10.000 (A1)		SUSTITUYE A	

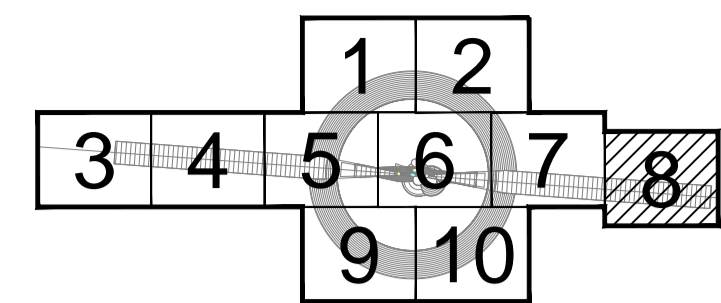
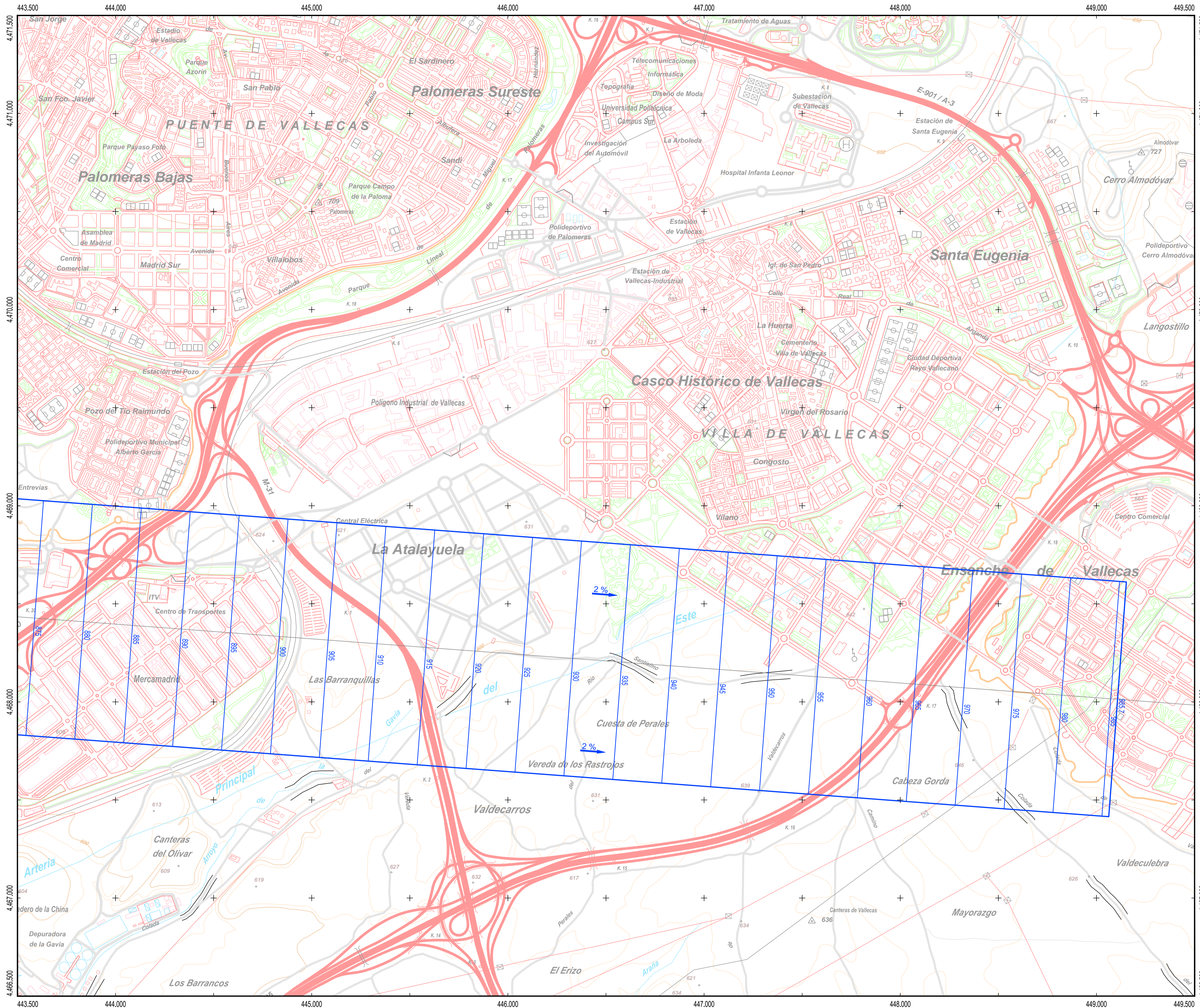

PLANO LLAVE  
1:400.000

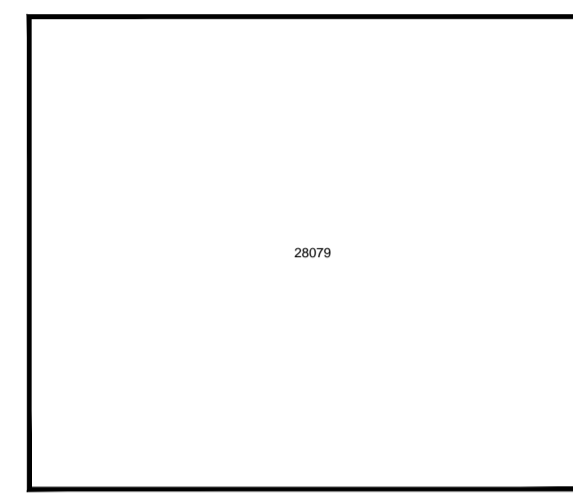

MUNICIPIOS  
1:80.000

28079 Madrid

**LEYENDA**

- Zona de seguridad
- Vulneraciones del terreno y elementos sobre el mismo
- Obstáculo que determina la altitud mínima de la superficie de aproximación
- Línea negra continua: Intersección entre superficies
- Línea color gruesa: Borde de servidumbres
- Aproximación
- Transición
- Subida en el despegue
- Cónica
- NDB
- Emisores/Receptores/TWR
- Enlace hertziano
- Goniómetro

**SIGNOS CONVENCIONALES**

- Carreteras**
- Autopista, Autovía
  - Nacional, Autonómica 1º orden, Autonómica 2º orden, Autonómica 3º orden y otras
  - En construcción, Pistas
  - Vía de urbanización, Estación de servicio
  - Caminos, Sendas
- Ferrocarriles**
- Alta velocidad, Electrificado
  - Vía ancho normal: doble, sencilla
  - Vía estrecha: doble, sencilla
  - En construcción, Abandonado
  - Estación, Túnel, Apeadero
- Límites de divisiones administrativas**
- Nación, Comunidad Autónoma
  - Provincia, Término municipal
  - Parque Nacional, Parque Natural
- Hidrografía, Altimetría**
- Curso de agua: permanente, intermitente
  - Canales, acequias: >3 m, 1-3 m, <1 m
  - Rambas o aluviones, Curva balimétrica
  - Curvas de nivel, Auxiliares, Hoya o depresión
  - Desmonte, Terraplén, Vertedero, escombrera
- Signos especiales**
- Conducción de combustible: superfl., subter.
  - Línea eléctrica: >110 kV y <110 kV
  - Acoeducto, Sifón
  - Almadraba, Tapia, Muro de contención (dique)
  - Vértice geodésico: 1º orden, Red Orden Inferior (ROI)
  - Cantera, Mina, Mina a cielo abierto
  - Estación espacial, Repetidor, Antena
  - Restos arqueológicos, Camping, Pista de tenis
  - Molino: de viento, de agua, Faro
  - Central eléctrica hidráulica, Palomar, Castillo
  - Cruz aislada, Cementerio, Iglesia y cementerio
  - Edificio religioso cristiano, Edificio en ruinas, Corral
  - Edificio: aislado, singular, agrícola o industrial
  - Plaza de toros, Monumento
  - Pozo, Fuente, Manantial
  - Depósito de agua: elevado, a nivel del suelo, Piscina
  - Depuradora, Estanque o aljibe, Abrevadero

Datum ETRS89, Proyección UTM Huso 30  
 Datos para el Punto de Referencia del Aeropuerto  
 Valor estimado de la declinación magnética para el  
 1 de enero de 2020  $\delta = 0^\circ 33'$  Oeste  
 La variación anual de la declinación es de 7.5' hacia el Este  
 Convergencia de la cuadrícula  $\omega = -0^\circ 30' 31''$   
 Factor de escala = 0,99965469

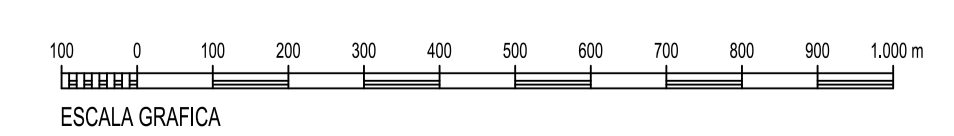

SECRETARÍA GENERAL DE TRANSPORTES Y MOVILIDAD		DIRECCIÓN DE PLANIFICACIÓN Y MEDIO AMBIENTE DIRECCIÓN DE NAVEGACIÓN AÉREA	
DIBUJADO		AEROPUERTO DE MADRID-CUATRO VIENTOS PROPUESTA DE MODIFICACIÓN DE SERVIDUMBRES AERONÁUTICAS	
COMPROBADO			
PROYECTADO			
DIRIGIDO		SERVIDUMBRES DE AERÓDROMO Y RADIOELÉCTRICAS	
HOJA Nº 8	PLANO Nº 2	EDICIÓN	FECHA Febrero 2020
ESCALA 1:10.000 (A1)		SUSTITUYE A	



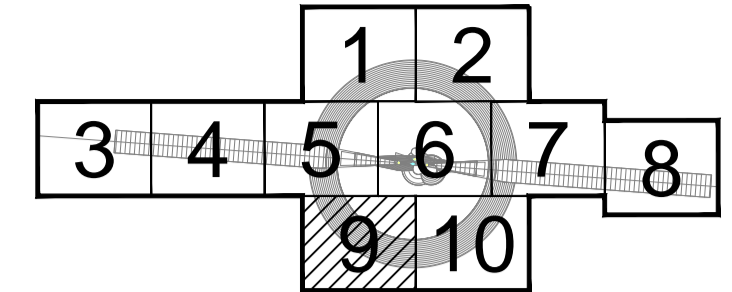
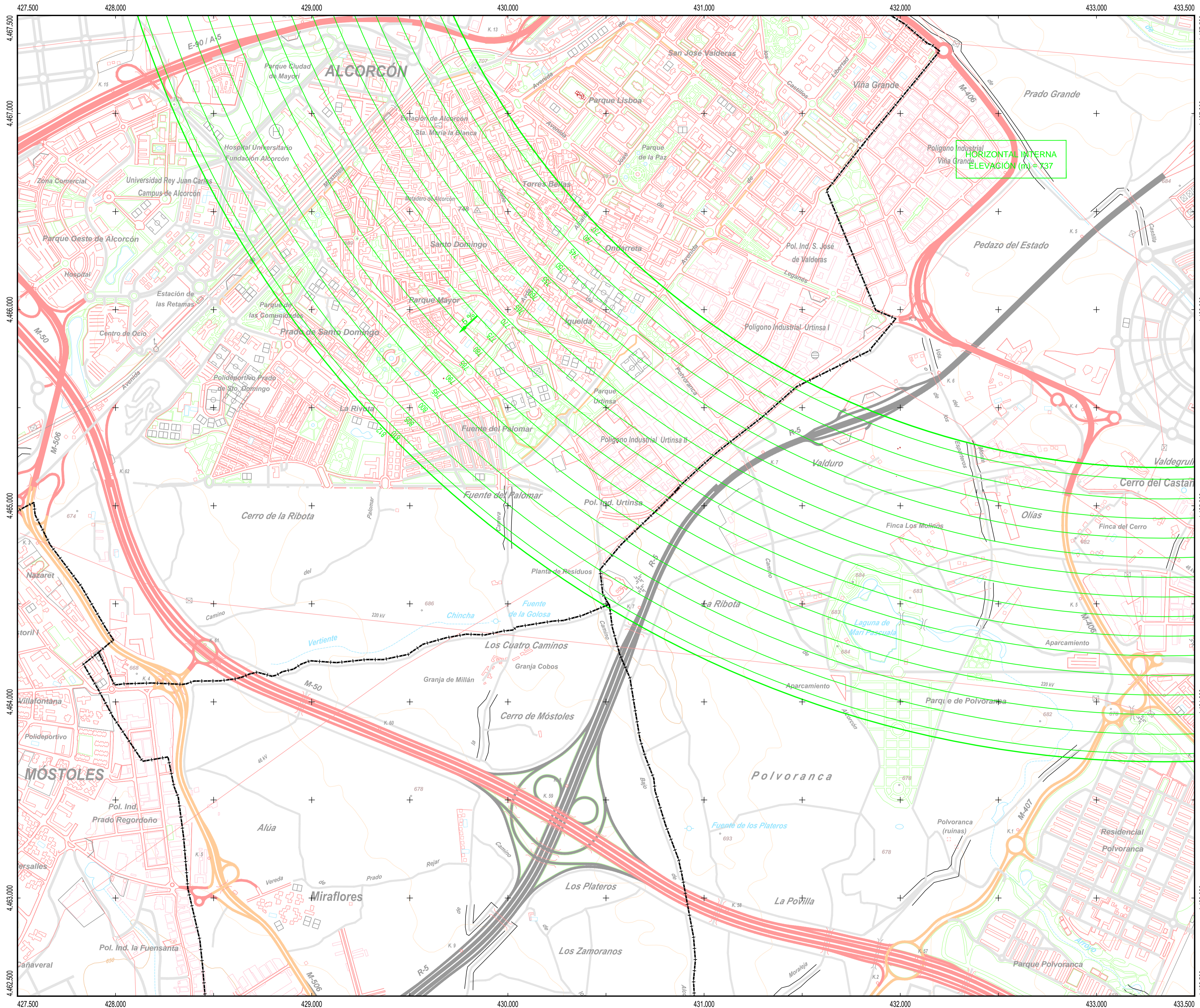

PLANO LLAVE  
1:400.000

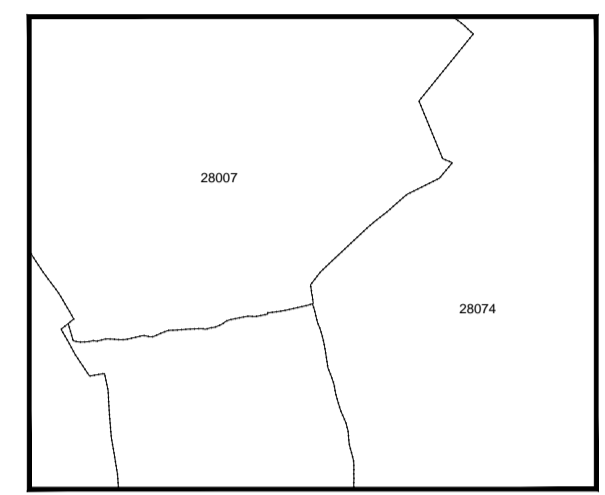

MUNICIPIOS  
1:80.000

28007 Alcorcón  
28074 Leganés

**LEYENDA**

- Zona de seguridad
- Vulneraciones del terreno y elementos sobre el mismo
- Obstáculo que determina la altitud mínima de la superficie de aproximación
- Línea negra continua: Intersección entre superficies
- Línea color gruesa: Borde de servidumbres
- NDB
- Transición
- Emisores/Receptores/TWR
- Enlace hertziano
- Cónica
- Goniómetro

**SIGNOS CONVENCIONALES**

- Carreteras**
- Autopista, Autovía
  - Nacional, Autonómica 1ª orden, Autonómica 2ª orden, Autonómica 3ª orden y otras
  - En construcción, Pistas
  - Vía de urbanización, Estación de servicio
  - Caminos, Sendas
- Ferrocarriles**
- Alta velocidad, Electrificado
  - Vía ancha normal: doble, sencilla
  - Vía estrecha: doble, sencilla
  - En construcción, Abandonado
  - Estación, Túnel, Apeadero
- Límites de divisiones administrativas**
- Nación, Comunidad Autónoma
  - Provincia, Término municipal
  - Parque Nacional, Parque Natural
- Hidrografía, Altimetría**
- Curso de agua: permanente, intermitente
  - Canales, acueductos: >3 m, 1,3 m, <1 m
  - Rambas o aluviones, Curva balimétrica
  - Curvas de nivel, Auxiliares, Hoya o depresión
  - Desmonte, Terraplén, Vertedero, escombrera
- Signos especiales**
- Conducción de combustible: superfl., subter.
  - Línea eléctrica: >110 kV y <110 kV
  - Acueducto, Sifón
  - Almadraba, Tapia, Muro de contención (dique)
  - Vértice geodésico, 1ª orden, Red Orden Inferior (ROI)
  - Cantera, Mina, Mina a cielo abierto
  - Estación espacial, Repetidor, Antena
  - Restos arqueológicos, Camping, Pista de tenis
  - Molino: de viento, de agua, Faro
  - Central eléctrica hidráulica, Palomar, Castillo
  - Cruz aislada, Cementerio, Iglesia y cementerio
  - Edificio religioso cristiano, Edificio en ruinas, Corral
  - Edificio: aislado, singular, agrícola o industrial
  - Plaza de toros, Monumento
  - Pozo, Fuente, Manantial
  - Depósito de agua: elevado, a nivel del suelo, Piscina
  - Depuradora, Estanque o aljibe, Abrevadero

Datum ETRS89, Proyección UTM Huso 30  
 Datos para el Punto de Referencia del Aeropuerto  
 Valor estimado de la declinación magnética para el  
 1 de enero de 2020  $\theta = 0^\circ 33' 30''$  Oeste  
 La variación anual de la declinación es de 7,5" hacia el Este  
 Convergencia de la cuadrícula  $\omega = -0^\circ 30' 31''$   
 Factor de escala = 0,99965469

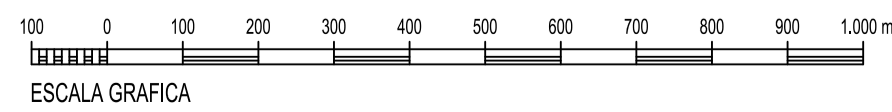

SECRETARÍA GENERAL DE TRANSPORTES Y MOVILIDAD		DIRECCIÓN DE PLANIFICACIÓN Y MEDIO AMBIENTE DIRECCIÓN DE NAVEGACIÓN AÉREA	
DIBUJADO		AEROPUERTO DE MADRID-CUATRO VIENTOS PROPUESTA DE MODIFICACIÓN DE SERVIDUMBRES AERONÁUTICAS	
COMPROBADO			
PROYECTADO			
DIRIGIDO		SERVIDUMBRES DE AERÓDROMO Y RADIOELÉCTRICAS	
HOJA Nº 9	PLANO Nº 2	EDICIÓN	FECHA Febrero 2020
ESCALA 1:10.000 (A1)		SUSTITUYE A	

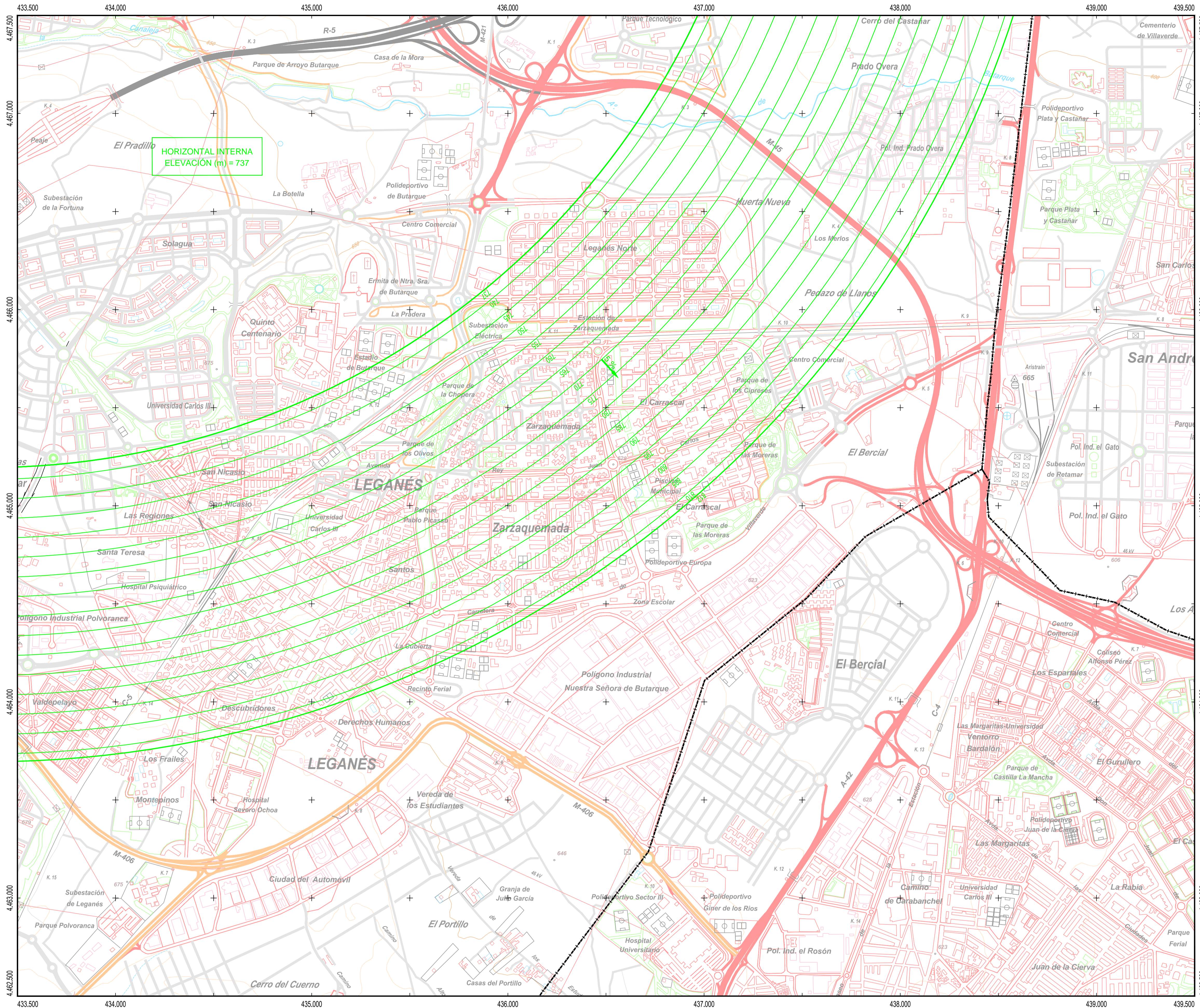

HORIZONTAL INTERNA  
ELEVACIÓN (m) = 737

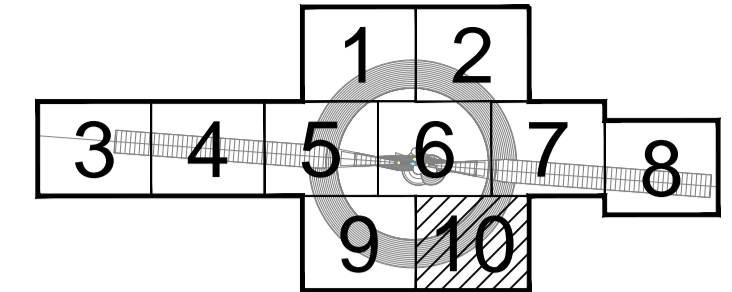

PLANO LLAVE  
1:400.000

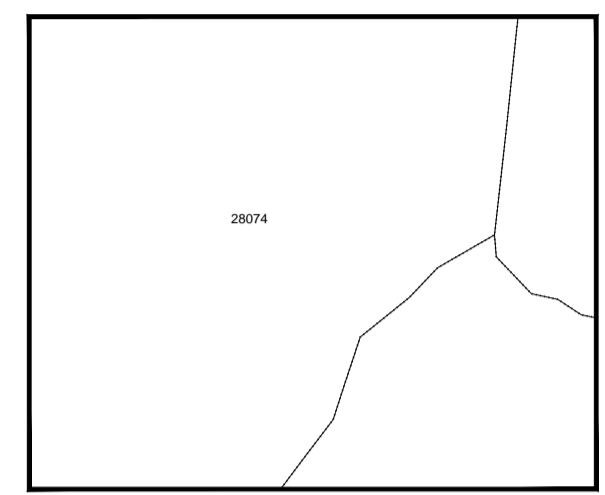

MUNICIPIOS  
1:80.000

28074 Leganés

LEYENDA

- Zona de seguridad
- Vulneraciones del terreno y elementos sobre el mismo
- Obstáculo que determina la altitud mínima de la superficie de aproximación
- Línea negra continua: Intersección entre superficies
- Línea color gruesa: Borde de servidumbres
- NDB
- Transición
- Subida en el despegue
- Cónica
- NDB
- Emisores/Receptores/TWR
- Enlace hertziano
- Goniómetro

SIGNOS CONVENCIONALES

- Carreteras**
- Autopista, Autovía
  - Nacional, Autonómica 1º orden, Autonómica 2º orden, Autonómica 3º orden y otras
  - En construcción, Pistas
  - Vía de urbanización, Estación de servicio
  - Caminos, Senderos
- Ferrocarriles**
- Alta velocidad, Electrificado
  - Vía ancho normal: doble, sencilla
  - Vía estrecha: doble, sencilla
  - En construcción, Abandonado
  - Estación, Túnel, Apeadero
- Límites de divisiones administrativas**
- Nación, Comunidad Autónoma
  - Provincia, Término municipal
  - Parque Nacional, Parque Natural
- Hidrografía, Altimetría**
- Curso de agua: permanente, intermitente
  - Canales, acequias: >3 m, 1,3 m, <1 m
  - Rambas o aluviones, Curva balimétrica
  - Curvas de nivel, Auxiliares, Hoya o depresión
  - Desmonte, Terraplén, Vertedero, escombrera
- Signos especiales**
- Conducción de combustible: superf., subter.
  - Línea eléctrica: >110 kV y <110 kV
  - Acoeducto, Sifón
  - Almadraba, Tapia, Muro de contención (dique)
  - Vértice geodésico, 1º orden, Red Orden Inferior (ROI)
  - Cantera, Mina, Mina a cielo abierto
  - Estación espacial, Repetidor, Antena
  - Restos arqueológicos, Camping, Pista de tenis
  - Molino: de viento, de agua, Faro
  - Central eléctrica hidráulica, Palomar, Castillo
  - Cruz aislada, Cementerio, Iglesia y cementerio
  - Edificio religioso cristiano, Edificio en ruinas, Corral
  - Edificio: aislado, singular, agrícola o industrial
  - Plaza de toros, Monumento
  - Pozo, Fuente, Manantial
  - Depósito de agua: elevado, a nivel del suelo, Piscina
  - Depuradora, Estanque o aljibe, Abrevadero

Datum ETRS89. Proyección UTM Huso 30  
 Datos para el Punto de Referencia del Aeropuerto  
 Valor estimado de la declinación magnética para el  
 1 de enero de 2020  $\theta = 0^\circ 33' 30''$  Oeste  
 La variación anual de la declinación es de 7,5" hacia el Este  
 Convergencia de la cuadrícula  $\omega = -0^\circ 30' 31''$   
 Factor de escala = 0,99965469

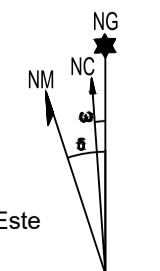
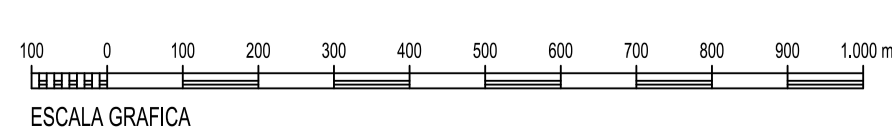

SECRETARÍA GENERAL DE TRANSPORTES Y MOVILIDAD		DIRECCIÓN DE PLANIFICACIÓN Y MEDIO AMBIENTE DIRECCIÓN DE NAVEGACIÓN AÉREA	
CALCULADO		AEROPUERTO DE MADRID-CUATRO VIENTOS PROPUESTA DE MODIFICACIÓN DE SERVIDUMBRES AERONÁUTICAS	
DIBUJADO			
COMPROBADO			
PROYECTADO		SERVIDUMBRES DE AERÓDROMO Y RADIOELÉCTRICAS	
DIRIGIDO			
HOJA Nº 10	PLANO Nº 2	EDICIÓN	FECHA Febrero 2020
		ESCALA 1:10.000 (A1)	SUSTITUYE A