

Z:\TMSD 2023\F-2023 22-E-I. ZALLA (INECO)\TRABAJO\PLANOS\8. SECCIONES TIPO\8.1 SECC. T. FERROVIARIAS.dwg

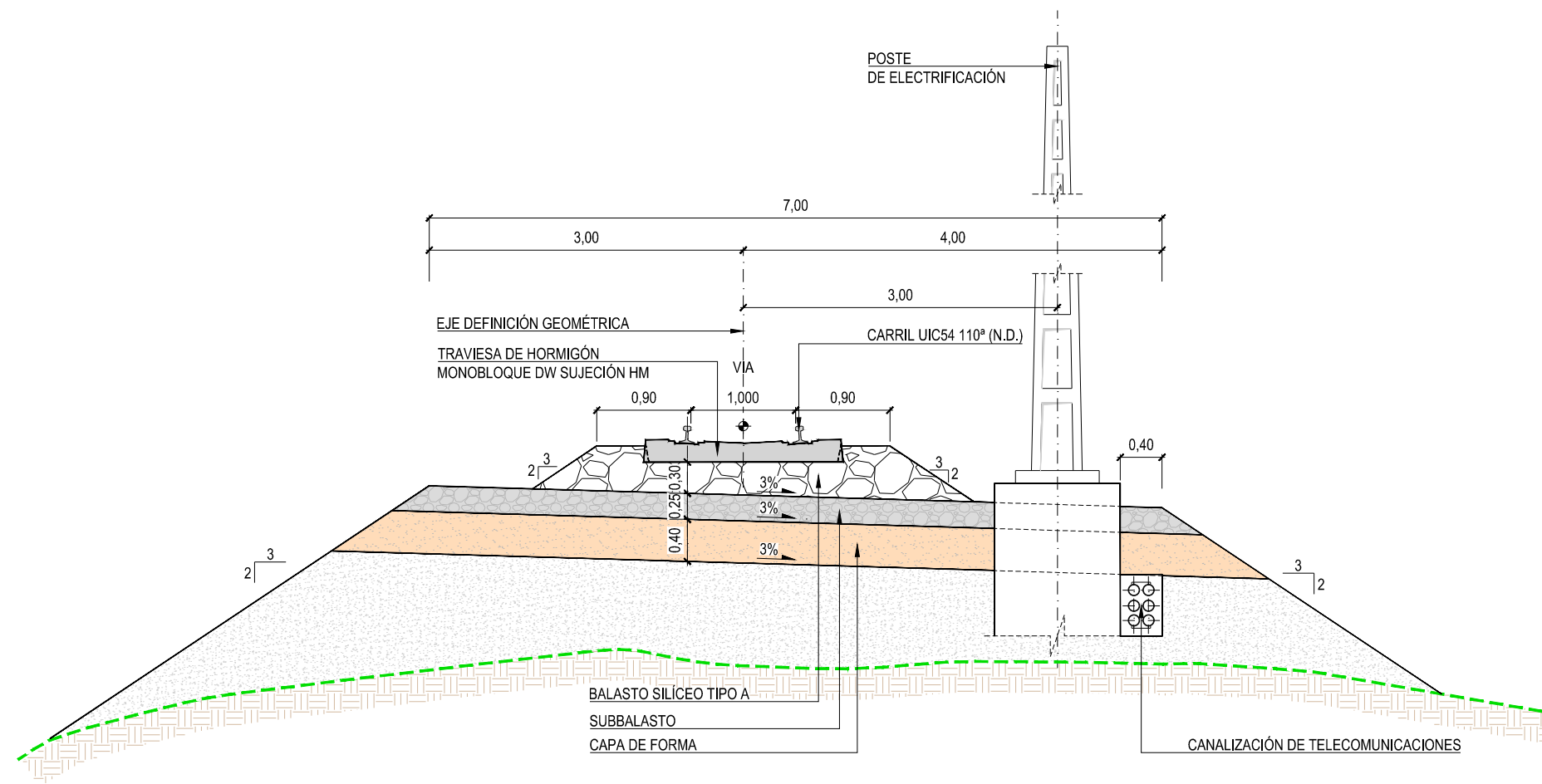

SECCIÓN TIPO EN TERRAPLÉN
ESCALA: 1/60

Z:\TIMASD 2023\F-2023 22-E.I. ZALLA (INECO)\TRABAJO\PLANOS\8. SECCIONES TIPO\8.1 SECC. T. FERROVIARIAS.dwg

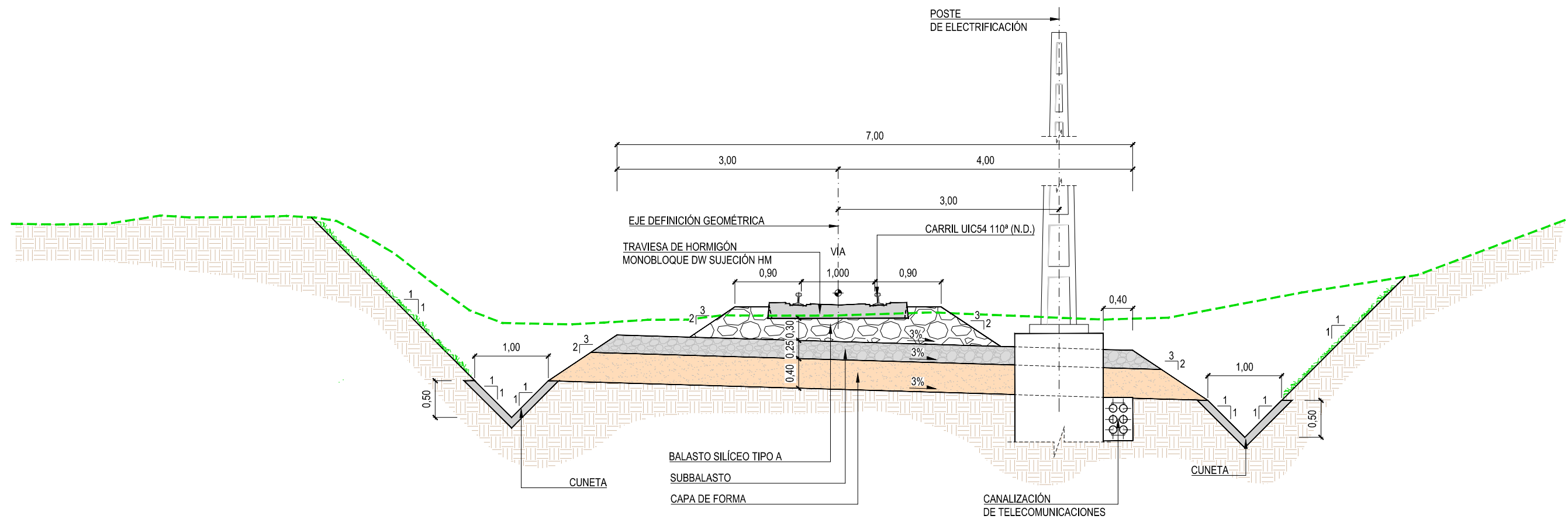

SECCIÓN TIPO EN DESMONTE
ESCALA: 1/60

Z:\T\MASD 2023\F-2023 22-E.I. ZALLA (INECO)\TRABAJO\PLANOS\8. SECCIONES TIPO\8.1 SECC. T. FERROVIARIAS.dwg

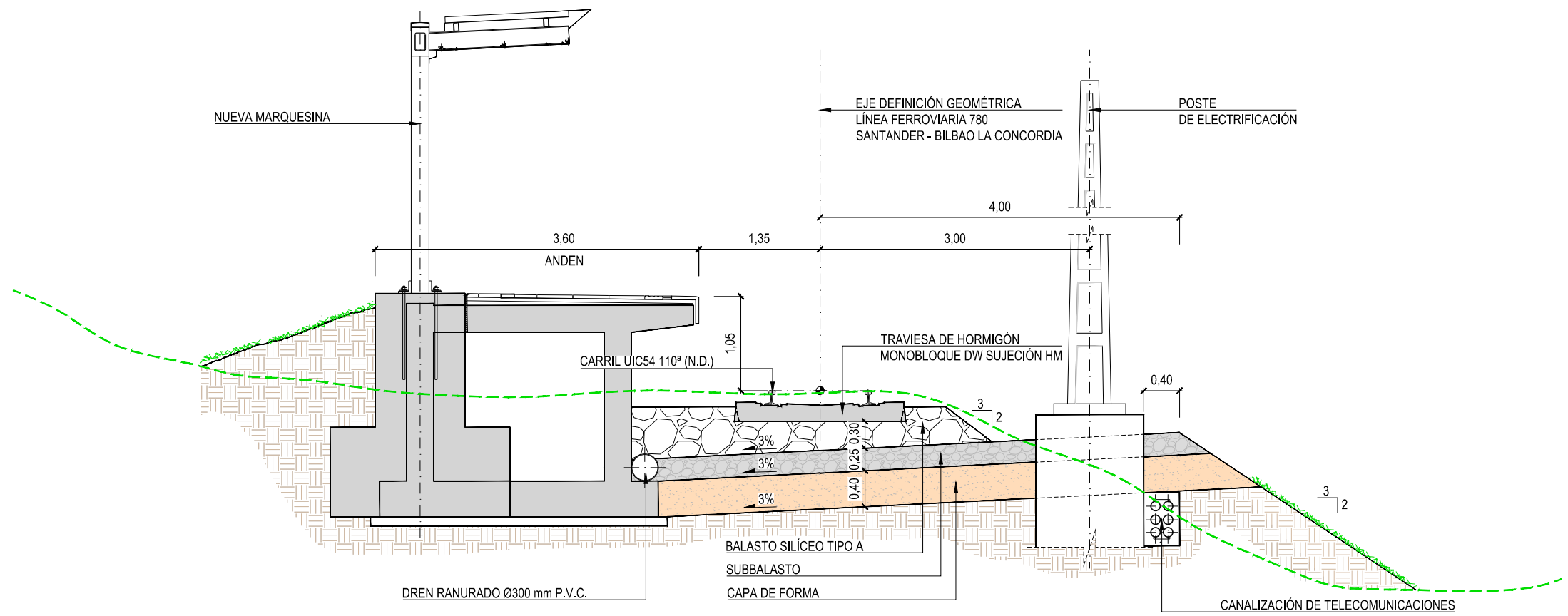

SECCIÓN TIPO: APEADERO ARANGUREN
ESCALA: 1/60

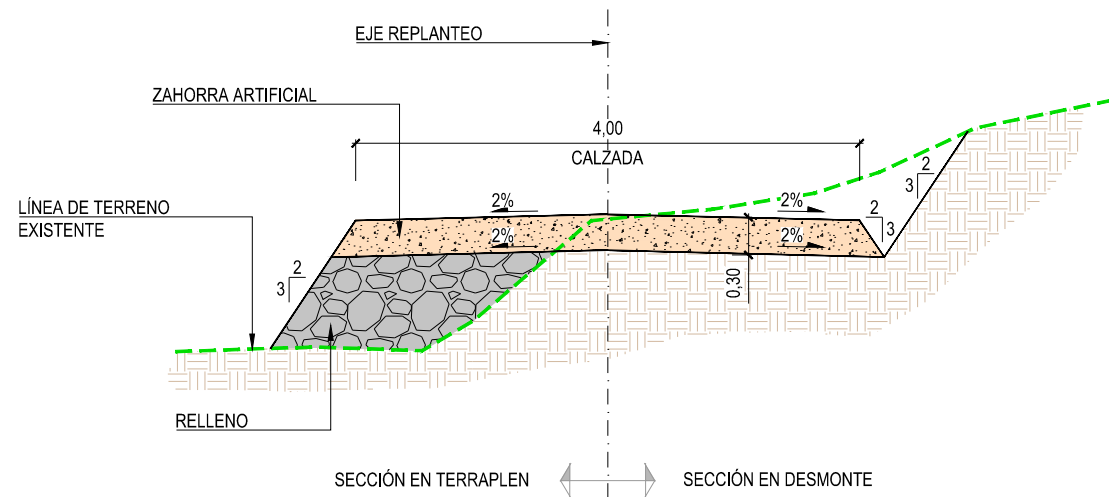

SECCIÓN TIPO: CAMINO (ANCHO = 4m)
ESCALA: 1/60

- ### CAMINOS
- CAMINO CONEXIÓN P.N. GASOLINERA (Alternativa 1)
 - CAMINO DE ACCESO A CASA PINTA (Alternativa 1)
 - CAMINO DE ACCESO P.N. LA. MAGDALENA (Alternativas 1 y 2)
 - CAMINO DE ACCESO EL CORSO (Alternativas 1 y 2)

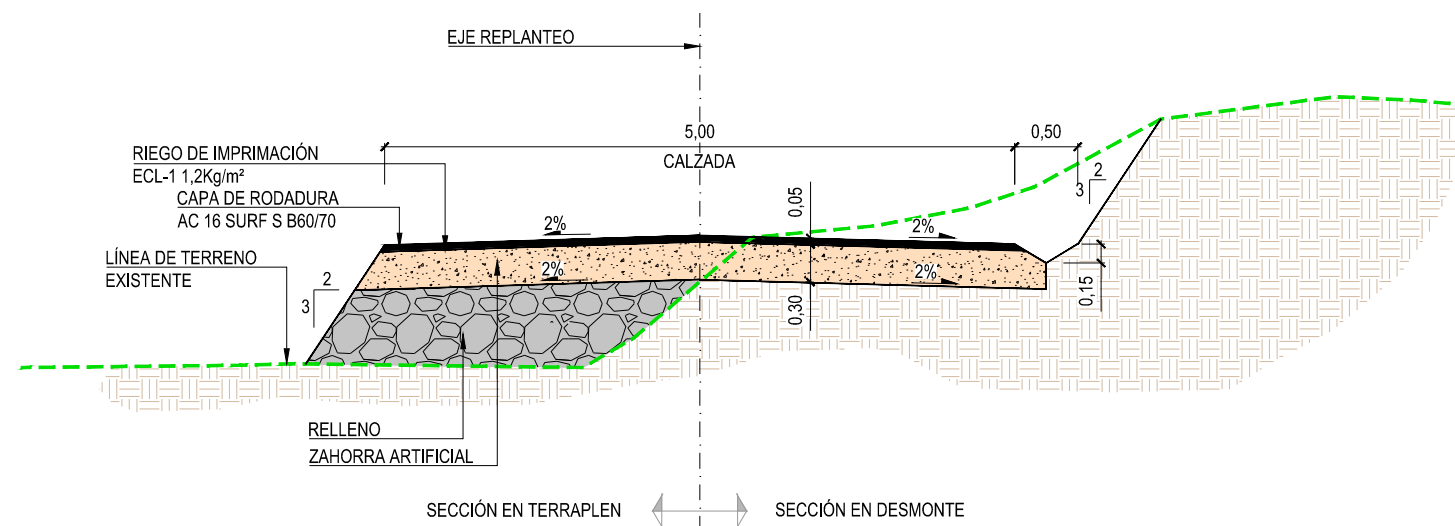

SECCIÓN TIPO: VIAL (ANCHO = 5m)
ESCALA: 1/60

- ### VIALES
- VIAL CONEXIÓN GLORIETA ORIBE (Alternativa 1)
 - VIAL CONEXIÓN URBANIZACIÓN CADAGUA (Alternativas 1 y 2)

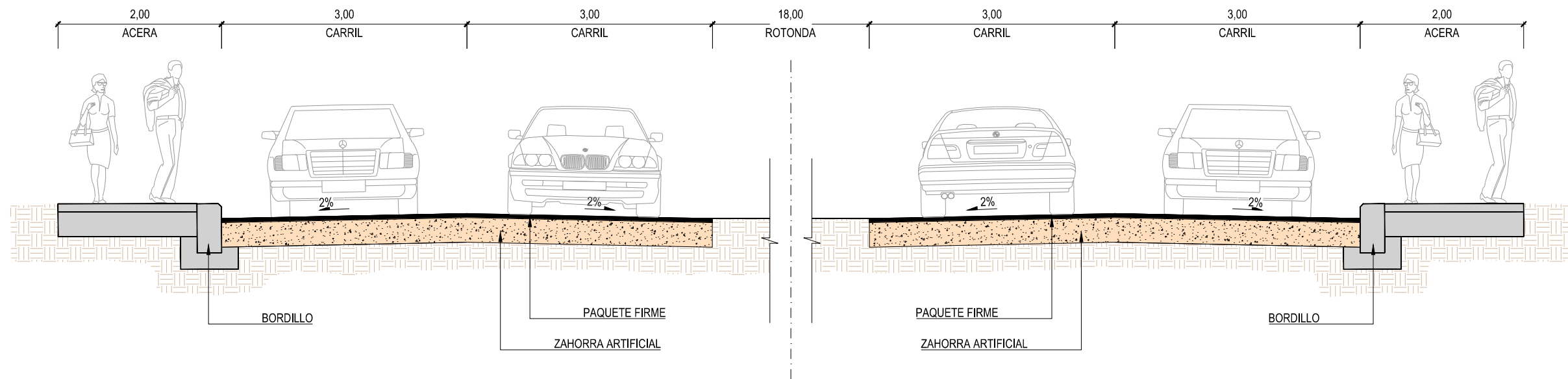

SECCIÓN TIPO: GLORIETA ORIBE (ATERNATIVA 1 Y 2)
ESCALA: 1/60

Z:\T.MASD\2023\F-2023\22-E.I. ZALLA (INECO)\TRABAJO\PLANOS\8. SECCIONES TIPO\8.2. SECC. T. - VIALES.dwg

VIALES

- VIAL CONEXIÓN MAESTRA CONSUELO (Alternativas 1 y 2)

TRAMO: Del PK 0+185 al PK 0+225

TRAMO: Del PK 0+315 al PK 0+355

TRAMO: Del PK 0+465 al PK 0+542

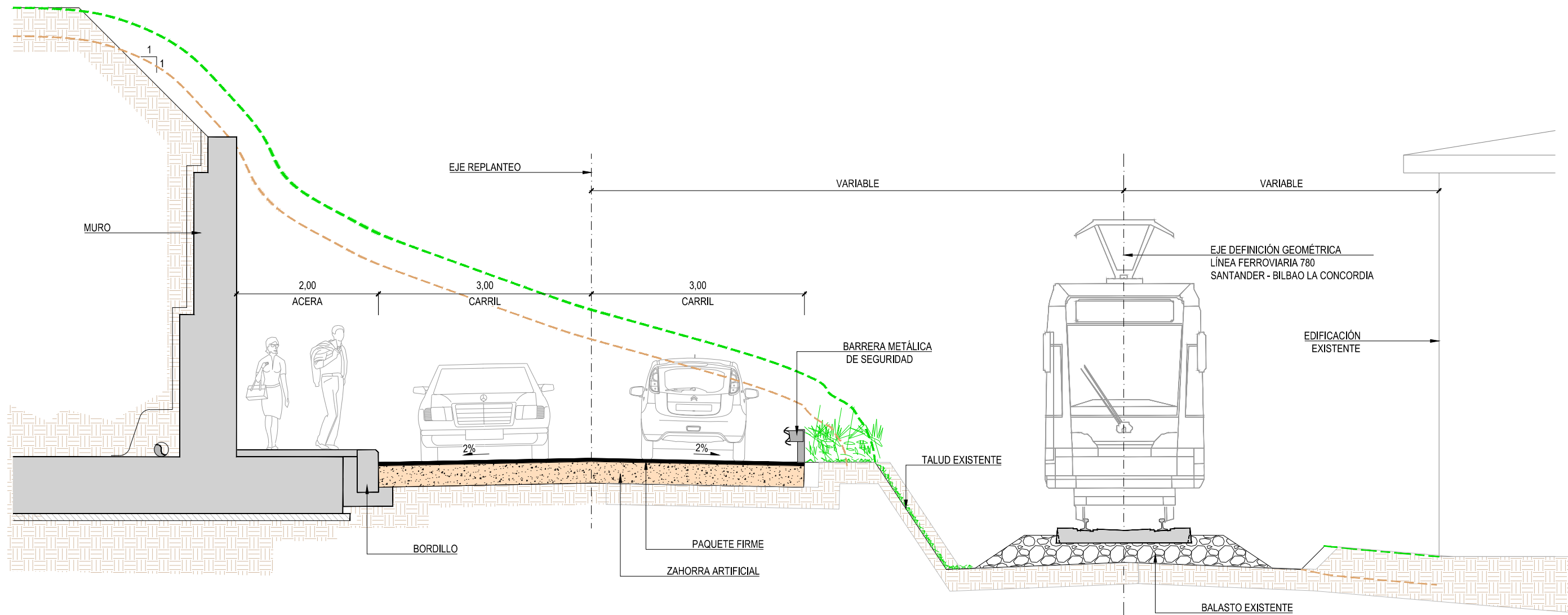

SECCIÓN TIPO: MURO + VIAL (ANCHO = 6m)
ESCALA: 1/60

Z:\TIMASD 2023\F-2023 22-E-I. ZALLA (INECO)\TRABAJO\PLANOS\8. SECCIONES TIPO\8.2 SECC. T. - VIALES.dwg

VIALES

- VIAL CONEXIÓN MAESTRA CONSUELO (Alternativas 1 y 2)

TRAMO: Del PK 0+234 al PK 0+318

TRAMO: Del PK 0+360 al PK 0+465

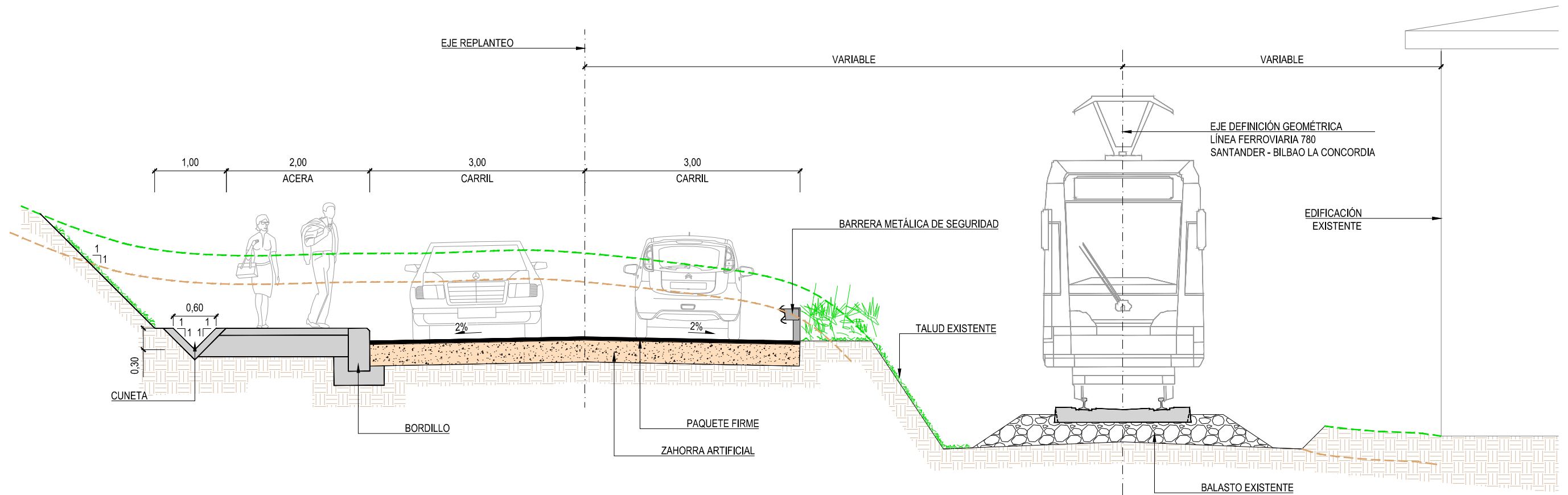

SECCIÓN TIPO: CUNETA + VIAL (ANCHO = 6m)
ESCALA: 1/60

Z:\TIMASD 2023\F-2023 22-E-I. ZALLA (INECO)\TRABAJO\PLANOS\8. SECCIONES TIPO\8.2 SECC. T. - VIALES.dwg

VIALES

- VIAL CONEXIÓN MAESTRA CONSUELO (Alternativas 1 y 2)

TRAMO: Del PK 0+040 al PK 0+185

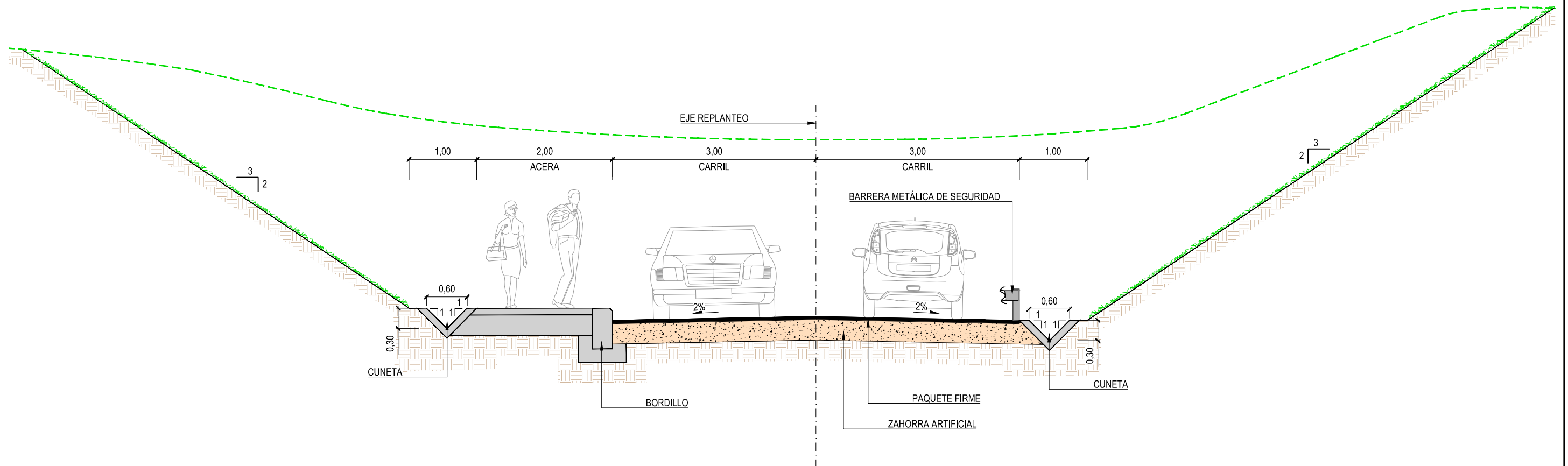

SECCIÓN TIPO: CUNETAS + VIAL (ANCHO = 6m) + CUNETAS.
 ESCALA: 1/60

Z:\T\MASD 2023\F-2023 22-E-I. ZALLA (INECO)\TRABAJO\PLANOS\8. SECCIONES TIPO\8.2. SECC. T. - VIALES.dwg

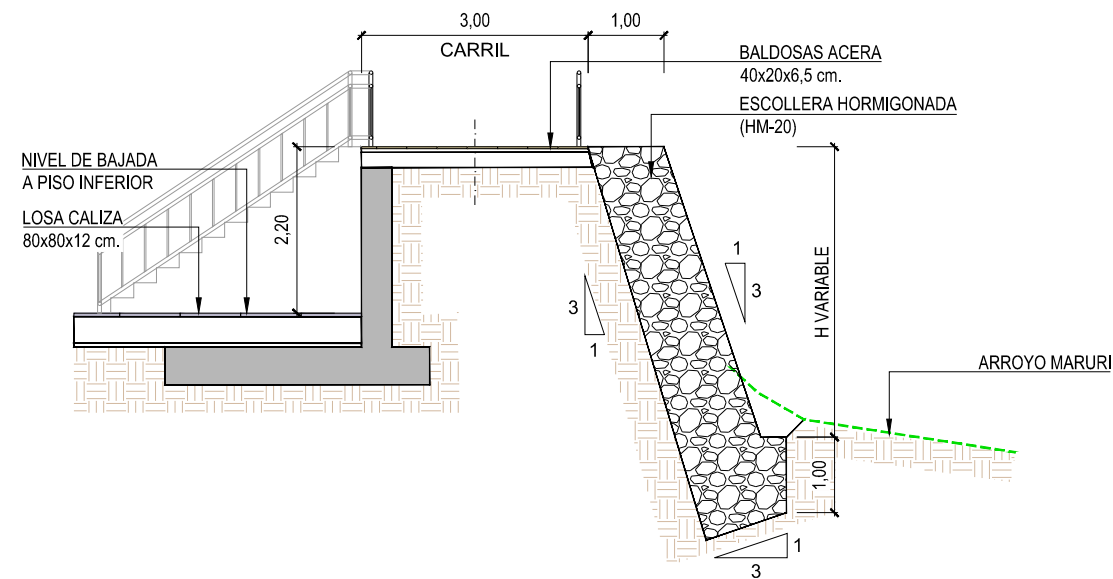
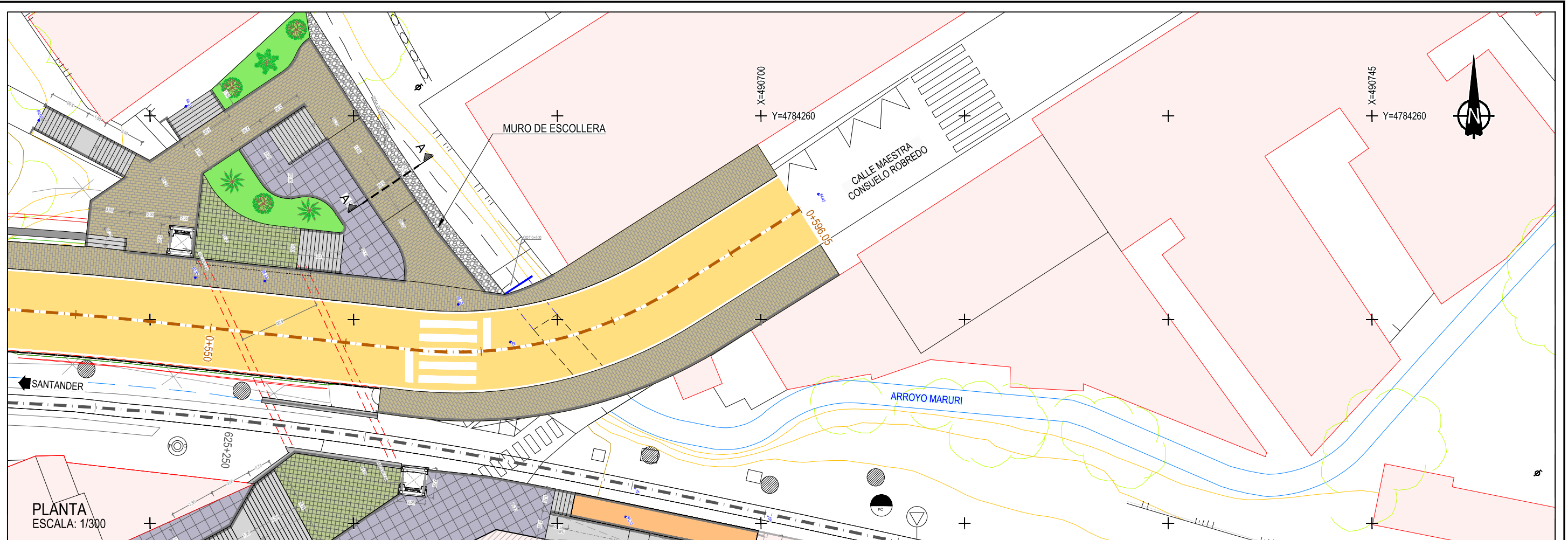

SECCIÓN A-A: MURO DE ESCOLLERA
 ESCALA: 1/100

Z:\TAMSD 2023\F-2023 22-E-I. ZALLA (INECO)\TRABAJO\PLANOS\8. SECCIONES TIPO\8.3.1 SECC. T. ESTRUCT. MURO ESCOLLERA.dwg

Z:\TMSD 2023\F-2023 22-E.I. ZALLA (INECO)\TRABAJO\PLANOS\8. SECCIONES TIPO\8.3.2 SECC. T. ESTRUC. PASARELA PEATONAL. ALT.1.dwg

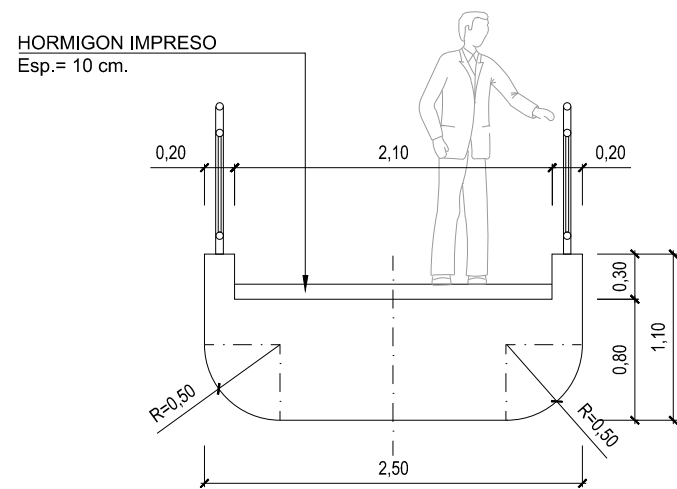

SECCIÓN TIPO: PASARELA
ESCALA: 1/50

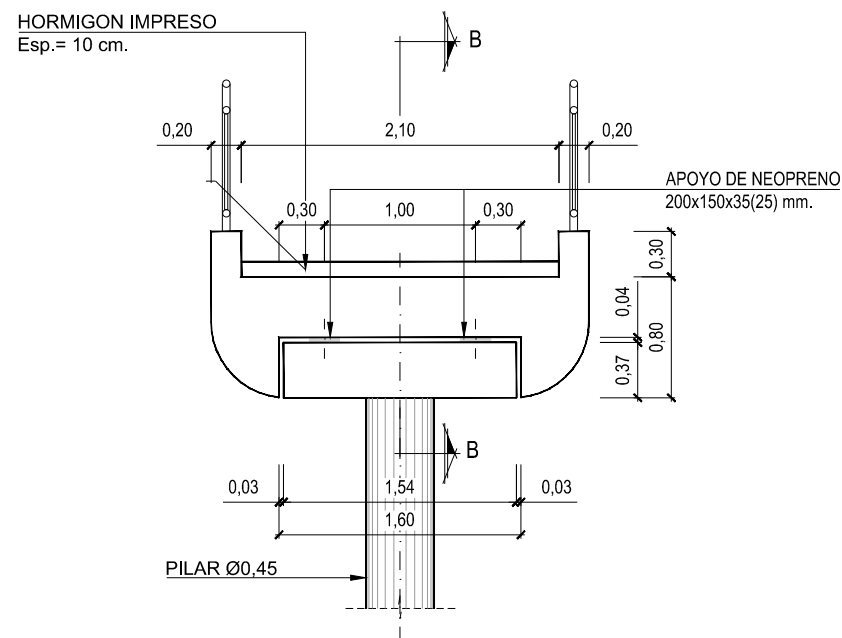

SECCIÓN TIPO: PASARELA (POR EJE DE APOYOS)
ESCALA: 1/50

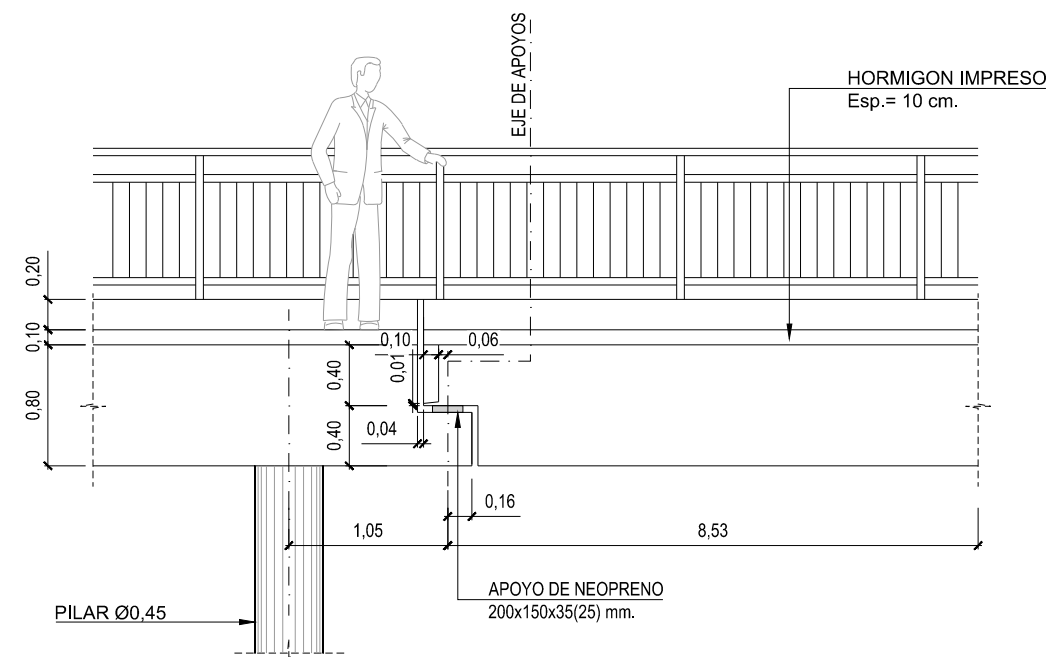

SECCIÓN B-B
ESCALA: 1/50

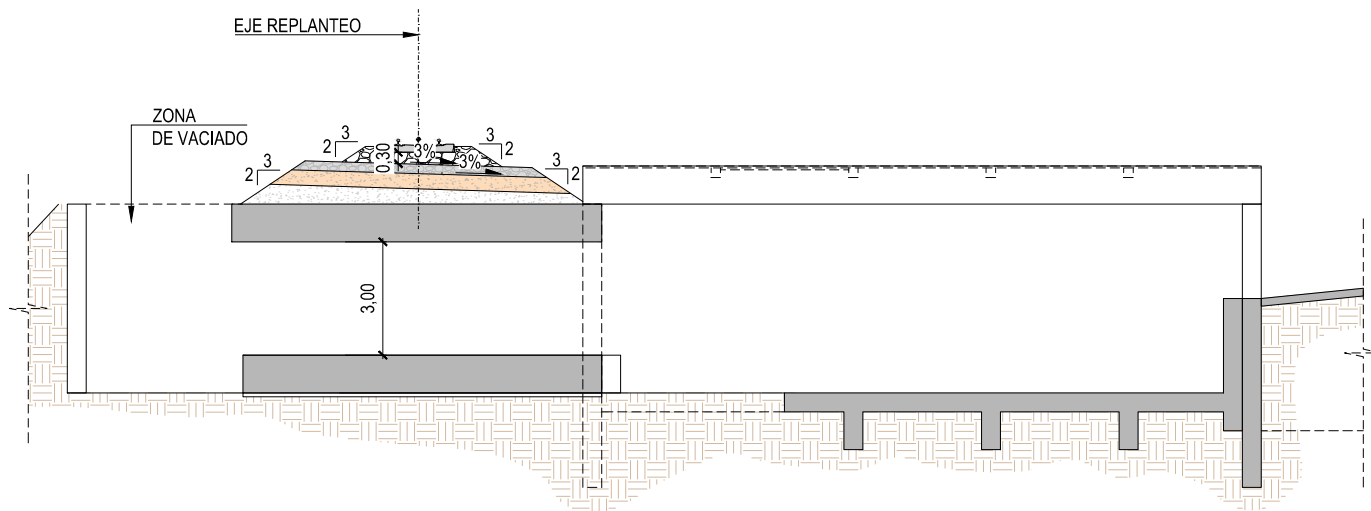

PASO INFERIOR TIPO 1. ALZADO
ESCALA: 1/200

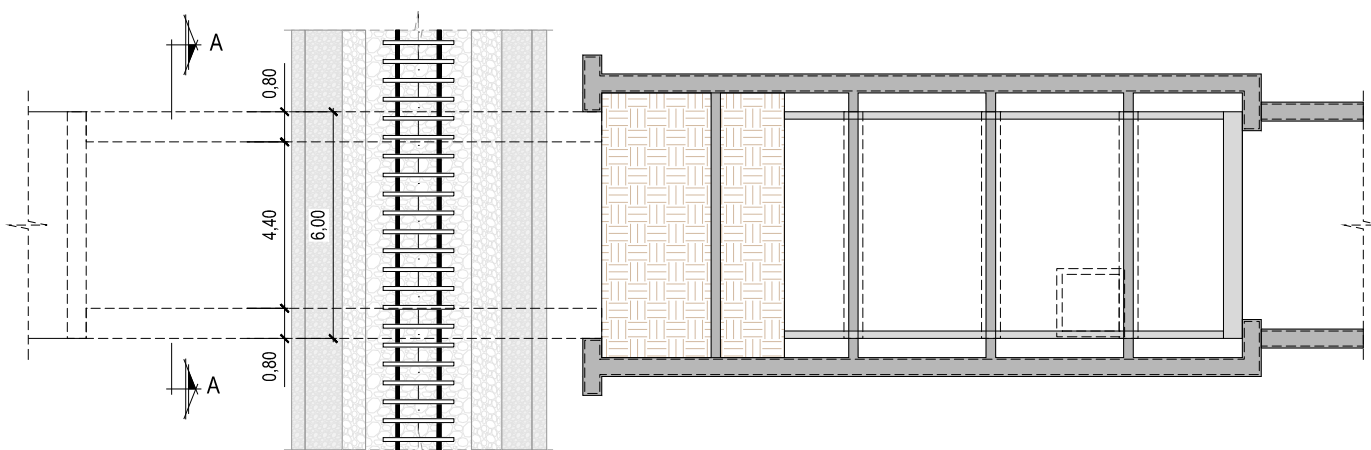

PASO INFERIOR TIPO 1. PLANTA
ESCALA: 1/200

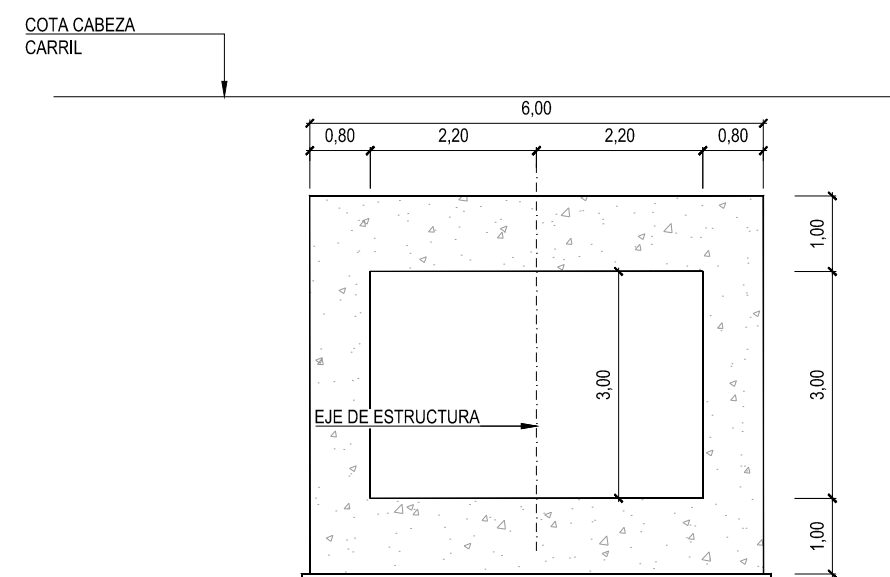

SECCIÓN A-A
ESCALA: 1/100

PASO INFERIOR TIPO 1 (PREFABRICADO)
- PASO INFERIOR MAESTRA CONSUELO BAJÓ VIA (ALTERNATIVAS 1 Y 2)

Z:\T\MASD\2023\F-2023-22-E-I_ZALLA (INECO)\TRABAJO\PLANOS\8. SECCIONES TIPO\8.3.3 SECC. T. ESTRUC. PASOS INFERIORES.dwg

Z:\TAMSD 2023\F-2023 22-E-I. ZALLA (INECO)\TRABAJO\PLANOS\8. SECCIONES TIPO\8.3.3 SECC. T. ESTRUCT. PASOS INFERIORES.dwg

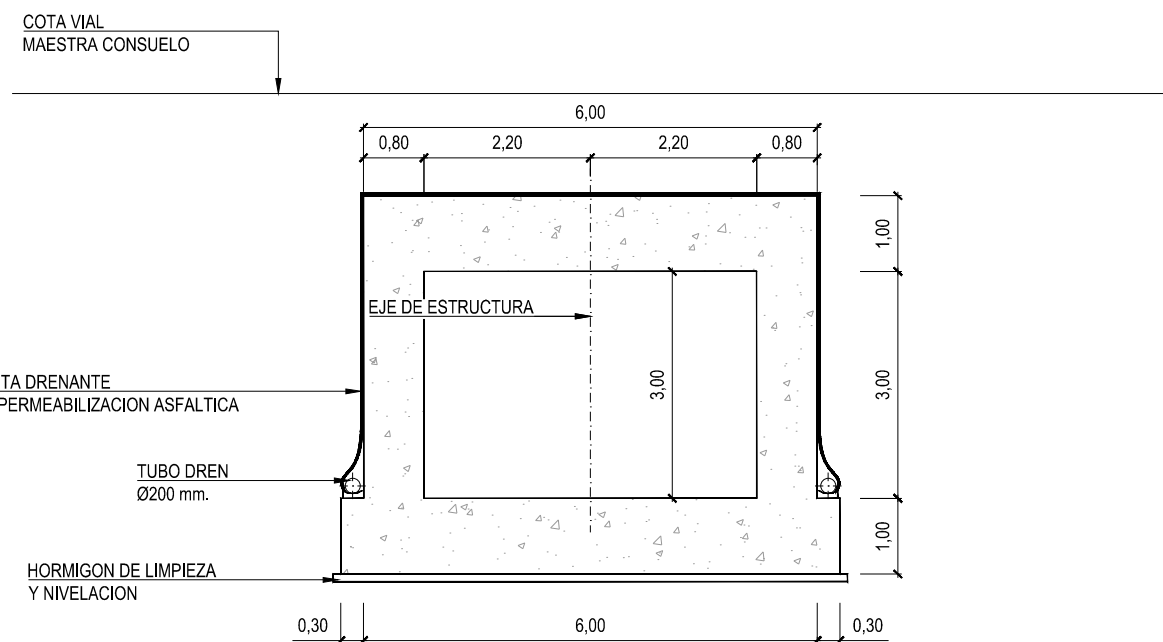

PASO INFERIOR TIPO 2 (IN SITU)

- PASO INFERIOR MAESTRA CONSUELO (TRAMO DE CAJÓN BAJO VIAL)

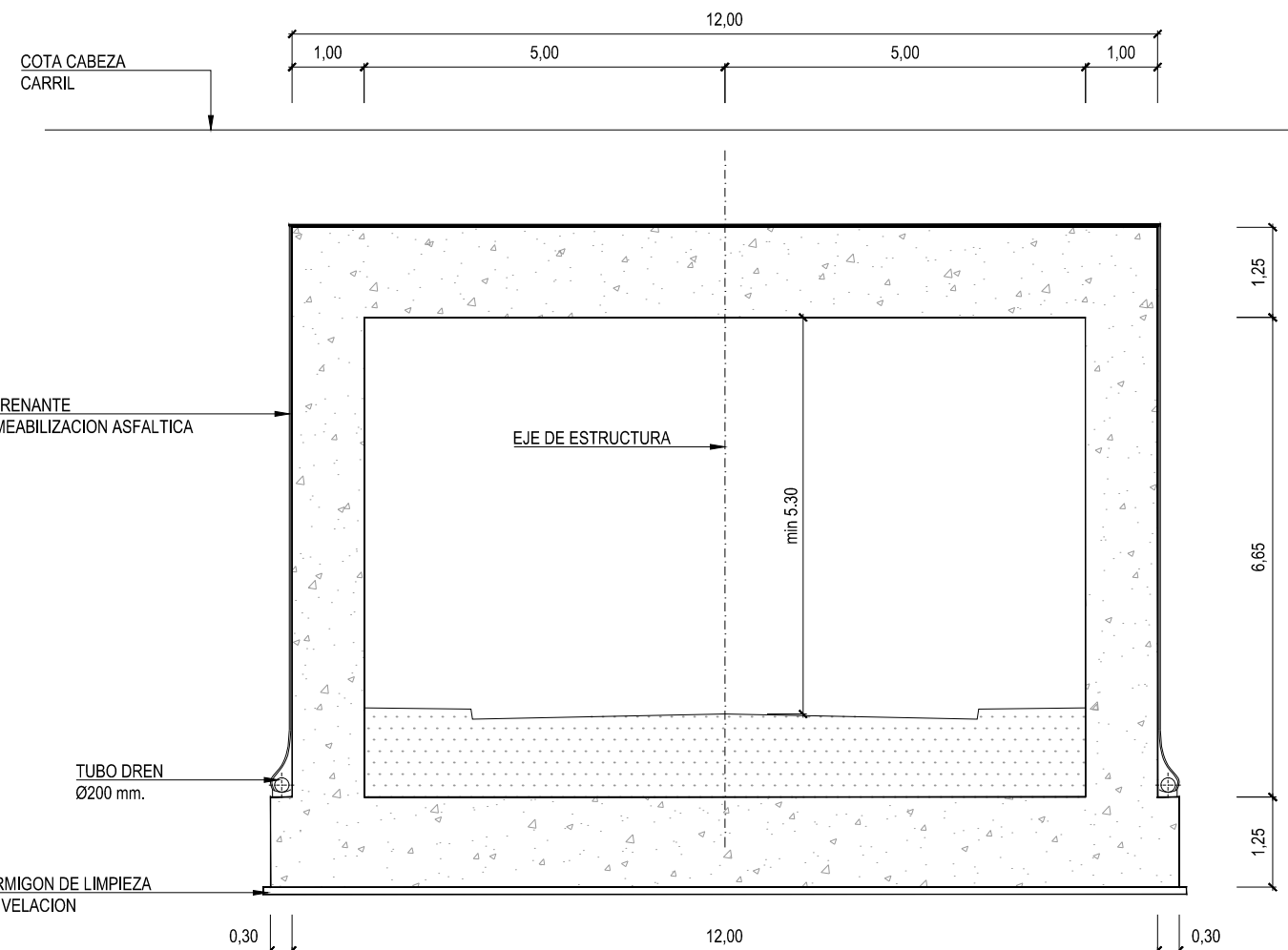

PASO INFERIOR TIPO 3 (VIARIO)

- PASO INFERIOR CASA PINTA (ALTERNATIVA 1)
- PASO INFERIOR ORIBE (ALTERNATIVA 1 Y 2)

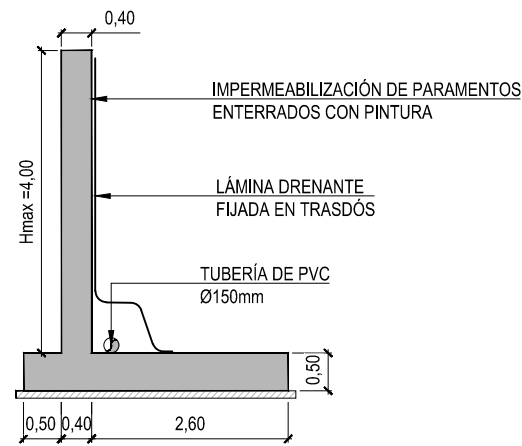

MURO TIPO 1
ESCALA: 1/100

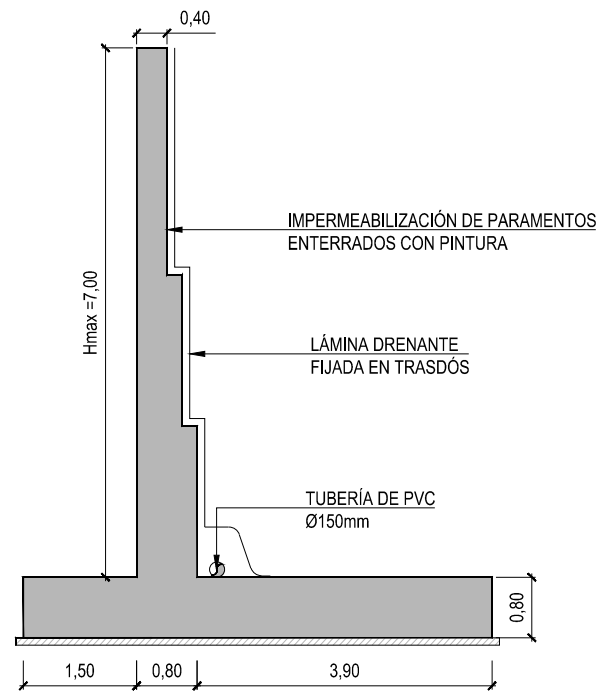

MURO TIPO 2
ESCALA: 1/100

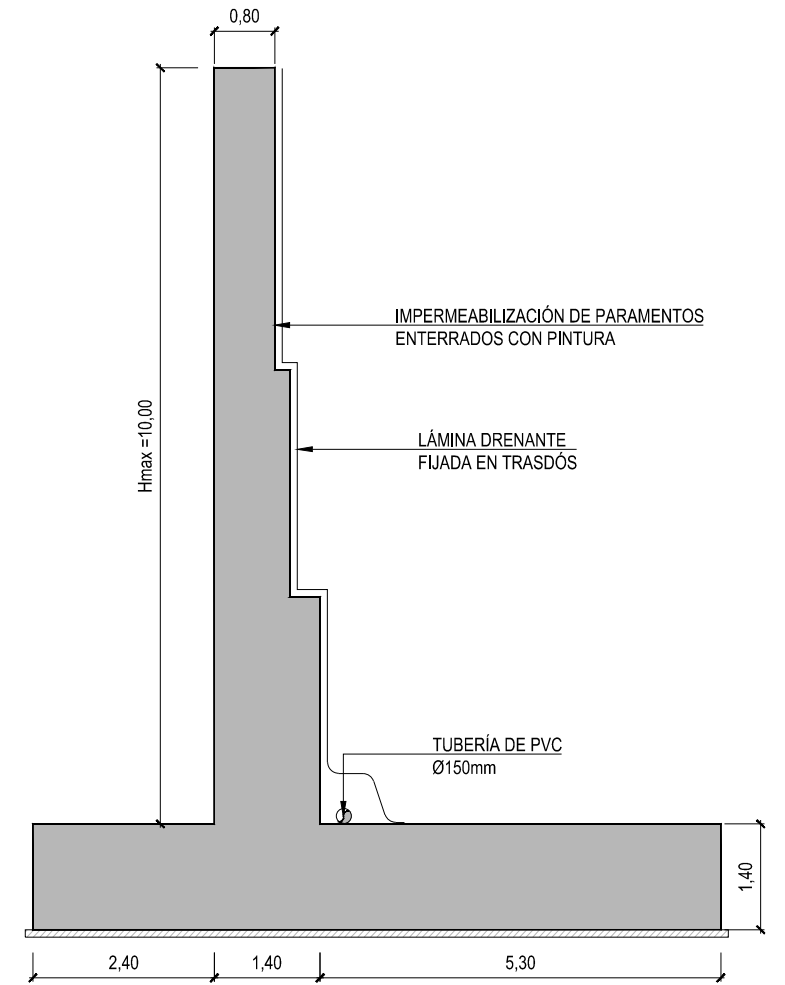

MURO TIPO 3
ESCALA: 1/100

Z:\TMASD 2023\F-2023 22-E-I. ZALLA (INECO)\TRABAJO\PLANOS\8. SECCIONES TIPO\8.3.4 SECC. T. ESTRUC. MUROS.dwg

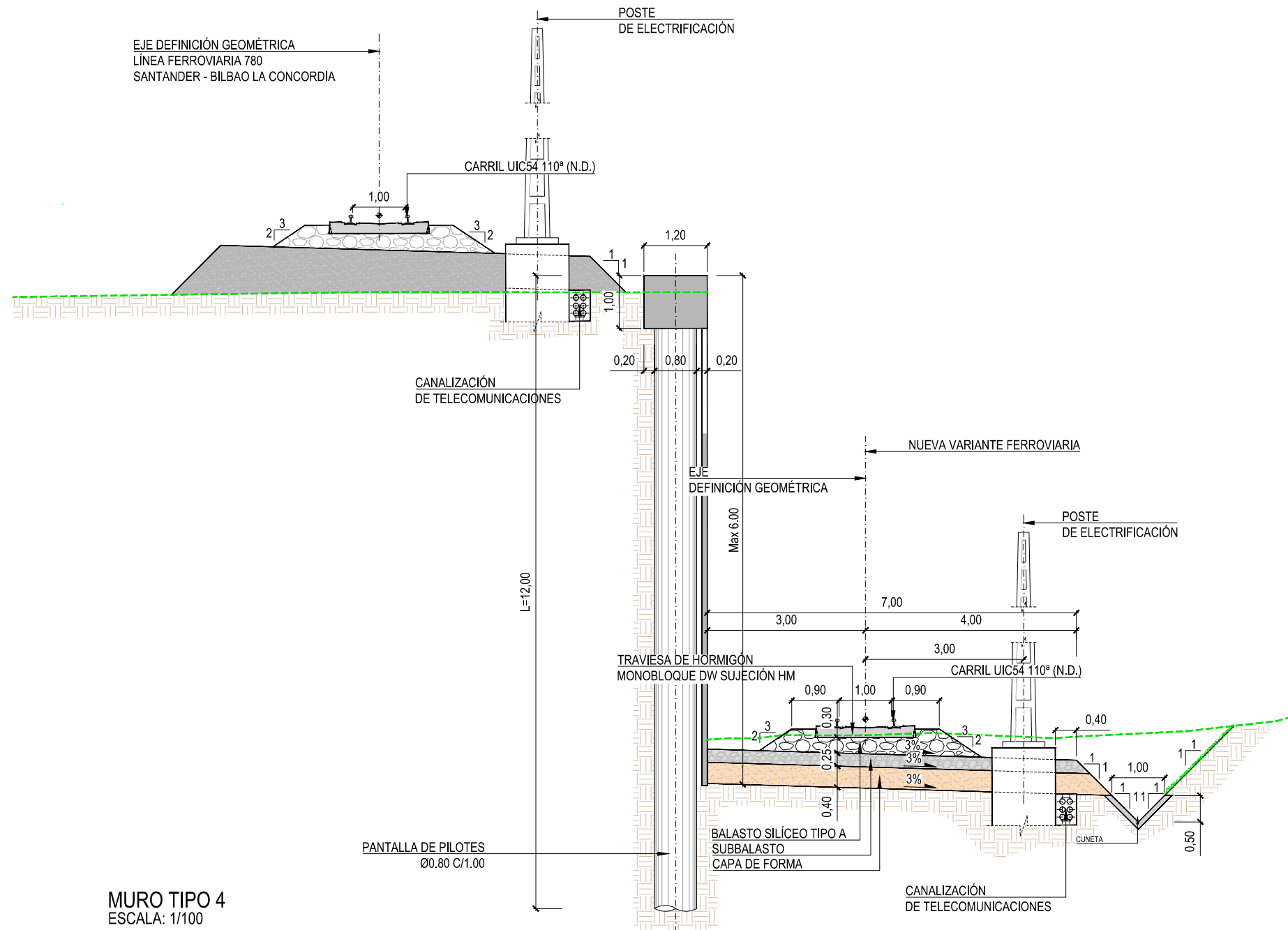

Z:\TMSD 2023\F-2023 22-E.I. ZALLA (INECO)\TRABAJO\PLANOS\8. SECCIONES TIPO\8.3.4 SECC. T. ESTRUC. MUROS.dwg

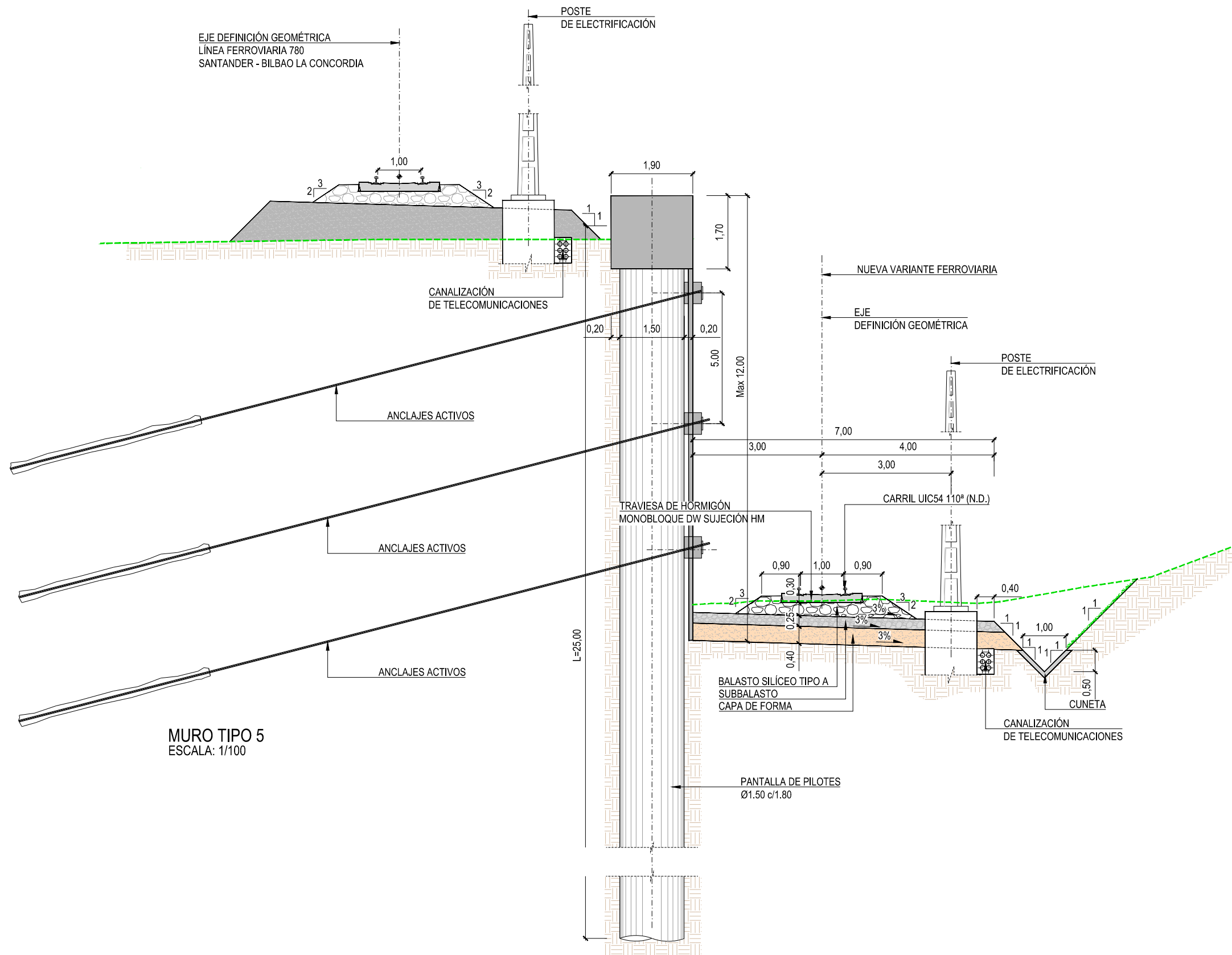

MURO TIPO 5
ESCALA: 1/100

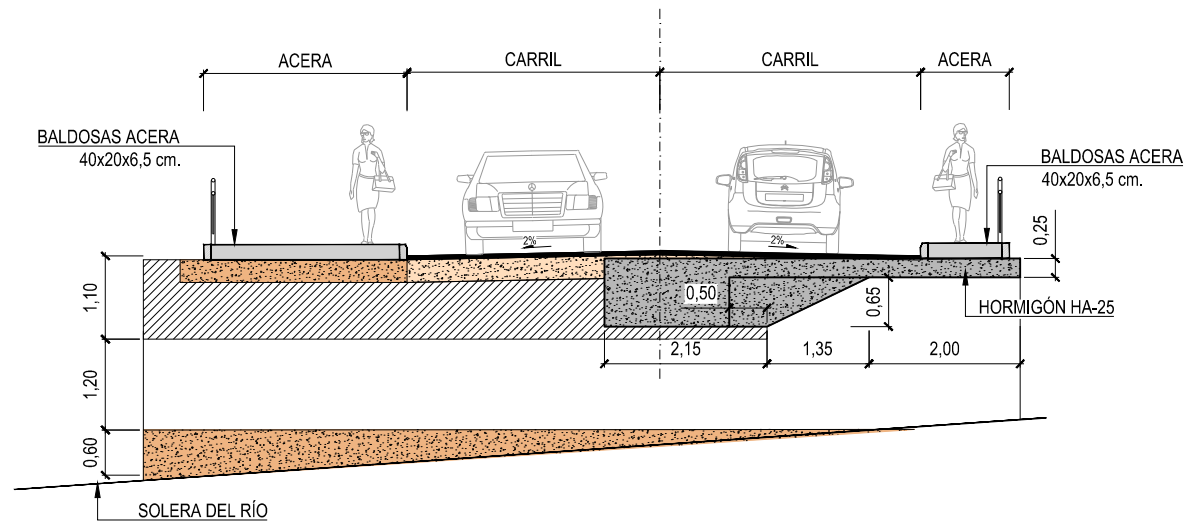
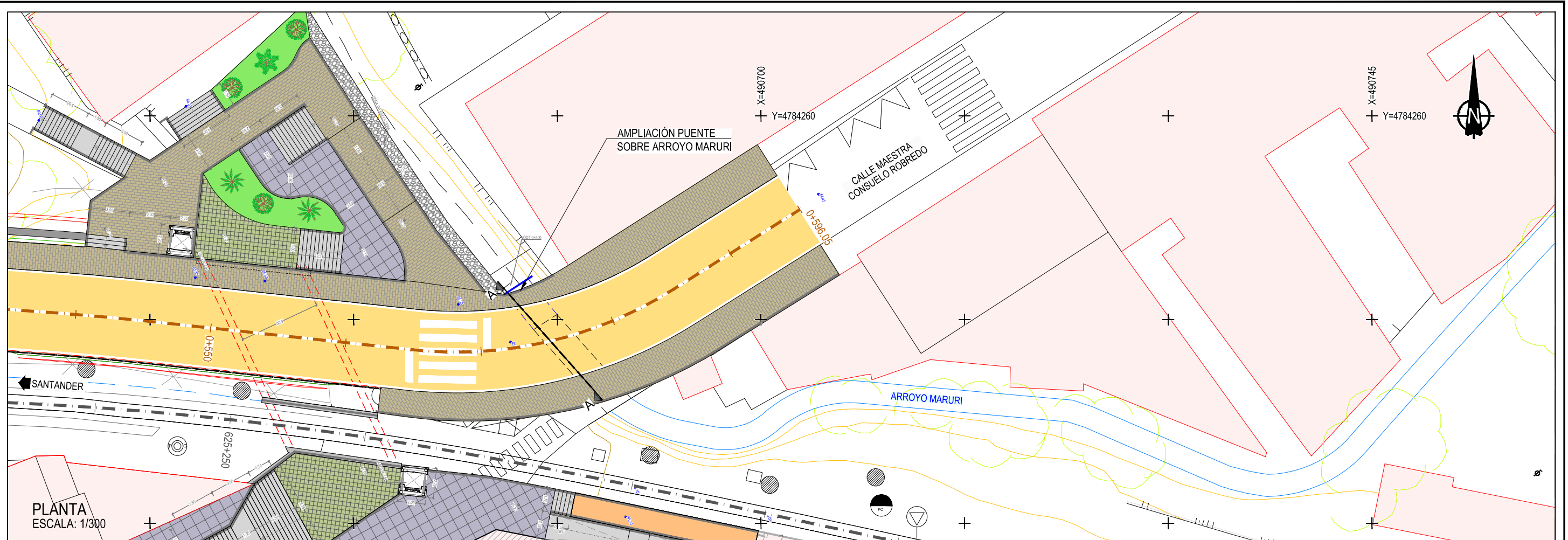

SECCIÓN A-A: AMPLIACIÓN PUENTE SOBRE ARROYO MARURI
ESCALA: 1/100

Z:\T\MASD 2023\F-2023 22-E.I. ZALLA (INECO)\TRABAJO\PLANOS\8. SECCIONES TIPO\8.4 SECC. T. ESTRUCC. AMPLIACIÓN PUENTE RÍO MARURI.dwg